

前 金	部 分 払
有	0 回

平成 29 年 度

下建公 第 1 号

---

津第5-2処理分区公共下水道工事（その2）設計書

---

工事仕様は特記以外は三重県公共工事共通仕様書及び工事監督員の指示による。

津市下水道局

下水道建設課

平成 29 年度	下建公 第 1 号	工 事 設 計 書			
施工場所	津市藤枝町地内			課長	
				検算者	
工事名	津第5-2処理分区公共下水道工事（その2）			参与	
				調整担当主幹	
設計額	(うち消費税等相当額 )			担当副主幹	
				設計者	
工 期	平成29年12月8日限り				
長	—	巾	—		

工 事 の 大 要

管布設工(管径150mm) 34m  
 小型マンホール工 3箇所  
 ます設置工 4箇所

# 位置図

平成29年度下建公第1号  
津第5-2処理分区公共下水道工事（その2）

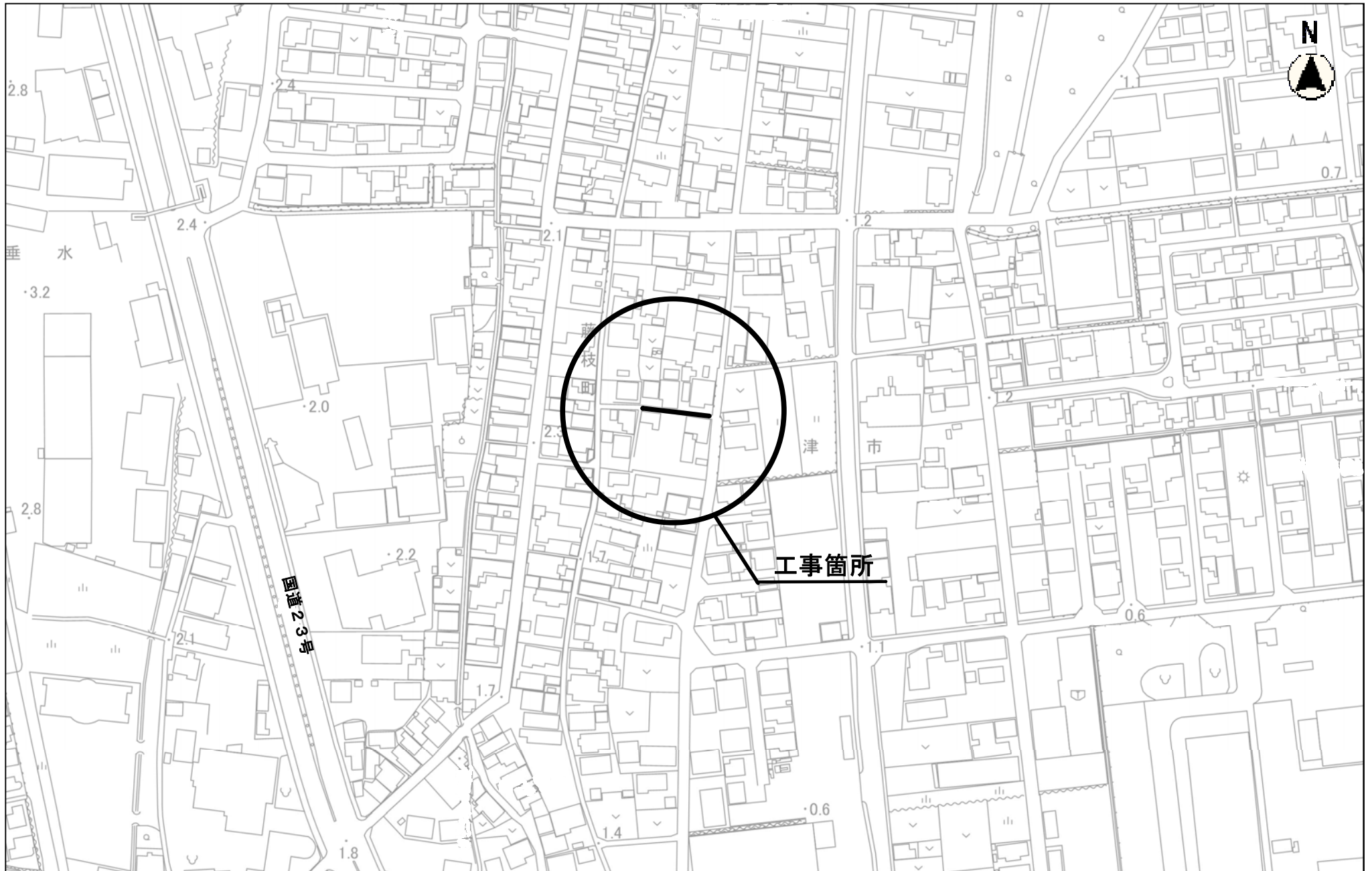

設 計 内 訳 表

費目	工種	種別	細別	単位	数量	単価	金額	摘要
本工事費								
管路(単独)				式				
					1.000			
管きょ工(開削)(リブ管150mm)(昼間(8時間))				式				
					1.000			
管路土工				式				第 0001 号 明細表
					1.000			
管布設工				式				第 0002 号 明細表
					1.000			
管基礎工				式				第 0003 号 明細表
					1.000			
マンホール工(昼間(8時間))				式				
					1.000			
小型マンホール工(小型塩ビ人孔)				式				第 0004 号 明細表
					1.000			
取付管およびます工(昼間(8時間))				式				
					1.000			

設 計 内 訳 表

費目	工種	種別	細別	単 位	数 量	単 価	金 額	摘 要
	管路土工			式				第 0005 号 明細表
					1.000			
	ます設置工			式				第 0006 号 明細表
					1.000			
	取付管布設工			式				第 0007 号 明細表
					1.000			
	付帯工(昼間:(8時間))			式				
					1.000			
	舗装撤去工(仮復旧)			式				第 0008 号 明細表
					1.000			
	舗装撤去工(取付管仮復旧)			式				第 0009 号 明細表
					1.000			
	舗装撤去工(道路付属物仮復旧)			式				第 0010 号 明細表
					1.000			
	舗装仮復旧工(仮復旧)			式				第 0011 号 明細表
					1.000			
	舗装仮復旧工(取付管仮復旧)			式				第 0012 号 明細表
					1.000			

設 計 内 訳 表

費目	工種	種別	細別	単位	数量	単価	金額	摘要
			舗装仮復旧工(道路付属物仮復旧)	式				第 0013 号 明細表
					1.000			
			道路付属物撤去工	式				第 0014 号 明細表
					1.000			
			道路付属物復旧工	式				第 0015 号 明細表
					1.000			
			仮設工(昼間:(8時間))	式				
					1.000			
			交通管理工	式				第 0016 号 明細表
					1.000			
直接工事費計				式				
					1.000			
間接工事費								
共通仮設費								
			事業損失防止施設費	式				第 9001 号 明細表
					1.000			

設 計 内 訳 表

費目	工種	種別	細別	単位	数量	単価	金額	摘要
技術管理費				式				第 9002 号 明細表
					1.000			
共通仮設費 (率計上額)				式				
					1.000			
共通仮設費計				式				
					1.000			
純工事費				式				
					1.000			
現場管理費				式				
					1.000			
工事原価				式				
					1.000			
一般管理費等				式				
					1.000			
スクラップ評価額				式				第 9003 号 明細表
					1.000			
工事価格				式				
					1.000			

設 計 内 訳 表

費目	工種	種別	細別	単位	数 量	単 価	金 額	摘 要
消費税及び地方消費税相当額				式				
					1.000			
本工事費計				式				
					1.000			



第 0001 号 明細表 管路土工					1 式
					(上段 : 前 回 下段 : 今 回)
名 称 規 格	単 位	数 量	単 価	金 額	摘 要
機械掘削工 (小型バックホウ)	m3				第0001号施工単価表
		30.000			
小車運搬 (運搬～取卸し) (施工パッケージ) 土砂 掘削(床掘り)無し	m3				CB211180(0001)
		32.000			
発生土運搬工	m3				第0002号施工単価表
		30.000			
機械投入埋戻工(砕石(RC-40))	m3				第0003号施工単価表
		30.000			
積込 (ルーズ) (施工パッケージ) 土砂	m3				CB210020(0003)
		30.000			
小車運搬 (運搬～取卸し) (施工パッケージ) 土砂 掘削(床掘り)無し	m3				CB211180(0001)
		32.000			
合 計					

第 0002 号 明細表 管布設工					1 式
					(上段 : 前回 下段 : 今回)
名 称 規 格	単 位	数 量	単 価	金 額	摘 要
リブ付硬質塩化ビニル管設置工 φ = 150mm	m				第0004号施工単価表
		34.000			
埋設標識シート工	m				第0005号施工単価表
		34.000			
リブゴム可とうマンホール継手 150(貼付タイプ)	個				
		1.000			
合 計					

第 0003 号 明細表 管基礎工					1 式
					(上段 : 前回 下段 : 今回)
名 称 規 格	単 位	数 量	単 価	金 額	摘 要
砕石基礎工 (市場単価) (砕石 (RC-40)) 機械施工	m3				第0006号施工単価表
		10.000			
積込 (ルーズ) (施工パッケージ) 土砂	m3				CB210020(0003)
		10.000			
小車運搬 (運搬～取卸し) (施工パッケージ) 土砂 掘削(床掘り)無し	m3				CB211180(0001)
		11.000			

第 0003 号 明細表 管基礎工						1 式
						(上段 : 前 回 下段 : 今 回)
名 称	規 格	単 位	数 量	単 価	金 額	摘 要
合 計						

第 0004 号 明細表 小型マンホール工(小型塩ビ人孔)						1 式
						(上段 : 前 回 下段 : 今 回)
名 称	規 格	単 位	数 量	単 価	金 額	摘 要
小型マンホール工 (塩化ビニル製) (市場単価) 起点および中間形式 深さ2m以下 本管 径150mm及び200mm		箇所				第0007号施工単価表
			3.000			
リブ用本管自在継手 150 PMF-PRP		個				
			2.000			
人孔鉄蓋及び受枠(グラウンドマンホール) T-14 300 標準タイプ (浮上防止型鍵付蝶番付)		組				
			3.000			
合 計						

第 0005 号 明細表 管路土工					1 式 (上段 : 前 回 下段 : 今 回)	
名 称	規 格	単 位	数 量	単 価	金 額	摘 要
床掘り(施工パッケージ)		m3				CB210030(0004)
土砂			3.000			
小車運搬(運搬～取卸し)(施工パッケージ)		m3				CB211180(0001)
土砂 掘削(床掘り)無し			0.700			
発生土運搬工		m3				第0002号施工単価表
			0.700			
機械掘削工(小型バックホウ)		m3				第0001号施工単価表
			1.000			
小車運搬(運搬～取卸し)(施工パッケージ)		m3				CB211180(0001)
土砂 掘削(床掘り)無し			1.000			
発生土運搬工		m3				第0002号施工単価表
			1.000			
人力投入埋戻工(流用土)		m3				第0008号施工単価表
			2.000			
機械投入埋戻工(砕石(RC-40))		m3				第0003号施工単価表
			0.800			

第 0005 号 明細表 管路土工					1 式	
					(上段 : 前回 下段 : 今回)	
名 称	規 格	単 位	数 量	単 価	金 額	摘 要
積込 (ルーズ) (施工パッケージ)		m3				CB210020(0003)
土砂			1.000			
小車運搬 (運搬～取卸し) (施工パッケージ)		m3				CB211180(0001)
土砂 掘削(床掘り)無し			1.000			
合 計						

第 0006 号 明細表 ます設置工					1 式	
					(上段 : 前回 下段 : 今回)	
名 称	規 格	単 位	数 量	単 価	金 額	摘 要
ます設置工 (塩化ビニル製) (市場単価)		箇所				第0009号施工単価表
ます径 200mm			4.000			
合 計						

第 0007 号 明細表 取付管布設工					1 式	
					(上段 : 前 回 下段 : 今 回)	
名 称	規 格	単 位	数 量	単 価	金 額	摘 要
取付管布設および支管取付(市場単価)		箇所				第0010号施工単価表
			4.000			
埋設標識シート工		m				第0005号施工単価表
			4.000			
合 計						

第 0008 号 明細表 舗装撤去工(仮復旧)					1 式	
					(上段 : 前 回 下段 : 今 回)	
名 称	規 格	単 位	数 量	単 価	金 額	摘 要
舗装版切断(施工パッケージ) アスファルト舗装版 15cm以下		m				CB430510(0005)
			36.000			
舗装版破碎積込(小規模土工)(施工パッケージ)		m2				CB210720(0006)
			18.000			
小車運搬(運搬～取卸し)(施工パッケージ) 岩塊・玉石 掘削(床掘り)無し		m3				CB211180(0007)
			0.600			
殻運搬(施工パッケージ) 舗装版破碎		m3				第0011号施工単価表
			0.600			

第 0008 号 明細表 舗装撤去工(仮復旧)					1 式 (上段 : 前 回 下段 : 今 回)	
名 称	規 格	単 位	数 量	単 価	金 額	摘 要
建設廃棄物受入れ料金		m3				第0012号施工単価表
A s 塊			0.600			
合 計						

第 0009 号 明細表 舗装撤去工(取付管仮復旧)					1 式 (上段 : 前 回 下段 : 今 回)	
名 称	規 格	単 位	数 量	単 価	金 額	摘 要
舗装版切断(施工パッケージ)		m				CB430510(0005)
アスファルト舗装版 15cm以下			2.000			
舗装版破碎積込(小規模土工)(施工パッケージ)		m2				CB210720(0006)
			0.600			
小車運搬(運搬～取卸し)(施工パッケージ)		m3				CB211180(0007)
岩塊・玉石 掘削(床掘り)無し			0.020			
殻運搬(施工パッケージ)		m3				第0011号施工単価表
舗装版破碎			0.020			
建設廃棄物受入れ料金		m3				第0012号施工単価表
A s 塊			0.020			

第 0009 号 明細表 舗装撤去工(取付管仮復旧)						1 式
						(上段 : 前回 下段 : 今回)
名 称	規 格	単 位	数 量	単 価	金 額	摘 要
合 計						

第 0010 号 明細表 舗装撤去工(道路付属物仮復旧)						1 式
						(上段 : 前回 下段 : 今回)
名 称	規 格	単 位	数 量	単 価	金 額	摘 要
舗装版切断(施工パッケージ) アスファルト舗装版 15cm以下		m				CB430510(0005)
			35.000			
舗装版破碎積込(小規模土工)(施工パッケージ)		m2				CB210720(0006)
			18.000			
小車運搬(運搬～取卸し)(施工パッケージ) 岩塊・玉石 掘削(床掘り)無し		m3				CB211180(0007)
			0.500			
殻運搬(施工パッケージ) 舗装版破碎		m3				第0011号施工単価表
			0.500			
建設廃棄物受入れ料金 A s 塊		m3				第0012号施工単価表
			0.500			
合 計						



第 0011 号 明細表 舗装仮復旧工(仮復旧)

1 式  
(上段 : 前 回 下段 : 今 回)

名 称 規 格	単 位	数 量	単 価	金 額	摘 要
下層路盤 (歩道部) (施工パッケージ) 75mmを超え125mm以下 再生クラッシャーラン RC-40	m2	29.000			CB410031(0009)
積込 (ルーズ) (施工パッケージ) 土砂	m3	3.000			CB210020(0003)
小車運搬 (運搬～取卸し) (施工パッケージ) 土砂 掘削(床掘り)無し	m3	3.000			CB211180(0001)
表層 (歩道部) (施工パッケージ) 1層当り平均仕上り厚 30 mm 再生密粒度アスファルト混合物 (13)	m2	33.000			第0013号施工単価表
小車運搬 (積込み～運搬～取卸し) セメント等(施工パッケージ)	t	2.000			CB211160(0011)
合 計					

第 0012 号 明細表 舗装仮復旧工(取付管仮復旧)

1 式  
(上段 : 前 回 下段 : 今 回)

名 称 規 格	単 位	数 量	単 価	金 額	摘 要
下層路盤 (歩道部) (施工パッケージ) 75mmを超え125mm以下 再生クラッシャーラン RC-40	m2	1.000			CB410031(0009)
積込 (ルーズ) (施工パッケージ) 土砂	m3	0.200			CB210020(0003)
小車運搬 (運搬～取卸し) (施工パッケージ) 土砂 掘削(床掘り)無し	m3	0.200			CB211180(0001)
表層 (歩道部) (施工パッケージ) 1層当り平均仕上り厚 30 mm 再生密粒度アスファルト混合物 (13)	m2	1.000			第0013号施工単価表
小車運搬 (積込み～運搬～取卸し) セメント等(施工パッケージ)	t	0.100			CB211160(0011)
合 計					

第 0013 号 明細表 舗装仮復旧工(道路付属物仮復旧)						1 式
						(上段 : 前回 下段 : 今回)
名称 規格	単位	数量	単価	金額	摘要	
下層路盤 (歩道部) (施工パッケージ) 125mmを超え175mm以下 再生クラッシャーラン RC-40	m2				CB410031(0012)	
		14.000				
積込 (ルーズ) (施工パッケージ) 土砂	m3				CB210020(0003)	
		2.000				
小車運搬 (運搬～取卸し) (施工パッケージ) 土砂 掘削(床掘り)無し	m3				CB211180(0001)	
		2.000				
合 計						

第 0014 号 明細表 道路付属物撤去工						1 式
						(上段 : 前回 下段 : 今回)
名称 規格	単位	数量	単価	金額	摘要	
マンホール蓋撤去	箇所				第0001号単価表	
		2.000				
構造物とりこわし工 (市場単価) 無筋構造物	m3				第0014号施工単価表	
		2.000				
小車運搬 (運搬～取卸し) (施工パッケージ) 岩塊・玉石 掘削(床掘り)無し	m3				CB211180(0007)	
		2.000				

第 0014 号 明細表 道路付属物撤去工					1 式 (上段 : 前 回 下段 : 今 回)	
名 称	規 格	単 位	数 量	単 価	金 額	摘 要
殻運搬(施工パッケージ)		m3				第0015号施工単価表
無筋Co			2.000			
建設廃棄物受入れ料金		m3				第0016号施工単価表
無筋Con塊			2.000			
構造物とりこわし工(市場単価)		m3				第0017号施工単価表
鉄筋構造物			5.000			
小車運搬(運搬～取卸し)(施工パッケージ)		m3				CB211180(0007)
岩塊・玉石 掘削(床掘り)無し			5.000			
殻運搬(施工パッケージ)		m3				第0018号施工単価表 鉄筋Co
コンクリート(無筋・鉄筋)構造物とりこわし			5.000			
建設廃棄物受入れ料金		m3				第0019号施工単価表
鉄筋Con塊			5.000			
合 計						

第 0015 号 明細表 道路付属物復旧工					1 式
					(上段 : 前 回 下段 : 今 回)
名 称 規 格	単 位	数 量	単 価	金 額	摘 要
機械掘削工 (小型バックホウ)	m3				第0001号施工単価表
		30.000			
小車運搬 (運搬～取卸し) (施工パッケージ) 土砂 掘削(床掘り)無し	m3				CB211180(0001)
		28.000			
発生土運搬工	m3				第0002号施工単価表
		30.000			
機械投入埋戻工(砕石(RC-40))	m3				第0003号施工単価表
		10.000			
積込 (ルーズ) (施工パッケージ) 土砂	m3				CB210020(0003)
		10.000			
小車運搬 (運搬～取卸し) (施工パッケージ) 土砂 掘削(床掘り)無し	m3				CB211180(0001)
		14.000			
プレキャストU型側溝(1) 300×700×1000 CD側溝同等品以上	m				第0002号単価表
		20.000			
プレキャストU型側溝(2) 300×800×1000 CD側溝同等品以上	m				第0003号単価表
		9.000			

第 0015 号 明細表 道路付属物復旧工					1 式 (上段 : 前 回 下段 : 今 回)	
名 称	規 格	単 位	数 量	単 価	金 額	摘 要
プレキャストU型側溝(3)	300×900×1000 CD側溝同等品以上	m				第0004号単価表
			4.000			
小車運搬(積込み～運搬～取卸し)セメント等(施工パッケージ)		t				CB211160(0011)
			4.000			
側溝蓋(1)	JIS型1種250用Co蓋 騒音防止機能付	枚				第0005号単価表
			63.000			
側溝蓋(2)	JIS型250用Gr蓋 T-2 細目 ノンスリップ・騒音防止機能付	枚				第0006号単価表
			3.000			
プレキャストU型側溝(4)	150	m				第0007号単価表
			2.000			
小車運搬(積込み～運搬～取卸し)セメント等(施工パッケージ)		t				CB211160(0011)
			0.100			
プレキャスト集水柵	As柵300×300×1000 T-2 細目 ノンスリップ	箇所				第0008号単価表
			1.000			
小車運搬(積込み～運搬～取卸し)セメント等(施工パッケージ)		t				CB211160(0011)
			0.100			

第 0015 号 明細表 道路付属物復旧工					1 式 (上段 : 前 回 下段 : 今 回)	
名 称	規 格	単 位	数 量	単 価	金 額	摘 要
コンクリート(施工パッケージ)		m3				CB240010(0020)
無筋・鉄筋構造物 18-8-40(普通) W/C=60%以下 小型車割増無し			0.200			
小車運搬(積込み～運搬～取卸し)セメント等(施工パッケージ)		t				CB211160(0011)
			0.200			
排水管設置工		式				第0009号単価表
VUφ300			1.000			
排水接続		式				第0010号単価表
			1.000			
合 計						

第 0016 号 明細表 交通管理工						1 式
						(上段 : 前 回 下段 : 今 回)
名 称	規 格	単 位	数 量	単 価	金 額	摘 要
交通誘導警備員費		式				第0036号施工単価表
			1.000			
合 計						

第 9001 号 明細表 事業損失防止施設費						1 式
						(上段 : 前 回 下段 : 今 回)
名 称	規 格	単 位	数 量	単 価	金 額	摘 要
家屋調査費		式				第0037号施工単価表
			1.000			
合 計						



第 9002 号 明細表 技術管理費						1 式
						(上段 : 前 回 下段 : 今 回)
名 称	規 格	単 位	数 量	単 価	金 額	摘 要
本管TV調査工	内径800mm未満	m				第0039号施工単価表
			34.000			
締固めた土のコーン指数試験	JIS1228 25回3層	試料				
			1.000			
合 計						

第 9003 号 明細表 スクラップ評価額						1 式
						(上段 : 前 回 下段 : 今 回)
名 称	規 格	単 位	数 量	単 価	金 額	摘 要
スクラップ評価額	へビーHS	t				
			0.200			
合 計						

機械掘削工（小型バックホウ）

第 0001 号 施工単価表  
100.000 m3 当り

名 称	単 位	数 量	単 価	金 額	摘 要
土木一般世話役	人				
普通作業員	人				
小型バックホウ運転費	日				第0001号運転単価表
諸雑費	式	1.000			
合計	m3	100.000			
単位当り	m3	1.000	当り		

発生土運搬工		第 0002 号 施工単価表 10.000 m3 当り			
名 称	単 位	数 量	単 価	金 額	摘 要
ダンプトラック運転費【基準】	日				第0002号運転単価表
合計	m3	10.000			
単位当り	m3	1.000	当り		

機械投入埋戻工(砕石(RC-40))		第 0003 号 施工単価表 100.000 m3 当り			
名 称	単 位	数 量	単 価	金 額	摘 要
土木一般世話役	人				
普通作業員	人				
再生クラッシャーラン R C - 40	m3	120.000			

機械投入埋戻工(砕石(RC-40))					第 0003 号 施工単価表 100.000 m3 当り	
名 称	単位	数 量	単 価	金 額	摘 要	
小型バックホウ運転費	日				第0001号運転単価表	
タンバ締固め(施工パッケージ)	m3	100.000			CB210450(0002)	
諸雑費	式	1.000				
合計	m3	100.000				
単位当り	m3	1.000	当り			

リブ付硬質塩化ビニル管設置工 φ = 150mm					第 0004 号 施工単価表 1.000 m 当り	
名 称	単位	数 量	単 価	金 額	摘 要	
リブ付硬質塩化ビニル管設置工 呼び径 150mm	m	1.000				

リブ付硬質塩化ビニル管設置工 φ = 1 5 0 mm					第 0004 号 施工単価表 1.000 m 当り	
名 称	単 位	数 量	単 価	金 額	摘 要	
合計	m	1.000				
単位当り	m	1.000	当り			

埋設標識シート工					第 0005 号 施工単価表 100.000 m 当り	
名 称	単 位	数 量	単 価	金 額	摘 要	
普通作業員	人					
表示テープ W=150 2倍	m	100.000				
合計	m	100.000				
単位当り	m	1.000	当り			

砕石基礎工（市場単価）（砕石(RC-40)） 機械施工		第 0006 号 施工単価表 1.000 m3 当り			
名 称	単位	数 量	単 価	金 額	摘 要
砕石基礎工 機械施工	m3	1.000			
再生クラッシャーラン R C - 40	m3	1.200			
合計	m3	1.000			
単位当り	m3	1.000	当り		

小型マンホール工（塩化ビニル製）（市場単価） 起点および中間形式 深さ2m以下 本管径150mm及び200mm		第 0007 号 施工単価表 1.000 箇所 当り			
名 称	単位	数 量	単 価	金 額	摘 要
小型マンホール工（塩化ビニル製）径300mm 深さ2m以下 本管径150mm及び200mm	箇所	1.000			
鋳鉄製防護蓋設置費	箇所	1.000			

小型マンホール工（塩化ビニル製）（市場単価）  
 起点および中間形式 深さ2m以下 本管径150mm及び200mm

第 0007 号 施工単価表  
 1.000 箇所 当り

名 称	単 位	数 量	単 価	金 額	摘 要
合計	箇所	1.000			
単位当り	箇所	1.000	当り		

人力投入埋戻工(流用土)

第 0008 号 施工単価表  
 100.000 m3 当り

名 称	単 位	数 量	単 価	金 額	摘 要
普通作業員	人				
タンバ締固め(施工パッケージ)	m3	100.000			CB210450(0002)
諸雑費	式	1.000			
合計	m3	100.000			

人力投入埋戻工(流用土)					第 0008 号 施工単価表 100.000 m3 当り	
名 称	単 位	数 量	単 価	金 額	摘 要	
単位当り	m3	1.000	当り			

ます設置工 (塩化ビニル製) (市場単価) ます径 200mm					第 0009 号 施工単価表 1.000 箇所 当り	
名 称	単 位	数 量	単 価	金 額	摘 要	
ます設置工 (塩化ビニル製) ます径 200mm	箇所	1.000				
合計	箇所	1.000				
単位当り	箇所	1.000	当り			

取付管布設および支管取付(市場単価)					第 0010 号 施工単価表 1.000 箇所 当り	
名 称	単 位	数 量	単 価	金 額	摘 要	
取付管布設および支管取付工 管径 100mm	箇所	1.000				



取付管布設および支管取付(市場単価)					第 0010 号 施工単価表 1.000 箇所 当り	
名 称	単 位	数 量	単 価	金 額	摘 要	
合計	箇所	1.000				
単位当り	箇所	1.000	当り			

殻運搬(施工パッケージ) 舗装版破碎					第 0011 号 施工単価表 1.000 m3 当り	
名 称	単 位	数 量	単 価	金 額	摘 要	
殻運搬(施工パッケージ) 舗装版破碎	m3	1.000			CB227010(0008)	
合計	m3	1.000				
単位当り	m3	1.000	当り			

建設廃棄物受入れ料金 A s 塊		第 0012 号 施工単価表 1.000 m3 当り			
名 称	単 位	数 量	単 価	金 額	摘 要
建設廃棄物受入れ料金 (A s 塊)	m3	1.000			
合計	m3	1.000			
単位当り	m3	1.000	当り		

表層 (歩道部) (施工パッケージ) 1層当り平均仕上り厚 30 mm 再生密粒度アスファルト混合物 (13)		第 0013 号 施工単価表 1.000 m2 当り			
名 称	単 位	数 量	単 価	金 額	摘 要
表層 (歩道部) (施工パッケージ) 1層当り平均仕上り厚 30 mm 再生密粒度アス コン(13) フライムコート PK-3	m2	1.000			CB410261(0010)
合計	m2	1.000			
単位当り	m2	1.000	当り		

構造物とりこわし工 (市場単価) 無筋構造物		第 0014 号 施工単価表 1.000 m3 当り			
名 称	単 位	数 量	単 価	金 額	摘 要
構造物とりこわし工 人力施工 無筋構造物	m3	1.000			
合計	m3	1.000			
単位当り	m3	1.000	当り		

殻運搬(施工パッケージ) 無筋Co		第 0015 号 施工単価表 1.000 m3 当り			
名 称	単 位	数 量	単 価	金 額	摘 要
殻運搬(施工パッケージ) コンクリート(無筋・鉄筋)構造物とりこわし	m3	1.000			CB227010(0013)
合計	m3	1.000			
単位当り	m3	1.000	当り		

建設廃棄物受入れ料金 無筋C o n塊		第 0016 号 施工単価表 1.000 m3 当り			
名 称	単 位	数 量	単 価	金 額	摘 要
建設廃棄物受入れ料金（無筋C o n塊）	m3	1.000			
合計	m3	1.000			
単位当り	m3	1.000	当り		

構造物とりこわし工（市場単価） 鉄筋構造物		第 0017 号 施工単価表 1.000 m3 当り			
名 称	単 位	数 量	単 価	金 額	摘 要
構造物とりこわし工 人力施工 鉄筋構造物	m3	1.000			
合計	m3	1.000			
単位当り	m3	1.000	当り		

殻運搬(施工パッケージ) コンクリート(無筋・鉄筋)構造物とりこわし					第 0018 号 施工単価表 1.000 m3 当り	
名 称	単 位	数 量	単 価	金 額	摘 要	
殻運搬(施工パッケージ) コンクリート(無筋・鉄筋)構造物とりこわし	m3	1.000			CB227010(0013)	
合計	m3	1.000				
単位当り	m3	1.000	当り			

建設廃棄物受入れ料金 鉄筋コン塊					第 0019 号 施工単価表 1.000 m3 当り	
名 称	単 位	数 量	単 価	金 額	摘 要	
建設廃棄物受入れ料金 (鉄筋コン塊)	m3	1.000				
合計	m3	1.000				
単位当り	m3	1.000	当り			

U型側溝設置工Ⅱ（市場単価） L=2m 1000kg/個以下 L=1mを使用する		再利用撤去でない リサイクル認定製品		第 0020 号 施工単価表 10.000 m 当り	
名 称	単 位	数 量	単 価	金 額	摘 要
U型側溝（市場単価） 1000kg/個以下	m	10.000			
U型側溝	本	10.000			
合計	m	10.000			
単位当り	m	1.000	当り		

均しコンクリート 無筋・鉄筋構造物 18-8-40 高炉 W/C=60%以下 小型車割増無し				第 0021 号 施工単価表 10.000 m3 当り	
名 称	単 位	数 量	単 価	金 額	摘 要
コンクリート(施工パッケージ) 無筋・鉄筋構造物 18-8-40(高炉) W/C=60%以下 小型車割増無し	m3	10.000			CB240010(0014)
合計	m3	10.000			

均しコンクリート 無筋・鉄筋構造物 18-8-40 高炉 W/C=60%以下 小型車割増無し					第 0021 号 施工単価表 10.000 m3 当り
名 称	単位	数 量	単 価	金 額	摘 要
単位当り	m3	1.000	当り		

インバートコンクリート 無筋・鉄筋構造物 18-8-25(20) 高炉 W/C=60%以下 小型車割増無し					第 0022 号 施工単価表 10.000 m3 当り
名 称	単位	数 量	単 価	金 額	摘 要
コンクリート(施工パッケージ) 無筋・鉄筋構造物 18-8-25(高炉) W/C=60%以下 小型車割増無し	m3	10.000			CB240010(0016)
合計	m3	10.000			
単位当り	m3	1.000	当り		

U型側溝設置工Ⅱ (市場単価) L=2m 1000kg/個以下 L=1mを使用する 再利用撤去でない リサイクル認定製品					第 0023 号 施工単価表 10.000 m 当り
名 称	単位	数 量	単 価	金 額	摘 要
U型側溝 (市場単価) 1000kg/個以下	m	10.000			

U型側溝設置工Ⅱ（市場単価） L=2m 1000kg/個以下 L=1mを使用する		再利用撤去でない リサイクル認定製品		第 0023 号 施工単価表 10.000 m 当り	
名 称	単 位	数 量	単 価	金 額	摘 要
U型側溝	本	10.000			
合計	m	10.000			
単位当り	m	1.000	当り		

U型側溝設置工Ⅱ（市場単価） L=2m 1000kg/個以下 L=1mを使用する		再利用撤去でない リサイクル認定製品		第 0024 号 施工単価表 10.000 m 当り	
名 称	単 位	数 量	単 価	金 額	摘 要
U型側溝（市場単価） 1000kg/個以下	m	10.000			
U型側溝	本	10.000			
合計	m	10.000			



U型側溝設置工Ⅱ（市場単価） L=2m 1000kg/個以下 L=1mを使用する		再利用撤去でない リサイクル認定製品		第 0024 号 施工単価表 10.000 m 当り	
名 称	単 位	数 量	単 価	金 額	摘 要
単位当り	m	1.000	当り		

蓋版設置工Ⅱ（市場単価） コンクリート蓋 法面小段面の施工でない 再利用撤去でない		第 0025 号 施工単価表 1.000 枚 当り			
名 称	単 位	数 量	単 価	金 額	摘 要
蓋版（市場単価） 40kg/枚以下	枚	1.000			
コンクリート蓋	枚	1.000			第0026号施工単価表
合計	枚	1.000			
単位当り	枚	1.000	当り		

コンクリート蓋					第 0026 号 施工単価表 1.000 枚 当り	
名 称	単 位	数 量	単 価	金 額	摘 要	
一式施工	式	1.000			第0027号施工単価表	
合計	枚	1.000				
単位当り	枚	1.000	当り			

一式施工					第 0027 号 施工単価表 1.000 式 当り	
名 称	単 位	数 量	単 価	金 額	摘 要	
二次製品扱い	式	1.000				
合計	式	1.000				
単位当り	式	1.000	当り			

蓋版設置工Ⅱ（市場単価） グレーチング蓋 法面小段面の施工でない 再利用撤去でない					第 0028 号 施工単価表 1.000 枚 当り	
名 称	単 位	数 量	単 価	金 額	摘 要	
蓋版（市場単価） 40kg/枚以下	枚	1.000				
グレーチング蓋	枚	1.000			第0029号施工単価表	
合計	枚	1.000				
単位当り	枚	1.000	当り			

グレーチング蓋					第 0029 号 施工単価表 1.000 枚 当り	
名 称	単 位	数 量	単 価	金 額	摘 要	
一式施工	式	1.000			第0030号施工単価表	
合計	枚	1.000				

グレーチング蓋					第 0029 号 施工単価表 1.000 枚 当り	
名 称	単位	数 量	単 価	金 額	摘 要	
単位当り	枚	1.000	当り			

一式施工					第 0030 号 施工単価表 1.000 式 当り	
名 称	単位	数 量	単 価	金 額	摘 要	
二次製品扱い	式	1.000				
合計	式	1.000				
単位当り	式	1.000	当り			

U型側溝設置工 I (市場単価) U字溝 150 リサイクル認定製品 再利用撤去でない					第 0031 号 施工単価表 10.000 m 当り	
名 称	単位	数 量	単 価	金 額	摘 要	
U型側溝 (市場単価) 60kg/個以下	m	10.000				

U型側溝設置工 I (市場単価) U字溝 150 リサイクル認定製品		再利用撤去でない		第 0031 号 施工単価表 10.000 m 当り		
名 称	単 位	数 量	単 価	金 額	摘 要	
鉄筋コンクリートU型排水溝：リサイクル認定製品 150	本	16.500				
合計	m	10.000				
単位当り	m	1.000	当り			

プレキャスト集水柵(施工パッケージ) 据付 基礎砕石無し				第 0032 号 施工単価表 1.000 基 当り		
名 称	単 位	数 量	単 価	金 額	摘 要	
プレキャスト集水柵(施工パッケージ) 据付 基礎砕石無し	基	1.000			CB222800(0018)	
集水柵	基	1.000				
合計	基	1.000				

プレキャスト集水桝(施工パッケージ) 据付 基礎碎石無し					第 0032 号 施工単価表 1.000 基 当り	
名 称	単位	数 量	単 価	金 額	摘 要	
単位当り	基	1.000	当り			

型枠(施工パッケージ) 一般型枠					第 0033 号 施工単価表 100.000 m2 当り	
名 称	単位	数 量	単 価	金 額	摘 要	
型枠(施工パッケージ) 一般型枠	m2	100.000			CB240210(0015)	
合計	m2	100.000				
単位当り	m2	1.000	当り			

インバートコンクリート 小型構造物 18-8-25(20) 高炉 W/C=60%以下 小型車割増無し					第 0034 号 施工単価表 10.000 m3 当り	
名 称	単位	数 量	単 価	金 額	摘 要	
コンクリート(施工パッケージ) 小型構造物 18-8-25(高炉) W/C=60%以下 小型車 割増無し	m3	10.000			CB240010(0019)	

インバートコンクリート  
 小型構造物 18-8-25(20) 高炉 W/C=60%以下 小型車割増無し

第 0034 号 施工単価表  
 10.000 m3 当り

名 称	単 位	数 量	単 価	金 額	摘 要
合計	m3	10.000			
単位当り	m3	1.000	当り		

砂基礎工（市場単価）（購入土(管基礎用砂)）  
 機械施工

第 0035 号 施工単価表  
 1.000 m3 当り

名 称	単 位	数 量	単 価	金 額	摘 要
砂基礎工 機械施工	m3	1.000			
管基礎用砂	m3	1.260			
合計	m3	1.000			
単位当り	m3	1.000	当り		

交通誘導警備員費					第 0036 号 施工単価表 1.000 式 当り	
名 称	単 位	数 量	単 価	金 額	摘 要	
交通誘導警備員B	人					
合計	式	1.000				
単位当り	式	1.000	当り			

家屋調査費					第 0037 号 施工単価表 1.000 式 当り	
名 称	単 位	数 量	単 価	金 額	摘 要	
工作物 100m2未満	箇所	5.000			第0038号施工単価表	
諸経費等	式	1.000				
合計	式	1.000				



家屋調査費		第 0037 号 施工単価表 1.000 式 当り			
名 称	単 位	数 量	単 価	金 額	摘 要
単位当り	式	1.000	当り		

工作物 100m2未満		第 0038 号 施工単価表 1.000 箇所 当り			
名 称	単 位	数 量	単 価	金 額	摘 要
技師A	人				
技師B	人				
技師C	人				
技師A	人				
技師C	人				

工作物 100m2未満		第 0038 号 施工単価表 1.000 箇所 当り				
名 称	単 位	数 量	単 価	金 額	摘 要	
技師D	人					
材料費等	%					
合計	箇所	1.000				
単位当り	箇所	1.000	当り			

本管TV調査工 内径800mm未満		第 0039 号 施工単価表 400.000 m 当り				
名 称	単 位	数 量	単 価	金 額	摘 要	
測量技師	人					
測量技師補	人					

本管TV調査工  
内径800mm未満

第 0039 号 施工単価表  
400.000 m 当り

名 称	単 位	数 量	単 価	金 額	摘 要
普通作業員	人				
TVカメラ搭載車運転工	日				第0004号運転単価表
合計	m	400.000			
単位当り	m	1.000	当り		

S0001 マンホール蓋撤去		第 0001 号単価表 1 箇所 当り			
名 称	単 位	数 量	単 価	金 額	摘 要
土木一般世話役	人				
特殊作業員	人				
普通作業員	人				
トラッククレーン賃料	日				
合 計	箇所	1.000			
単位当り	箇所	1.000	当り		

S0007 プレキャストU型側溝(1) 300×700×1000 CD側溝同等品以上		第 0002 号単価表		10 m 当り	
名 称	単 位	数 量	単 価	金 額	摘 要
U型側溝設置工Ⅱ (市場単価) L=2m 1000kg/個以下 L=1mを使用する 再利用撤去でない リサイクル認定製品	m	10.000			第0020号施工単価表
均しコンクリート 無筋・鉄筋構造物 18-8-40 高炉 W/C=60%以下 小型車割増無し	m3	0.500			第0021号施工単価表
型枠(施工パッケージ) 一般型枠	m2	2.000			CB240210(0015)
インバートコンクリート 無筋・鉄筋構造物 18-8-25(20) 高炉 W/C=60%以下 小型車割増無し	m3	0.290			第0022号施工単価表
合 計	m	10.000			
単位当り	m	1.000	当り		

S0008 プレキャストU型側溝(2) 300×800×1000 CD側溝同等品以上		第 0003 号単価表		10 m 当り	
名 称	単 位	数 量	単 価	金 額	摘 要
U型側溝設置工Ⅱ (市場単価) L=2m 1000kg/個以下 L=1mを使用する 再利用撤去でない リサイクル認定製品	m	10.000			第0023号施工単価表
均しコンクリート 無筋・鉄筋構造物 18-8-40 高炉 W/C=60%以下 小型車割増無し	m3	0.500			第0021号施工単価表
型枠(施工パッケージ) 一般型枠	m2	2.000			CB240210(0015)
インバートコンクリート 無筋・鉄筋構造物 18-8-25(20) 高炉 W/C=60%以下 小型車割増無し	m3	0.330			第0022号施工単価表
合 計	m	10.000			
単位当り	m	1.000	当り		

S0009 プレキャストU型側溝(3) 300×900×1000 CD側溝同等品以上		第 0004 号単価表 10 m 当り			
名 称	単 位	数 量	単 価	金 額	摘 要
U型側溝設置工Ⅱ (市場単価) L=2m 1000kg/個以下 L=1mを使用する 再利用撤去でない リサイクル認定製品	m	10.000			第0024号施工単価表
均しコンクリート 無筋・鉄筋構造物 18-8-40 高炉 W/C=60%以下 小型車割増無し	m3	0.500			第0021号施工単価表
型枠(施工パッケージ) 一般型枠	m2	2.000			CB240210(0015)
インバートコンクリート 無筋・鉄筋構造物 18-8-25(20) 高炉 W/C=60%以下 小型車割増無し	m3	0.370			第0022号施工単価表
合 計	m	10.000			
単位当り	m	1.000	当り		

S0010 側溝蓋(1) JIS型1種250用Co蓋 騒音防止機能付		第 0005 号単価表 10 枚 当り			
名 称	単 位	数 量	単 価	金 額	摘 要
蓋版設置工Ⅱ (市場単価) コンクリート蓋 法面小段面の施工でない 再 利用撤去でない	枚	10.000			第0025号施工単価表
合 計	枚	10.000			
単位当り	枚	1.000	当り		

S0011 側溝蓋(2) JIS型250用Gr蓋 T-2 細目 ノスリップ・騒音防止機能付		第 0006 号単価表 10 枚 当り			
名 称	単 位	数 量	単 価	金 額	摘 要
蓋版設置工Ⅱ (市場単価) グレーチング蓋 法面小段面の施工でない 再 利用撤去でない	枚	10.000			第0028号施工単価表
合 計	枚	10.000			
単位当り	枚	1.000	当り		



S0002 プレキャストU型側溝(4) 150		第 0007 号単価表 10 m 当り			
名 称	単 位	数 量	単 価	金 額	摘 要
U型側溝設置工 I (市場単価)					第0031号施工単価表
U字溝 150 リサイクル認定製品 再利用撤去でない	m	10.000			
均しコンクリート					CB240010(0017)
無筋・鉄筋構造物 18-8-40(普通) W/C=60%以下 小型車割増無し	m3	0.260			
型枠(施工パッケージ)					CB240210(0015)
一般型枠	m2	2.000			
合 計	m	10.000			
単位当り	m	1.000	当り		

S0012 プレキャスト集水桝 As桝300×300×1000 T-2 細目 ノンスリップ		第 0008 号単価表 10 箇所 当り			
名 称	単 位	数 量	単 価	金 額	摘 要
プレキャスト集水桝(施工パッケージ) 据付 基礎碎石無し	基	10.000			第0032号施工単価表
均しコンクリート 無筋・鉄筋構造物 18-8-40 高炉 W/C=60%以下 小型車割増無し	m3	0.360			第0021号施工単価表
型枠(施工パッケージ) 一般型枠	m2	2.400			第0033号施工単価表
インバートコンクリート 小型構造物 18-8-25(20) 高炉 W/C=60%以下 小型車割増無し	m3	0.050			第0034号施工単価表
合 計	箇所	10.000			
単位当り	箇所	1.000	当り		

S0003 排水管設置工 VU φ 300						第 0009 号単価表 1 式 当り
名 称	単 位	数 量	単 価	金 額	摘 要	
機械掘削工 (小型バックホウ)	m3	2.240			第0001号施工単価表	
小車運搬 (運搬～取卸し) (施工パッケージ) 土砂 掘削(床掘り)無し	m3	2.240			CB211180(0001)	
機械投入埋戻工(砕石(RC-40))	m3	0.840			第0003号施工単価表	
積込 (ルーズ) (施工パッケージ) 土砂	m3	1.010			CB210020(0003)	
小車運搬 (運搬～取卸し) (施工パッケージ) 土砂 掘削(床掘り)無し	m3	1.010			CB211180(0001)	
発生土運搬工	m3	2.240			第0002号施工単価表	
砂基礎工 (市場単価) (購入土(管基礎用砂)) 機械施工	m3	1.010			第0035号施工単価表	
積込 (ルーズ) (施工パッケージ) 土砂	m3	1.210			CB210020(0003)	

S0003 排水管設置工 VU φ 300		第 0009 号単価表 1 式 当り			
名 称	単 位	数 量	単 価	金 額	摘 要
小車運搬（運搬～取卸し）（施工パッケージ） 土砂 掘削（床掘り）有り	m3	1.210			CB211180(0021)
暗渠排水管（施工パッケージ） 据付 直管 200～400mm	m	2.330			CB222770(0022)
硬質塩ビ管（VU）スリーブ無 φ 300mm 長4.0m	本	1.000			
ゴム輪受け口曲管 φ 300 45°	本	2.000			
合 計	式	1.000			
単位当り	式	1.000	当り		

S0004 排水接続		第 0010 号単価表 1 式 当り			
名 称	単 位	数 量	単 価	金 額	摘 要
排水接続手間	箇所	10.000			第0011号単価表
硬質塩ビ管（VP）スリーブ無 φ 150mm 長4.0m	本	2.000			
硬質塩ビ管TS継手 ソケット φ 150mm	個	5.000			
合 計	式	1.000			
単位当り	式	1.000	当り		

S0005 排水接続手間		第 0011 号単価表 1 箇所 当り			
名 称	単 位	数 量	単 価	金 額	摘 要
特殊作業員	人				
普通作業員	人				
合 計	箇所	1.000			
単位当り	箇所	1.000	当り		

施工パッケージ単価一覧表

単価コード	施工名称	単位	標準単価	積算単価	条件名称	条件値
CB211180(0001)	小車運搬（運搬～取 卸し）（施工パッケージ）	m3			土質	土砂
					掘削(床掘り)の有無	掘削(床掘り)無し
CB210450(0002)	タンバ締固め(施工パッケージ)	m3				
CB210020(0003)	積込（ルーズ）（施工パッケージ）	m3			土質	土砂
CB210030(0004)	床掘り(施工パッケージ)	m3			土質区分	土砂
CB430510(0005)	舗装版切断(施工パッケージ)	m			舗装版種別	アスファルト舗装版
					アスファルト舗装版厚	15cm以下
CB210720(0006)	舗装版破碎積込（小規模土工）（施工パッケージ）	m2				
CB211180(0007)	小車運搬（運搬～取 卸し）（施工パッケージ）	m3			土質	岩塊・玉石
					掘削(床掘り)の有無	掘削(床掘り)無し
CB227010(0008)	殻運搬(施工パッケージ)	m3			殻発生作業	舗装版破碎
CB410031(0009)	下層路盤（歩道部）（施工パッケージ）	m2			平均厚さ	75mmを超え125mm以下
					材料	再生クラッシャーラン RC-40

施工パッケージ単価一覧表

単価コード	施工名称	単位	標準単価	積算単価	条件名称	条件値
CB410261(0010)	表層（歩道部）（施工パッケージ）	m2			1層当り平均仕上り厚(mm)	1層当り平均仕上り厚 30 mm
					材料	再生密粒度アスコン(13)
					瀝青材料種類	プライムコート PK-3
CB211160(0011)	小車運搬（積み込み～運搬～取 卸し）セメント等(施工パッケージ)	t				
CB410031(0012)	下層路盤（歩道部）（施工パッケージ）	m2			平均厚さ	125mmを超え175mm以下
					材料	再生クラッシャーラン RC-40
CB227010(0013)	殻運搬(施工パッケージ)	m3			殻発生作業	コンクリート(無筋・鉄筋)構造物とりこわし
CB240010(0014)	コンクリート(施工パッケージ)	m3			構造物種別	無筋・鉄筋構造物
					コンクリート規格	18-8-40(高炉)
					水セメント比	W/C=60%以下
					小型車割増	小型車割増無し
CB240210(0015)	型枠(施工パッケージ)	m2			型枠の種類	一般型枠



施工パッケージ単価一覧表

単価コード	施工名称	単位	標準単価	積算単価	条件名称	条件値
CB240010(0016)	コンクリート(施工パッケージ)	m3			構造物種別	無筋・鉄筋構造物
					コンクリート規格	18-8-25(高炉)
					水セメント比	W/C=60%以下
					小型車割増	小型車割増無し
CB240010(0017)	均しコンクリート	m3			構造物種別	無筋・鉄筋構造物
					コンクリート規格	18-8-40(普通)
					水セメント比	W/C=60%以下
					小型車割増	小型車割増無し
CB222800(0018)	プレキャスト集水柵(施工パッケージ)	基			作業区分	据付
					基礎砕石の有無	基礎砕石無し
CB240010(0019)	コンクリート(施工パッケージ)	m3			構造物種別	小型構造物
					コンクリート規格	18-8-25(高炉)
					水セメント比	W/C=60%以下
					小型車割増	小型車割増無し
CB240010(0020)	コンクリート(施工パッケージ)	m3			構造物種別	無筋・鉄筋構造物
					コンクリート規格	18-8-40(普通)
					水セメント比	W/C=60%以下
					小型車割増	小型車割増無し

施工パッケージ単価一覧表

単価コード	施工名称	単位	標準単価	積算単価	条件名称	条件値
CB211180(0021)	小車運搬（運搬～取 卸し）（施工パッケージ）	m3			土質	土砂
					掘削(床掘り)の有無	掘削(床掘り)有り
CB222770(0022)	暗渠排水管(施工パッケージ)	m			作業区分	据付
					管種別	直管
					呼び径	200～400mm

小型バックホウ運転費

第 0001 号 運転単価表  
1.000 日 当り

名 称	単 位	数 量	単 価	金 額	摘 要
特殊作業員	人				
軽油 一般用	リットル				
小型バックホウ機械損料 排出ガス対策型	供用日				
諸雑費	式	1.000			
合計	日	1.000			
単位当り	日	1.000	当り		

ダンプトラック運転費【基準】

第 0002 号 運転単価表  
1.000 日 当り

名 称	単 位	数 量	単 価	金 額	摘 要
一般運転手	人				
軽油 一般用	リットル				
ダンプトラック機械損料	供用日				第0003号運転単価表
タイヤ損耗費	供用日				
諸雑費	式	1.000			
合計	日	1.000			
単位当り	日	1.000	当り		

ダンプトラック機械損料					第 0003 号 運転単価表 1.000 供用日 当り	
名 称	単 位	数 量	単 価	金 額	摘 要	
ダンプトラック機械損料[15欄]	供用日					
合計	供用日	1.000				
単位当り	供用日	1.000	当り			

TVカメラ搭載車運転工					第 0004 号 運転単価表 1.000 日 当り	
名 称	単 位	数 量	単 価	金 額	摘 要	
一般運転手	人					
ガソリン レギュラー80オクタン価以上	リットル					
TVカメラ搭載車	時間					

TVカメラ搭載車運転工

第 0004 号 運転単価表  
1.000 日 当り

名 称	単 位	数 量	単 価	金 額	摘 要
合計	日	1.000			
単位当り	日	1.000	当り		

# 数量集計表一覧

工事名：  
津第5-2処理分区公共下水道工事（その2）

工事場所：  
津市藤枝町地内

## 数量集計表

昼間(8時間)

管さよ工(開削)(リゾ管 150mm)  
管路土工

単独 単価コード 名称	単位 前回数量 今回数量	数量明細			条 件
		材料		数量	
DXE01007 機械掘削工(小型バックホウ)	m3 30.000	257-1	M257-1-1	3.95	
		257-1	M257-1-2	12.36	
		257-1	M257-1-3	23.74	
CB21180 小車運搬(運搬～取卸し)(施工 バックホウ)	m3 32.000	257-1	M257-1-1	3.95	
		257-1	M257-1-2	12.36	
		257-1	M257-1-3	23.74	
DXE01040T 発生土運搬工	m3 30.000	257-1	M257-1-1	3.95	
		257-1	M257-1-2	12.36	
		257-1	M257-1-3	23.74	
DXE01017T 機械投入埋戻工(砕石(RC-40))	m3 30.000	257-1	雑排水管控除	-8.53	
		257-1	M257-1-1	2.57	
		257-1	M257-1-2	8.28	
CB210020 積込(ルーズ)(施工バックホウ)	m3 30.000	257-1	M257-1-3	16.12	
		257-1	M257-1-1	3.08	
		257-1	M257-1-2	9.94	
CB21180 小車運搬(運搬～取卸し)(施工 バックホウ)	m3 32.000	257-1	M257-1-3	19.34	
		257-1	M257-1-1	3.08	
		257-1	M257-1-2	9.94	



## 数量集計表

昼間(8時間)

管さよ工(開削)(リゾ管 150mm)  
管布設工

単価コード 名称	単位 前回数量 今回数量	数量明細			条件
		材料		数量	
DXE01223 リゾ付硬質塩化ビニル管設置工	m 34,000	257-1	M257-1-1	3.15	φ=150mm
		257-1	M257-1-2	10.8	
		257-1	M257-1-3	20.5	
DXE03110T 埋設標識シート工	m 34,000	257-1	M257-1-1	3.15	
		257-1	M257-1-2	10.8	
		257-1	M257-1-3	20.5	
ZXE90220T リゾム可とうマンホール継手 150(貼付タイプ)	個 1,000	257-1	M257-1-1	1	

## 数量集計表

昼間(8時間)

管さよ工(開削)(リゾ管 150mm)  
管基礎工

単独 単価コード 名称	単位 前回数量 今回数量	数量明細		条件	
		材料	数量		
DXE01060T 砕石基礎工(市場単価)(砕石(RC-4 0))	m3 10,000	257-1	M257-1-1	1.01	機械施工
		257-1	M257-1-2	2.98	
		257-1	M257-1-3	5.55	
CB210020 積込(ルーズ)(施工パックマジ)	m3 10,000	257-1	M257-1-1	1.21	
		257-1	M257-1-2	3.58	
		257-1	M257-1-3	6.66	
CB21180 小車運搬(運搬～取卸し)(施工 パックマジ)	m3 11,000	257-1	M257-1-1	1.21	
		257-1	M257-1-2	3.58	
		257-1	M257-1-3	6.66	

## 数量集計表

昼間(8時間)

単独 名称	単位 前回数量 今回数量	数量明細			条件
		材料		数量	
マンホール工 小型マンホール工(小型塩ビ人孔)					
DXE01471 小型マンホール工(塩化ビニル製) (市場単価)	箇所 3,000	257-1 257-1 257-1	M257-1-1 M257-1-2 M257-1-3	1 1 1	起点および中間形式 深さ2m以下 本管径150mm及び200mm
ZX554480T リブ用本管自在継手 150 PMF-PRP	個 2,000	257-1 257-1	M257-1-1 M257-1-2	1 1	
ZX575310 人孔鉄蓋及び受枠(グラウンドマン ホール) T-14 300 標準タイプ(浮上防止型鍵付 蝶番付)	組 3,000	257-1 257-1 257-1	M257-1-1 M257-1-2 M257-1-3	1 1 1	

## 数量集計表

昼間(8時間)

単独

取付管およびます工  
管路土工

単価コード 名称	単位 前回数量 今回数量	数量明細		数量	条 件	
		材料				
CB210030 床掘り(施工ハシクレージ)	m3 3,000	010 020	0.68 0.68	2 2	1.38 1.38	土砂
CB211180 小車運搬(運搬～取卸し)(施工ハシクレージ)	m3 0,700	010 020	0.17 0.17	2 2	0.34 0.34	
DXE01040T 発生土運搬工	m3 0,700	010 020	0.17 0.17	2 2	0.34 0.34	
DXE01007 機械掘削工(小型ハシクホウ)	m3 1,000	010 020	0.39 0.29	2 2	0.8 0.6	
CB211180 小車運搬(運搬～取卸し)(施工ハシクレージ)	m3 1,000	010 020	0.39 0.29	2 2	0.8 0.6	
DXE01040T 発生土運搬工	m3 1,000	010 020	0.39 0.29	2 2	0.8 0.6	
DXE01013T 人力投入埋戻工(流用土)	m3 2,000	010 020	0.46 0.46	2 2	0.94 0.94	
DXE01017T 機械投入埋戻工(砕石(RC-40))	m3 0,800	010 020	0.17 0.13	2 2	0.46 0.34	
CB210020 積込(ルーズ)(施工ハシクレージ)	m3 1,000	010 020	0.17 0.13	2 2	0.55 0.41	
CB211180 小車運搬(運搬～取卸し)(施工ハシクレージ)	m3 1,000	010 020	0.17 0.13	2 2	0.55 0.41	

## 数量集計表

昼間(8時間)

単独  
取付管およびます工  
ます設置工

単価コード 名称	単位 前回数量 今回数量	数量明細		数量	条件
		材料			
DXE01510T ます設置工(塩化ビニル製)(市場単 価)	箇所 4,000	010 020	1 1	2 2	ます径 200mm

## 数量集計表

昼間(8時間)

単独  
取付管およびます工  
取付管布設工

単独 名称	単位 前回数量 今回数量	数量明細		数量	条 件
		材料			
DXE01535 取付管布設および支管取付(市場単 価)	4.000	010	1	2	2
		020	0.85	2	
DXE03110T 埋設標識シート工	m 4.000	010	1	2	2
		020	0.85	2	

## 数量集計表

昼間(8時間)

単独

付帯工

単独 付帯工 舗装撤去工(仮復旧)	単価コード	名称	単位	前回数量	今回数量	数量明細			条 件
						材料	数量		
CB430510		舗装版切断(施工ハックージ)	m	36,000	257-1	M257-1-1	3.8	747mm未満舗装版15cm以下	
					257-1	M257-1-2	11.2		
					257-1	M257-1-3	20.9		
CB210720		舗装版破砕種込(小規模土工)(施工ハックージ)	m <sup>2</sup>	18,000	257-1	M257-1-1	3.04		
					257-1	M257-1-2	8.96		
					257-1	M257-1-3	16.72		
CB211180		小車運搬(運搬～取卸し)(施工ハックージ)	m <sup>3</sup>	0.600	257-1	M257-1-1	0.09		
					257-1	M257-1-2	0.27		
					257-1	M257-1-3	0.5		
DXA18030		殻運搬(施工ハックージ)	m <sup>3</sup>	0.600	257-1	M257-1-1	-0.31	舗装版破砕	
					257-1	M257-1-2	0.09		
					257-1	M257-1-3	0.27		
DXE26010T		建設廃棄物受入れ料金	m <sup>3</sup>	0.600	257-1	M257-1-1	0.09	As塊	
					257-1	M257-1-2	0.27		
					257-1	M257-1-3	0.5		

## 数量集計表

昼間(8時間)

単独

付帯工  
舗装撤去工(取付管仮復旧)

単独 付帯工 舗装撤去工(取付管仮復旧)	単価コード	単位 前回数 今回数量	数量明細			条 件
			材料	数量		
	CB430510 舗装版切断(施工パッキン)	m 2.000	257-1	020	1.8	7x7x7以下舗装版 15cm以下
	CB210720 舗装版破砕積込(小規模土工)(施工パッキン)	m2 0.600	257-1	020	0.64	
	CB211180 小車運搬(運搬～取卸し)(施工パッキン)	m3 0.020	257-1	020	0.02	
	DXA18030 般運搬(施工パッキン)	m3 0.020	257-1	020	0.02	舗装版破砕
	DXE26010T 建設廃棄物受入れ料金	m3 0.020	257-1	020	0.02	As塊



## 数量集計表

昼間(8時間)

単独

付帯工

舗装撤去工(道路付属物仮復旧)

単価コード	名称	単位	前回数量	今回数量	数量明細			条	件
					材料	数量			
CB430510	舗装版切断(施工パッキン)	m		35,000			35.45	767mm以下舗装版15cm以下	
CB210720	舗装版破碎積込(小規模土工) (施工パッキン)	m <sup>2</sup>		18,000			17.59		
CB211180	小車運搬(運搬～取卸し)(施工パッキン)	m <sup>3</sup>		0.500			0.53		
DXA18030	般運搬(施工パッキン)	m <sup>3</sup>		0.500			0.53	舗装版破碎	
DXE26010T	建設廃棄物受入れ料金	m <sup>3</sup>		0.500			0.53	As塊	

## 数量集計表

昼間(8時間)

単独  
付帯工  
舗装仮復旧工(仮復旧)

単価コード 名称	単位 前回数量 今回数量	数量明細			条 件
		材料		数量	
CB410031 下層路盤(歩道部)(施工ハッチャージ)	m2 29,000	257-1	M257-1-1	3.04	75mmを超え125mm以下 再生クランシヤーマラシ RC-40
		257-1	M257-1-2	8.96	
CB210020 積込(ルーズ)(施工ハッチャージ)	m3 3,000	257-1	M257-1-3	16.72	
		257-1	M257-1-1	0.36	
		257-1	M257-1-2	1.08	
CB211180 小車運搬(運搬～取卸し)(施工ハッチャージ)	m3 3,000	257-1	M257-1-3	2.01	
		257-1	M257-1-1	0.36	
		257-1	M257-1-2	1.08	
DXA16290 表層(歩道部)(施工ハッチャージ)	m2 33,000	257-1	M257-1-1	3.04	1層当り平均仕上げ厚30mm 再生密粒度アスファルト混合物(13) 締固め後密度 2.20t/m <sup>3</sup>
		257-1	M257-1-2	8.96	
		257-1	M257-1-3	16.72	
CB211160 小車運搬(積込み～運搬～取卸し) (施工ハッチャージ)	t 2,000	257-1	道路付属物部	4.36	アクリコート PK-3
		257-1	M257-1-1	0.20	
		257-1	M257-1-2	0.60	
		257-1	M257-1-3	1.10	
			道路付属物部	0.29	

## 数量集計表

昼間(8時間)

単独 付帯工 舗装仮復旧工(取付管仮復旧)	単価コード	単位 前回数量 今回数量	数量明細			条 件
			材料		数量	
CB410031 下層路盤(歩道部)(施工ハッチャージ)		m2 1.000	257-1 257-1	010 020	0.84 0.64	75mmを超え125mm以下 再生クランシヤーマラシ RC-40
CB210020 積込(ルーズ)(施工ハッチャージ)		m3 0.200	257-1 257-1	010 020	0.10 0.08	
CB211180 小車運搬(運搬～取卸し)(施工 ハッチャージ)		m3 0.200	257-1 257-1	010 020	0.10 0.08	
DXA16290 表層(歩道部)(施工ハッチャージ)		m2 1.000	257-1 257-1	010 020	0.84 0.64	1層当り平均仕上げ厚30mm 再生密粒度アスファルト混合物(13) 締固め後密度 2.20t/m <sup>3</sup>
CB211160 小車運搬(積込み～運搬～取卸し) (施工ハッチャージ)		t 0.100	257-1 257-1	010 020	0.06 0.04	

## 数量集計表

昼間(8時間)

単独 付帯工 舗装仮復旧工(道路付属物仮復旧)	単価コード	単位 前回数量 今回数量	数量明細			条 件
			材料		数量	
CB410031 下層路盤(歩道部)(施工パッキージ)		m2 14,000			13.99	125mmを超え175mm以下 再生クランシヤークレ RC-40
CB210020 積込(ルーズ)(施工パッキージ)		m3 2,000			1.82	
CB211180 小車運搬(運搬～取卸し)(施工 パッキージ)		m3 2,000			1.82	

## 数量集計表

昼間(8時間)

単独 付帯工 道路付属物撤去工	単価コード	単位 計 今回数量	数量明細			条 件	
			材料				数量
	S0001	マンホール蓋撤去	2,000			2	
	DXA27305	構造物とりこわし工(市場単価)	2,000			1.76	無筋コン造物
	CB211180	小車運搬(運搬～取卸し)(施工 パッケージ)	2,000			1.76	
	DXA18030	殻運搬(施工パッケージ)	2,000			1.76	無筋Co
	DXE26010T	建設廃棄物受入れ料金	2,000			1.76	無筋コン塊
	DXA27305	構造物とりこわし工(市場単価)	5,000			5.46	鉄筋構造物
	CB211180	小車運搬(運搬～取卸し)(施工 パッケージ)	5,000			5.46	
	DXA18030	殻運搬(施工パッケージ)	5,000			5.46	鉄筋Co
	DXE26010T	建設廃棄物受入れ料金	5,000			5.46	鉄筋コン塊

## 数量集計表

昼間(8時間)

単独 付帯工 道路付属物復旧工	単価コード 名称	単位 前回数量 今回数量	数量明細			数量	条 件
			材料				
	DXE01040T 機械掘削工(小型バックホウ)	m <sup>3</sup> 30,000				27.65	
	CB211180 小車運搬(運搬～取卸し)(施工 バックレージ)	m <sup>3</sup> 28,000				27.65	
	DXE01040T 発生土運搬工	m <sup>3</sup> 30,000				27.65	
	DXE01017T 機械投入埋戻工(砕石(RC-40))	m <sup>3</sup> 10,000				11.87	
	CB210020 積込(ルーズ)(施工バックレージ)	m <sup>3</sup> 10,000				14.24	
	CB211180 小車運搬(運搬～取卸し)(施工 バックレージ)	m <sup>3</sup> 14,000				14.24	
	S0007 フレキヤストU型側溝(1)	m 20,000				20.00	300×700×1000 CD側溝同等品以上
	S0008 フレキヤストU型側溝(2)	m 9,000				9.00	300×800×1000 CD側溝同等品以上
	S0009 フレキヤストU型側溝(3)	m 4,000				3.70	300×900×1000 CD側溝同等品以上
	CB211160 小車運搬(積込み～運搬～取卸し) セメント等(施工バックレージ)	t 4,000				1.07 2.01 0.86	
	S0010 側溝蓋(1)	枚 63,000				63	JIS型1種250用Co蓋 騒音防止機能付
	S0011 側溝蓋(2)	枚 3,000				3	JIS型250用Gr蓋 T-2 細目 ノンスリップ・騒音防止機能付
	S0002 フレキヤストU型側溝(4)	m 2,000				2.00	150
	CB211160 小車運搬(積込み～運搬～取卸し) セメント等(施工バックレージ)	t 0,100				0.12	

## 数量集計表

昼間(8時間)

付帯工  
道路付属物復旧工

単価コード 名称	単位 前回数量 今回数量	数量明細				数量	条 件
		材料					
S0012 アレキヤスト集水枋	箇所 1.000					1	As桀同等品以上300×300×1000 T-2 細目 /ノズリワテ
CB211160 小車運搬(積込み～運搬～取卸し) セメント等(施工パッキナーマジ)	t 0.100					0.10	
CB240010 コンクリート(施工パッキナーマジ)	m <sup>3</sup> 0.200					0.18	無筋構造物
CB211160 小車運搬(積込み～運搬～取卸し) セメント等(施工パッキナーマジ)	t 0.200					0.24	
S0003 排水管設置工 VUφ300	式 1.000					1	
S0004 排水接続	式 1.000					1	

数量集計表

昼間 (8時間)

単独 仮設工		数量集計表					昼間 (8時間)
交通管理工							
単価コード 名称	単位 前回数量 今回数量	数量明細			数量	条 件	
		材料					
DXA01051 交通誘導警備員費	式 1,000				1	;交通誘導警備員A0人 ;交通誘導警備員B15人	



数量集計表

単独 共通仮設費 事業損失防止施設費		数量集計表					単 件	
単価コード 名称	単位 前回数量 今回数量	数量明細 材料			数量	条件		
DXE20116T 家屋調査費	昼間 (8時間) 式 1,000	共				1; ;工作物5箇所<100m2 ;技術経費、諸経費等を含む		

## 数量集計表

単独 共通仮設費 技術管理費	単価コード	名称	単位	前回数量 今回数量	数量明細			条件
					材料		数量	
DXE20110T 本管TV調査工		昼間 (8時間)	m	34,000	257-1	M257-1-1	3.15	内径800mm未満
					257-1	M257-1-2	10.8	
ZXA20850T 締固めた土のコーン指数試験		昼間 (8時間)	試料	1,000	257-1	M257-1-3	20.5	
							1	

数量集計表

単独		数量集計表					
スクラップ評価額		スクラップ評価額					
単価コード 名称	単位 前回数量 今回数量	数量明細 材料				数量	条 件
スクラップ評価額 鉄くず <sup>ア</sup> (へビーHS)	昼間(8時間) t 0.200					0.16	

# 各 工 種 数 量 計 算 書

NO. 1

工 種 / 規 格	計	算	式	数量 / 単位
<b>付帯工</b>				
<b>舗装撤去工</b>				
舗装版切断	U型側溝(300)部	VU管・U型側溝(150)部		
舗装版破砕積込	0.56 + 32.70 + 1.93 + 0.26 =			35.45 m
	U型側溝(300)部	(0.46 - 0.35 + 0.40) × 32.70 =		16.68
	VU管・U型側溝(150)部	0.2 × 0.26 + ((0.82 + 0.15) × 1.77 / 2)		0.91
		計 =		17.59 m2
般運搬・処分		17.59 × 0.03 =		0.53 m3
<b>舗装復旧工(仮復旧)</b>				
下層路盤	U型側溝(300)部	0.40 × 32.70 =		13.08
	VU管・U型側溝(150)部			0.91
	計 =			13.99 m2
<b>道路付属物撤去工</b>				
マンホール蓋撤去	V型側溝	0.05 × 35.20 =		1.76 m3
構造物とリこわし工 無筋Co	既設雑排水構造物 (0.3+0.1+0.1)²-0.3²	× 34.11 =		5.46 m3
構造物とリこわし工 鉄筋Co				
般運搬・処分 無筋Co				1.76 m3
般運搬・処分 鉄筋Co				5.46 m3
<b>道路付属物復旧工</b>				
機械掘削工	U型側溝(300)部 土工計算書より	=		27.40
	U型側溝(150)部 (((0.21+0.4) × (0.1+0.03+0.185-0.03))-0.05) × 2.0	=		0.25
	計 =			27.65 m3
発生土運搬工	掘削より	=		27.65 m3
機械投入埋戻工	U型側溝(300)部 土工計算書より	=		11.70
	U型側溝(150)部 (0.4 × (0.1+0.03+0.185-0.1-0.003)) × 2.0	=		0.17
	計 =			11.87 m3
	図面より、	=		20.00 m
	図面より、	=		9.00 m
	図面より、	=		3.70 m

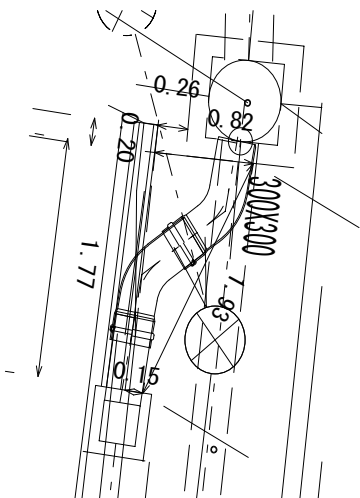

各種工種数量計算書				NO.2	
工種 / 規格	計	算	式	数量 / 単位	
側溝蓋(1) Co蓋	32.7 ÷	0.5 -	3 =	62.4	63.00 枚
側溝蓋(2) Gr蓋		32.70 ÷	10.00 =	3.27	3.00 枚
フレキヤストU型側溝(4) 150			=	2.0	2.00 m
フレキヤスト集水柵 300×300×1000			=	1	1.00 箇所
コンクリート工	間詰Co	0.05 ×	0.10 ×	35.20 =	0.18 m3
<b>スクラップ評価額</b>	へびーHS	0.078 ×	2 =	0.16	0.16 t
<b>スクラップ評価額</b>					

土工計算書

道路付属物復旧工

測点	距離	床掘り		埋戻し							
		断面積 (m <sup>2</sup> )	立積 (m <sup>3</sup> )	断面積 (m <sup>2</sup> )	立積 (m <sup>3</sup> )	断面積 (m <sup>2</sup> )	立積 (m <sup>3</sup> )	断面積 (m <sup>2</sup> )	立積 (m <sup>3</sup> )	断面積 (m <sup>2</sup> )	立積 (m <sup>3</sup> )
自 : NO.0+2.72		0.87		0.38							
至 : NO.0+18.66	15.9	0.87	13.8	0.38	6.0						
自 : NO.0+18.66		0.81		0.34							
至 : NO.1+15.43	16.8	0.81	13.6	0.34	5.7						
自 :											
至 :											
自 :											
至 :											
自 :											
至 :											
自 :											
至 :											
自 :											
至 :											
自 :											
至 :											
合計	32.7		27.4		11.7						

# 単位数量計算書

No.1

細別	排水管設置工	規格	VUφ300	1.0	式当り
名称	算式			単位	数量
機械掘削工	平均掘削深：(1.02+1.17)/2=1.10      1.10-0.03=1.07				
小車運搬	2.33 × 0.90 × 1.07	=	2.24	m3	2.24
機械投入埋戻工	基礎厚：0.1+0.318+0.15 = 0.568				
積込(ルーズ)	2.33 × 0.9 × {1.07-(0.1+0.568)}	=	0.84	m3	0.84
小車運搬	0.84 × 1.20	=	1.01	m3	1.01
発生土運搬工	2.33 × 0.9 × 1.07	=	2.24	m3	2.24
砂基礎工	[0.568 × 0.9 - (0.318 × 0.318 × π/4)] × 2.33				
積込(ルーズ)	1.01 × 1.20	=	1.21	m3	1.21
小車運搬		=	1.21	m3	1.21
暗渠排水管設置工	φ 300	=	2.33	m	2.33
塩ビ直管	L=0.64m      0.64 ÷ 4.00 = 0.16			本	1.00
ゴム輪受け口曲管	φ 300 45°	=	2.00	本	2.00

## 単 位 数 量 計 算 書

No.2

細 別	排水接続	規 格	式	1.0 式当り	数 量
名 称	算			単 位	数 量
排水接続手間	フレキストU型側溝部 フレキスト集水枠・既設雨水マンホール接続部		計	8 箇所 2 箇所 10 箇所	10.00
硬質塩ビ管スリープ無	φ 150	1.6 × 5 = 8 8 ÷ 4 = 2		箇所 本	2.00
ソケット				5 個	5.00



# 交通誘導警備員配置図

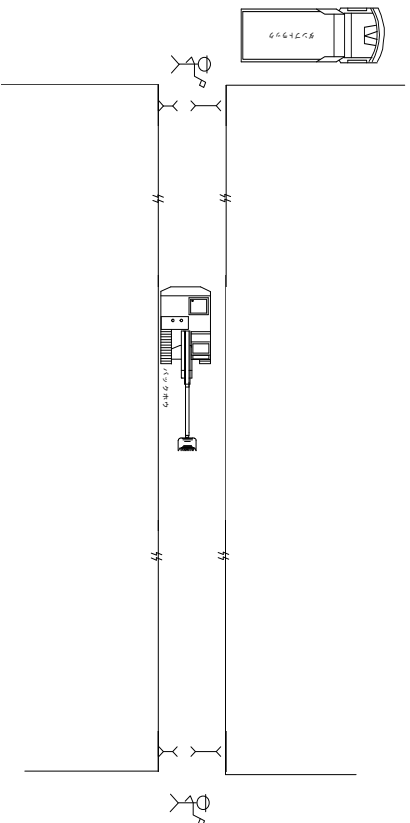

工種	路線番号							配置人員A	配置人員B
開削工	257-1							—	2人
付帯工	257-1							—	2人
TV調査工	257-1							—	2人

## 特記仕様書（共通編）

No.1

大区分	中区分	小区分（条件及び内容）
共通	共通	<input checked="" type="checkbox"/> 本工事の施工にあたっては、三重県発行の「三重県公共工事共通仕様書」（平成28年7月）に準じて行うものとする。 <input checked="" type="checkbox"/> 津市工事請負契約約款、図面及び別紙特記仕様書（施工条件明示一覧表）並びに特記事項は、三重県発行の「三重県公共工事共通仕様書」（平成28年7月）に優先する。 <input checked="" type="checkbox"/> 本工事はすべて設計図書（図面、仕様書並びに現場説明書及び現場説明に対する質問解答書を含む）によるほか、津市契約規則及び津市建設工事執行規則により執行する。 <input checked="" type="checkbox"/> 設計図書において疑義が生じた場合は監督員の指示による。
	施工計画	<input checked="" type="checkbox"/> 品質及び出来形の基準値・規格値について、三重県公共工事共通仕様書で定めのない工種は、監督員との協議による。 <input checked="" type="checkbox"/> 選任を必要とする作業においては、作業主任者等を配置し、必要な資格者一覧を作成するとともに免許の写しを提出するものとする。 <input checked="" type="checkbox"/> 工事中の安全確保のため、労働安全に結びつく労働者が保有する資格者（クレーン運転士、玉掛作業員など）の一覧を作成しその資格証の写しを提出するものとする。
	施工体制台帳	<input checked="" type="checkbox"/> 受注者は工事を施工するために下請負契約を締結した場合には、下請金額にかかわらず施工体制台帳を作成し、工事現場に備えるとともに、その写しを監督員に提出すること。
	工事測量	<input checked="" type="checkbox"/> 施工前に、基準点、KBM、縦横断面及び工事区間内の境界の確認の測量を行い、その結果を監督員に報告するものとする。 <input checked="" type="checkbox"/> 工事区間内の境界は、受注者の責任において原形復旧できる資料を作成、保存し、調査資料は監督員へ1部提出するものとする。
	施工	<input checked="" type="checkbox"/> 契約書、設計書及び仕様書に明示されていない事項であっても、機能上及び施工上当然必要と認められるもの、並びに取合いのはつり・補修・復旧は、受注者の負担で処理するものとする。 <input checked="" type="checkbox"/> 工事中（養生中を含む）の隣接家屋の乗り入れについては、所有者と十分に協議の上、必要に応じ、鉄板等にて対応するものとする。 <input checked="" type="checkbox"/> 排水構造物の施工については、常時通水可能な状態を確保し、異常時には臨機の措置を講じるものとする。
工程	工程	<input checked="" type="checkbox"/> 本工事の工期は、休日、雨天のほか、社会的制約条件による要因を考慮してのものである。
	関係機関協議	<input checked="" type="checkbox"/> 施工前、ゴミ置場等施工上移設が生じる場合は、所有者、関係自治会等調整し移設場所を確定し、回覧等により周知徹底を行うものとする。他の物件で移設が生じる場合も、同様の扱いとする。 <input checked="" type="checkbox"/> 受注者は、工事着手前はもとより、工事期間中を通じて、必要の都度、工事内容を地元住民及び通行人等関係者に周知し、工事への協力を求めるための文書を配布するなど必要な措置を講ずるものとする。 <input type="checkbox"/> 地下埋設物の対応について、各管理者と監督員の立会のもと、試掘調査を行うものとする。 <input checked="" type="checkbox"/> 施工箇所付近に占用物件が予想される場合には、工事施工に先立って地下埋設（上空占用を含む）の詳細情報を関係機関から調査収集し、受注者より各管理者と現地立会を行うなど、施工に際し十分に協議確認を行うものとする。 <input checked="" type="checkbox"/> 地下埋設物及び上空占用物を誤って切断した場合の緊急時の対策として、必ず監督員まで詳細を報告し、速やかに関係機関へ連絡を取るとともに周辺住民に対しても適切な処置を行うものとする。 <input checked="" type="checkbox"/> 他の工事等と重複する場合も考えられるため、施工時期や交通規制等に綿密な調整を図り、十分な配慮をもって施工するものとする。
	官公庁への手続き等	<input checked="" type="checkbox"/> 交通障害に伴う道路使用許可の手続き、消防への工事届け等を速やかに行うものとする。なお、道路使用許可申請にかかる手数料は、受注者の負担とする。

(注)上記条件及び内容のレ印当該欄は、工事に於いて制約を受ける事となるので明示する。  
 変更が生じた場合及び明示されていない制約等が発生したときは、発注者と別途協議し適切な措置を講ずるものとする。  
 別途協議とは、設計・現場説明又は作業打合せ等により協議するものとする。

津市下水道局  
平成29年4月

## 特記仕様書（共通編）

No.2

大区分	中区分	小区分（条件及び内容）
用地・補償関係	事業損失	<ul style="list-style-type: none"> <li><input checked="" type="checkbox"/> 家屋事前調査は、調査前に対象住民への周知を行い、調査後に工事着手するものとする。</li> <li><input checked="" type="checkbox"/> 受注者の責における金銭的補償等は、受注者の責任において適切に処理するものとする。補償対象者より領収書、承諾書等を徴収し、監督員に報告するものとする。ただし、その内容によっては、市と受注者が協議し、市が処理する場合もある。</li> </ul>
	民地の保全	<ul style="list-style-type: none"> <li><input checked="" type="checkbox"/> 官民若しくは民地の境界を示すもの（杭、鋸、プレート等）が発見された場合は、施工前に監督員に報告するものとする。</li> <li><input checked="" type="checkbox"/> 工事により境界杭等が破損、亡失した場合は、工事完了後復元を行うものとする。その際には、関係者と立会、承認を得るものとする。</li> </ul>
安全対策	工事中の安全確保	<ul style="list-style-type: none"> <li><input checked="" type="checkbox"/> 施工箇所において、通学路であった場合は、対象の学校と十分協議をし、工程の調整を図るものとし、通学者の安全を確保するものとする。</li> <li><input checked="" type="checkbox"/> 資機材の搬出入と通行時間は適切な時間帯に行い、沿線住民等への周知を図るものとする。これにより難しい場合は、関係自治会等と協議を行うものとする。</li> <li><input checked="" type="checkbox"/> 地山掘削・床掘時は、既設構造物に損傷が出ないように、適切な措置を行うものとする。また、万が一損傷を与えた場合には、受注者の責において対処するものとする。</li> <li><input checked="" type="checkbox"/> 図示してある掘削及び床掘については、計算用に用いた線であり、施工段階では各安全法令を遵守し施工状況、地下水等を考慮し現場にあわせた勾配等、対策を講じて施工するものとする。</li> <li><input checked="" type="checkbox"/> 工種（ 道路付属物復旧工以外の工種 ）について、施工日の即日開放を原則とする。</li> <li><input type="checkbox"/> 工種（ ）について、事前に（ 警察署 ）と立会を行い、確認後、施工を行うものとする。</li> <li><input checked="" type="checkbox"/> 現場にて使用する各種建設機械は、持込者や点検・整備・維持管理状況が把握できるよう、受注者において書類により整理し、監督員もしくは検査員が求めた際には提示すること。</li> <li><input checked="" type="checkbox"/> 現場において設置する仮設工は、設置完了時や使用中の点検及び管理についてチェックリスト等を活用して実施・整理し、監督員もしくは検査員が求めた際には提示すること。</li> <li><input checked="" type="checkbox"/> 現場代理人は、豪雨、出水、その他の天災に対しては、平素から気象情報などについて十分な注意を払い、常にこれに対処できる準備をしておくものとする。</li> <li><input checked="" type="checkbox"/> 工事中は、路面に段差や小構造物等突起物がないよう仮舗装等で十分なすり付けを行い、毎日の作業終了後工事現場内を十分に調べ、危険な箇所はその日のうちに補修を行うものとする。</li> </ul>
	交通安全管理	<ul style="list-style-type: none"> <li><input checked="" type="checkbox"/> 工事の施工に伴って、工事車両の出入口及び交差道路に対し、一般交通の安全誘導が必要となる箇所には、交通の誘導・整理を行う者（以下「交通誘導警備員」という）を配置し、公衆の交通の安全を確保するものとする。</li> <li><input checked="" type="checkbox"/> 交通誘導警備員のうち1人は有資格者（平成17年警備業法改正以降の交通誘導警備業務にかかる1級又は2級検定合格者）または、交通の誘導・整理の実務経験3年以上の者を配置するものとする。</li> <li><input checked="" type="checkbox"/> 受注者は、交通誘導警備員を雇用するにあたり、その警備会社と雇用期間中等労働条件並びに傷害保険等に関する契約書を締結し、その契約書（写し）を監督員に提出すること。また、交通誘導警備員の配置者一覧表（資格・実務経験年数を明示したもの）及び配置者名の明記された伝票を監督員へ提示するものとする（但し、監督員が提出を求めた場合は提出するものとする）。</li> <li><input checked="" type="checkbox"/> 交通誘導警備員に一日一日の工事（どこまで進入できるか等）を十分把握させ、地元車両の出入り等、交通整理に円滑な処置がとれるようにするものとする。</li> </ul>

（注）上記条件及び内容のレ印当該欄は、工事において制約を受ける事となるので明示する。  
変更が生じた場合及び明示されていない制約等が発生したときは、発注者と別途協議し適切な措置を講ずるものとする。  
別途協議とは、設計・現場説明又は作業打合せ等により協議するものとする。

津市下水道局  
平成29年4月

## 特記仕様書（共通編）

No.3

大区分	中区分	小区分（条件及び内容）
環境対策	環境対策	<ul style="list-style-type: none"> <li><input checked="" type="checkbox"/> 現場施工及び、現場外走行時の防塵対策については、周囲に粉塵等の影響が無いよう対策を講じ、通行及び人家に対し十分配慮すること。万が一被害が生じた場合は、受注者の責において解決にあたるものとする。</li> <li><input checked="" type="checkbox"/> 土粒子を多量に含み、排水施設等に悪影響を及ぼすと考えられる放流については、沈砂または濾過施設を通して放流するものとする。</li> <li><input checked="" type="checkbox"/> 受注者は産業廃棄物の処理を委託する際、運搬については産業廃棄物収集運搬業者等と、処分については産業廃棄物処分業者等と、それぞれ個別に直接契約し、その契約書（写し）及び収集運搬業・処分業の許可証（写し）を監督員に提示もしくは提出すること。</li> <li><input checked="" type="checkbox"/> 廃棄物処理及び清掃に関する法律に基づき、産業廃棄物の排出事業者（受注者）は産業廃棄物の処理を委託する際、適正処理のために必要な廃棄物情報（成分性状等）を処理業者に提供し、また受注者は、処理に係る産業廃棄物管理票（マニフェスト）について、監督員が提示を求めた場合は提示するものとする。</li> </ul>
資料作成	提出書類	<ul style="list-style-type: none"> <li><input checked="" type="checkbox"/> 工事日誌については、監督員が指示した場合、提出するものとする。</li> <li><input checked="" type="checkbox"/> 完成写真は、着手前・施工中・完成時に、起点及び終点において必ず同一方向となるように撮影し、3枚1組として、工事写真帳の上段・中段・下段に整理し、完成写真として提出するものとする。（提出部数 1部 用紙サイズ：A4）</li> <li><input checked="" type="checkbox"/> 工事完成報告書の提出部数は2部とする。</li> <li><input checked="" type="checkbox"/> 受注者は、工事に使用する材料の品質を証明する資料を受注者の責任と費用負担において整備し、使用前に監督員に提出し、確認を受けるものとする。 ・アスファルト混合物（事前認定審査を受けた混合物の認定書の写し）、生コンクリート（製造会社の材料試験結果、配合の決定に関する確認資料）、購入土、砕石（新材）等 ※その他材料に関する資料についても原則、全て提出するものとするが、主たる材料以外で使用量が少量の場合は資料の提出について監督員と協議できるものとする。</li> </ul>
	部分下請負通知書	<ul style="list-style-type: none"> <li><input checked="" type="checkbox"/> 受注者は、工事の一部分において下請負させる場合は、全て部分下請負通知書を当該下請負業者の施工開始日までに監督員に提出するものとする。部分下請負通知書には下請負業者（再下請負業者を含む）との契約書等の写し、下請負業者（再下請負業者を含む）の建設業の許可の写し及び主任技術者等の資格者証の写し等を添付するものとする。なお、建設業にない下請負の場合、書面上の主任技術者を作業責任者等と読み替え、下請業者に当該業務の資格者証の写しを添付するものとする。</li> <li><input type="checkbox"/> 特定建設業者で下請負金額の総額が、建設業法第3条第1項第2号の政令で定める金額以上の場合、受注者は、本工事をつかさどる監理技術者の資格証明書の写しを提出するものとする。</li> </ul>
支払いに関する事項	前金支払いに関する事項	<ul style="list-style-type: none"> <li><input checked="" type="checkbox"/> 請負代金の額が130万円以上の契約において、受注者が公共工事の前払金保証事業に関する法律に規定する保証事業会社の保証を明示した場合で、市が必要と認めるときは、契約金額の10分の4以内で、かつ当該支支出予算の範囲内で前払いするものとする。</li> </ul>

（注）上記条件及び内容のレ印当該欄は、工事において制約を受ける事となるので明示する。  
変更が生じた場合及び明示されていない制約等が発生したときは、発注者と別途協議し適切な措置を講ずるものとする。  
別途協議とは、設計・現場説明又は作業打合せ等により協議するものとする。

津市下水道局  
平成29年4月



## 特記仕様書（下水道工事共通編）

No.1

大区分	中区分	小区分（条件及び内容）
補償関係	事業損失	<input checked="" type="checkbox"/> 家屋調査については、主任技術者（監理技術者）の管理のもと、調査に従事するもの（補助者を除く）として、建築士法（昭和25年法律第202号）第2条に規定する建築士に定める資格を有するものをあてるものとする。ただし、監督員がこれと同等の知識及び能力を有するものと認めたものについては、これをもって足りる。身分証明書交付については身分証明書交付願を契約締結後速やかに監督員に提出し、身分証明書交付後家屋調査にかかるものとする。
		<input type="checkbox"/> ウェルポイント工の施工前に現場周辺に使用中の井戸がないか調査を行い、井戸涸れ等、水位の変化に細心の注意を払うものとする。
工事施工関係	施工管理	<input checked="" type="checkbox"/> 開削埋戻しの現場の品質管理については、現場密度の測定（三重県公共工事共通仕様書品質管理基準及び規格値の道路土工）によるものとする。試験は、延長10.0m毎に管理することとし、試験位置については埋戻し深の1/2程度の位置とし、試験頻度は1回（3試料）以上とする。また、試料採取位置については、測定位置付近で縦断方向に3試料を測定することとする。費用は受注者の負担とする。
		<input type="checkbox"/> 立坑埋戻しの現場の品質管理については、埋戻し深が5m未満の立坑の試験位置は、埋戻し深の1/2程度の位置及び埋戻し天端の2箇所とする。試験頻度は1回（3試料）以上とする。埋戻し深が5m以上の立坑の試験位置は、概ね均等な間隔となるよう設定する。試験頻度は3mにつき1回（3試料）以上とする。費用は受注者の負担とする。
	工事材料	<input checked="" type="checkbox"/> 砂基礎材の規格については、最大粒径20mm以下、且つ0.075mmふるい通過質量百分率0～20%以下とする。 <input checked="" type="checkbox"/> 埋戻し材料については、現地発生土が埋戻し材料に適していると判断された場合は、流用土に変更するものとする。
	公共樹	<input checked="" type="checkbox"/> 受注者は、公共樹を設置する工事がある場合は、申請者、又は使用者の承諾を得て工事に着手するものとし、工事による迷惑を最小限にするよう努めるものとする。 <input checked="" type="checkbox"/> 本工事において設置する各宅地等の公共樹について、原則として公共樹設置位置申請書等に基づき設置するものとする。なお、施工前に必ず申請者に設置位置等を再度確認したのち施工するものとする。 <input checked="" type="checkbox"/> 設置位置等について変更希望があった場合は、監督員に報告し指示を受けるものとする。 <input checked="" type="checkbox"/> やむを得ず管止めとなる場合は、施工前に監督員と協議し、申請者に説明したのちに施工するものとし、現地に管止めの位置がわかるようにピン等で表示をしておくとともに、別途指定の資料及び写真（管止め調書）を提出するものとする。 <input checked="" type="checkbox"/> 公共樹設置位置申請書等については、取扱いに十分注意し、みだりに他人に知らせたり、不当な目的に使用してはならない。また、工事終了後速やかに津市に返却または引き渡すものとする。
	地下水位低下工	<input type="checkbox"/> ウェルポイントの設置期間については、本工事に伴う占用物件の移設工事を含めた期間であるため、着手前に関係機関と十分協議を行い、工事進捗の円滑化を図るものとする。
資料作成	提出書類	<input checked="" type="checkbox"/> 管渠敷設後は、テレビカメラにて管内を確認し成果品をDVD-Rにて提出すること。なお、漏水等が発生された場合は、速やかに監督員まで報告し、指示を仰ぐものとする。
その他		<input type="checkbox"/>

（注）上記条件及び内容のレ印当該欄は、工事において制約を受ける事となるので明示する。  
 変更が生じた場合及び明示されていない制約等が発生したときは、発注者と別途協議し適切な措置を講ずるものとする。  
 別途協議とは、設計・現場説明又は作業打合せ等により協議するものとする。

津市下水道局  
平成29年4月

特記仕様書（施工条件明示一覧表）

No. 1

明示項目	明示事項	条件及び内容
工程関係	<input type="checkbox"/> 別途工事との工程調整が必要あり <input type="checkbox"/> 施工時期、施工時間及び施工方法の制限あり <input type="checkbox"/> 工期 <input type="checkbox"/> 他機関との協議が未完了 <input checked="" type="checkbox"/> 占用物件との工程調整の必要あり <input type="checkbox"/> その他（ ）	<input type="checkbox"/> 調整項目（ <input type="checkbox"/> 資材等の流用 <input type="checkbox"/> 仮設及び工事用道路等の調整 <input type="checkbox"/> 建設機械等の調整 <input type="checkbox"/> 施工順序の調整 <input type="checkbox"/> その他（ ） <input type="checkbox"/> 別途協議（ ） <input type="checkbox"/> 制限する工種名（ ） 施工時期及び施工時間（ ） 施工方法（ ） <input type="checkbox"/> 工期は、繰越手続きが完了後、（ 月 日）までに変更します。 <input type="checkbox"/> 協議が必要な機関名（ ） 協議完了見込み時期（ ） <input checked="" type="checkbox"/> 占用物件名（ <input type="checkbox"/> 電気 <input type="checkbox"/> 電話 <input checked="" type="checkbox"/> 水道 <input checked="" type="checkbox"/> ガス <input type="checkbox"/> その他（ ） <input type="checkbox"/> その他（ ）
用地関係	<input type="checkbox"/> 用地補償物件の未処理箇所あり <input type="checkbox"/> 仮設ヤードの有無 <input type="checkbox"/> その他（ ）	<input type="checkbox"/> 未処理箇所（ <input type="checkbox"/> 別添図 <input type="checkbox"/> No. ～No. <input type="checkbox"/> 別途協議（ ） <input type="checkbox"/> 完了見込み時期（ <input type="checkbox"/> 平成 年 月 日 <input type="checkbox"/> 別途協議（ ） <input type="checkbox"/> 仮設ヤード（ <input type="checkbox"/> 官有地 <input type="checkbox"/> 民有地 <input type="checkbox"/> その他（ ） <input type="checkbox"/> 別途協議（ ） <input type="checkbox"/> 仮設ヤード使用期間（ ） <input type="checkbox"/> 仮設ヤードからの運搬距離（L = km） <input type="checkbox"/> 使用条件・復旧方法（ 原形復旧を行うこと。 ） <input type="checkbox"/> その他（ ）
公害対策関係	<input checked="" type="checkbox"/> 施工方法の制限あり <input checked="" type="checkbox"/> 事業損失防止に関する調査あり <input type="checkbox"/> その他（ ）	<input checked="" type="checkbox"/> 制限項目（ <input type="checkbox"/> 騒音 <input type="checkbox"/> 振動 <input type="checkbox"/> 水質 <input type="checkbox"/> 粉じん <input checked="" type="checkbox"/> 排出ガス <input type="checkbox"/> その他（ ） <input type="checkbox"/> 施工方法等（ <input type="checkbox"/> 指定工法名（ ） <input type="checkbox"/> その他（ ） <input type="checkbox"/> 別途協議（ ） <input type="checkbox"/> 施工時期（ ） <input checked="" type="checkbox"/> 調査項目（ <input type="checkbox"/> 騒音測定 <input type="checkbox"/> 振動測定 <input type="checkbox"/> 水質調査 <input checked="" type="checkbox"/> 近接家屋の事前・事後調査 <input type="checkbox"/> 地盤沈下測定 <input type="checkbox"/> 地下水位等の測定 <input type="checkbox"/> その他（ ） <input type="checkbox"/> 別途協議（ ） <input checked="" type="checkbox"/> 調査方法（ <input type="checkbox"/> 別途資料 <input type="checkbox"/> その他（ ） <input checked="" type="checkbox"/> 別途協議（ ） <input checked="" type="checkbox"/> 調査費（ <input type="checkbox"/> 別途資料 <input checked="" type="checkbox"/> その他（ 計上あり ） <input type="checkbox"/> 別途協議（ ） <input type="checkbox"/> その他（ ）
安全対策関係	<input checked="" type="checkbox"/> 交通安全施設等の指定あり <input type="checkbox"/> 近接公共施設等に対する制限 <input type="checkbox"/> 土砂崩落・発破作業に対する防護施設等に指定あり <input type="checkbox"/> イメージアップ経費適用工事 <input type="checkbox"/> その他（ ）	<input type="checkbox"/> 交通安全施設等の配置（ <input type="checkbox"/> 別途図面 <input type="checkbox"/> その他（ ） <input type="checkbox"/> 別途協議（ ） <input checked="" type="checkbox"/> 交通管理要員の配置（ <input checked="" type="checkbox"/> 別途図面 <input type="checkbox"/> その他（ ） <input type="checkbox"/> 別途協議（ ） <input type="checkbox"/> 指定路線 <input checked="" type="checkbox"/> 指定路線以外 <input checked="" type="checkbox"/> 配置人員数（ 2人 ） （注：配置人員数の変更は原則行わないものとする。） <input type="checkbox"/> 施工時間の制限 <input type="checkbox"/> 工法制限あり ・近接公共施設名等（ <input type="checkbox"/> 鉄道 <input type="checkbox"/> 電気 <input type="checkbox"/> 電話 <input type="checkbox"/> 水道 <input type="checkbox"/> ガス <input type="checkbox"/> その他（ ） ・制限を受ける工種（ ） ・制限内容（ ） <input type="checkbox"/> 安全防護施設等の配置（ <input type="checkbox"/> 別途図面 <input type="checkbox"/> その他（ ） <input type="checkbox"/> 別途協議（ ） <input type="checkbox"/> 保安要員の配置（ <input type="checkbox"/> 別途図面 <input type="checkbox"/> その他（ ） <input type="checkbox"/> 別途協議（ ） <input type="checkbox"/> イメージアップの内容（率分）（ ） <input type="checkbox"/> イメージアップの内容（積上）（ ） <input type="checkbox"/> その他（ ）

(注) 上記受託業務事項・条件及び内容のレ印当該欄は、作業に当たって制約を受ける事となるので明示する。  
 明示事項に変更が生じた場合及び明示されていない制約等が発生したときは、発注者と別途協議し適切な措置を講ずるものとする。  
 別途協議とは、設計・現場説明又は作業打合せ等により協議するものとする。

津市下水道局

平成29年4月

特記仕様書（施工条件明示一覧表）

No. 2

明示項目	明示事項	条件及び内容
工事用道路関係	<input type="checkbox"/> 一般道路（搬入路）の使用制限あり <input type="checkbox"/> 仮設道路の設置条件あり	<input type="checkbox"/> 経路及び使用期間の制限内容（ <input type="checkbox"/> 別途図面 <input type="checkbox"/> その他（ ） <input type="checkbox"/> 別途協議） <input type="checkbox"/> 使用中及び使用後の措置（ <input type="checkbox"/> 別途図面 <input type="checkbox"/> その他（ ） <input type="checkbox"/> 別途協議） <input type="checkbox"/> 用地及び構造（ <input type="checkbox"/> 別途図面 <input type="checkbox"/> その他（ ） <input type="checkbox"/> 別途協議） <input type="checkbox"/> 安全施設（ <input type="checkbox"/> 別途図面 <input type="checkbox"/> その他（ ） <input type="checkbox"/> 別途協議） <input type="checkbox"/> 使用中及び使用後の措置（ <input type="checkbox"/> 別途図面 <input type="checkbox"/> その他（ ） <input type="checkbox"/> 別途協議） <input type="checkbox"/> その他（ ）
仮設備関係	<input type="checkbox"/> 仮設備の設置条件あり  <input type="checkbox"/> 仮設物の構造及び施工方法の指定  <input type="checkbox"/> その他（ ）	<input type="checkbox"/> 使用期間及び借地条件（ <input type="checkbox"/> 別添図等 <input type="checkbox"/> その他（ ） <input type="checkbox"/> 別途協議） <input type="checkbox"/> 転用あり（回） <input type="checkbox"/> 兼用あり（ ） <input type="checkbox"/> その他（ ） <input type="checkbox"/> 構造及び設計条件（ <input type="checkbox"/> 別添図等 <input type="checkbox"/> その他（ ） <input type="checkbox"/> 別途協議） <input type="checkbox"/> 施工方法（ ） <input type="checkbox"/> その他（ ）
残土・産業廃棄物関係	<input checked="" type="checkbox"/> 残土処分（自由処分） <input type="checkbox"/> 残土処分（指定処分・他工事流用） <input checked="" type="checkbox"/> 産業廃棄物の処理条件あり  <input type="checkbox"/> 提出書類あり <input checked="" type="checkbox"/> その他（ 舗装切断時に発生する排水の処理 ）	<input type="checkbox"/> 残土処分地（ <input type="checkbox"/> 別途資料 <input type="checkbox"/> その他（ ） <input type="checkbox"/> 別途協議） 運搬距離（L = km） <input type="checkbox"/> 処分地の処理条件あり（ <input type="checkbox"/> 押土整地 <input type="checkbox"/> その他（ ）） <input checked="" type="checkbox"/> 産業廃棄物の種類（ <input checked="" type="checkbox"/> コン塊 <input checked="" type="checkbox"/> アス塊 <input type="checkbox"/> 木材 <input type="checkbox"/> 汚泥 <input type="checkbox"/> その他（ ）） <input checked="" type="checkbox"/> 産業廃棄物の処分地（ <input checked="" type="checkbox"/> 再生処分場（ ） <input type="checkbox"/> 最終処分場（ ） <input type="checkbox"/> 別添図書 <input type="checkbox"/> その他（ ） <input type="checkbox"/> 別途協議） 運搬距離（L = km） 【注：その他の項目（ ）については、処分地を指定しなければならない場合にのみ記入のこと。】 <input checked="" type="checkbox"/> 処分地での処理費（ <input checked="" type="checkbox"/> 計上あり（ <input checked="" type="checkbox"/> 処理料 <input type="checkbox"/> 押土整地 <input type="checkbox"/> 被覆土） <input type="checkbox"/> その他（ ） <input type="checkbox"/> 別途協議） <input type="checkbox"/> 処分場の受入条件（ ） <input checked="" type="checkbox"/> その他（ 舗装切断作業に伴い、切断機械から発生する排水については、排水吸引機能を有する切断機械等により回収するものとする。回収された排水については、関係機関等と協議の上、適正に処理するものとし、必要と認められる経費については変更契約できるものとする。 ）
工事支障物件関係	<input checked="" type="checkbox"/> 工事支障物件あり  <input type="checkbox"/> その他	<input checked="" type="checkbox"/> 支障物件名（ <input type="checkbox"/> 鉄道 <input type="checkbox"/> 電気 <input type="checkbox"/> 電話 <input checked="" type="checkbox"/> 水道 <input checked="" type="checkbox"/> ガス <input type="checkbox"/> 有線 <input type="checkbox"/> その他（ ）） <input checked="" type="checkbox"/> 移設時期（ <input type="checkbox"/> 平成 年 月 頃 <input checked="" type="checkbox"/> 別途協議） <input type="checkbox"/> 防護（ ） <input type="checkbox"/> その他（ ）

(注) 上記受託業務事項・条件及び内容のレ印当該欄は、作業に当たって制約を受ける事となるので明示する。  
 明示事項に変更が生じた場合及び明示されていない制約等が発生したときは、発注者と別途協議し適切な措置を講ずるものとする。  
 別途協議とは、設計・現場説明又は作業打合せ等により協議するものとする。



特記仕様書（施工条件明示一覧表）

No. 3

明示項目	明示事項	条件及び内容
排水工（濁水処理を含む）関係	<input type="checkbox"/> 濁水、湧水等の排水に際し、制限あり <input type="checkbox"/> 水質調査等必要あり <input type="checkbox"/> その他（ ）	<input type="checkbox"/> 項目及び基準値（ ） <input type="checkbox"/> 調査項目（ ） <input type="checkbox"/> その他（ ）
薬液注入関係	<input type="checkbox"/> 薬液注入工法等の指定あり <input type="checkbox"/> 提出書類あり <input type="checkbox"/> 注入量の確認、注入の管理及び注入の効果の確認 <input type="checkbox"/> その他（ ）	<input type="checkbox"/> 工法区分（ ） 材料種類（ ） 施工範囲（ ） <input type="checkbox"/> 削孔数量（ ） 注入量（ ） その他（ ） <input type="checkbox"/> 工法関係（ ） 材料関係（ ） <input type="checkbox"/> その他（ ）
再生材使用関係	<input checked="" type="checkbox"/> 再生材使用の指定あり <input type="checkbox"/> 六価クロム溶出試験あり（環境告示第46号溶出試験） <input checked="" type="checkbox"/> 三重県リサイクル製品利用推進条例に基づく認定製品の使用について <input type="checkbox"/> その他（ ）	<input checked="" type="checkbox"/> 再生材の種類（ <input checked="" type="checkbox"/> 再生Asコン <input type="checkbox"/> 再生路盤材 <input checked="" type="checkbox"/> 再生クラッシュラン <input type="checkbox"/> 道路用盛土材 <input type="checkbox"/> 再生コン砂 ） <input checked="" type="checkbox"/> 再生材が使用出来ない場合の措置（ <input type="checkbox"/> 新材に変更 <input type="checkbox"/> その他（ ） <input checked="" type="checkbox"/> 別途協議 ） <input type="checkbox"/> 再生コンクリート砂（1購入先当たり1検体の試験を行い、試験報告書には、使用する工事名称、所在地を記載する。） <input checked="" type="checkbox"/> 三重県リサイクル製品利用推進条例に基づく認定製品を使用する。ただし、認定製品が入手できない場合は、監督員と別途協議。 （認定製品の品名： プレキャストU型側溝 ） <b>【注：認定製品の品名欄については、設計単価表の品名を記入すること】</b> <input checked="" type="checkbox"/> 下記製品を本工事で使用する場合は、三重県リサイクル製品利用推進条例に基づく認定製品を使用するように努める。 （認定製品の品名： 間伐材製工事用バリケード・看板・標示板・ガードフェンス、緑化基盤材、石こうボード） <input type="checkbox"/> その他（ ）
その他	<input type="checkbox"/> 工事用機材の保管及び仮置きが必要あり <input type="checkbox"/> 現場発生産品あり <input type="checkbox"/> 支給品あり <input type="checkbox"/> 盛土材等工事間流用あり <input type="checkbox"/> その他（ ）	<input type="checkbox"/> 保管場所（ ） 期間（ ） その他（ ） <input type="checkbox"/> 品名（ ） 数量（ ） 保管場所（ ） その他（ ） <input type="checkbox"/> 品名（ ） 数量（ ） 引渡場所（ ） 時期（平成 年 月 日） その他（ ） <input type="checkbox"/> 運搬方法（ <input type="checkbox"/> 受注者で運搬 <input type="checkbox"/> 受注者以外で運搬 <input type="checkbox"/> 別途協議 <input type="checkbox"/> その他（ ）） <input type="checkbox"/> 引渡場所（ <input type="checkbox"/> 別添図等 <input type="checkbox"/> 別途協議 <input type="checkbox"/> その他（ ）） 数量（ ） 運搬距離（L＝ km） <input type="checkbox"/> その他（ ）
適用条件		<input checked="" type="checkbox"/> 三重県公共工事共通仕様書（平成28年7月版）を適用（部分改正を行った内容も含む（適用：平成29年7月1日）） <input type="checkbox"/> 「土木構造物設計マニュアル（案） 編」を適用 <input type="checkbox"/> その他（ ）

(注) 上記受託業務事項・条件及び内容のレ印当該欄は、作業に当たって制約を受ける事となるので明示する。  
 明示事項に変更が生じた場合及び明示されていない制約等が発生したときは、発注者と別途協議し適切な措置を講ずるものとする。  
 別途協議とは、設計・現場説明又は作業打合せ等により協議するものとする。

特記仕様書（施工条件明示一覧表）

No. 4

明 示 項 目	明 示 事 項	条 件 及 び 内 容
入札・契約方式	<input type="checkbox"/> 入札時VE方式 <input type="checkbox"/> 契約後VE方式 <input type="checkbox"/> 設計・施行一括発注方式 <input type="checkbox"/> プロポーザル方式 <input type="checkbox"/> 総合評価方式	<input type="checkbox"/> 契約前のVE提案に基づき施工しなければならない。 <input type="checkbox"/> 契約後にVE提案を受け付ける。 <input type="checkbox"/> 細部設計の承認を受けなければならない。 <input type="checkbox"/> 本件工事で提案不履行があった場合は、本件工事完成年度の翌年度に総合評価方式で発注する案件（以下「発注工事」という。）で、貴社の評価点において発注工事の加算点（満点）の1割を減点します。
電子納品	<input type="checkbox"/> 工事完成図書（工事写真含む） <input checked="" type="checkbox"/> 電子納品対象外	<input type="checkbox"/> 工事完成図書は電子納品とする。ただし、電子化が困難な部分について監督員と協議承諾を得たものについてはこの限りではない。電子媒体の提出部数は、（ <input type="checkbox"/> 2部 <input type="checkbox"/> （ ）部）とする。 <input type="checkbox"/> 三重県CALS電子納品運用マニュアル（平成 24年 7月改訂）を適用
産業廃棄物税		<input checked="" type="checkbox"/> 本工事には産業廃棄物税相当分が計上されていないため、受注者が課税対象となった場合には完成年度の翌年度の4月1日から8月31日までの間に別に定める様式に産業廃棄物税納税証明書等を添付して当該工事の発注者に対して支払請求を行うこと。なお、この期間を超えて請求することはできない。また、設計数量を超えて請求することはできない。
工事カルテ作成・登録		<input checked="" type="checkbox"/> 三重県公共工事共通仕様書に基づき、工事カルテ作成・登録を行うこと。
建設副産物情報交換システム		<input checked="" type="checkbox"/> 三重県公共工事共通仕様書に基づき、建設副産物情報交換システム（副産物システム、発生土システム）にデータを入力すること。なお、工事完成後に発注者が建設副産物情報交換システムへの入力データの訂正等を依頼した場合などには、受注者の責任において適切に処理を行うこと。

(注) 上記受託業務事項・条件及び内容のレ印当該欄は、作業に当たって制約を受ける事となるので明示する。  
 明示事項に変更が生じた場合及び明示されていない制約等が発生したときは、発注者と別途協議し適切な措置を講ずるものとする。  
 別途協議とは、設計・現場説明又は作業打合せ等により協議するものとする。

## 暴力団等の不当介入の排除等に関する特記仕様書

### 1 趣旨

この特記仕様は、本市が締結する契約等からの暴力団、暴力団関係者、暴力団関係法人等（以下「暴力団等」という。）の不当介入を排除し、契約等の適正な履行を確保することに関し、必要な事項を定めるものとする。

### 2 用語

この特記仕様における用語は、津市の締結する契約等からの暴力団等排除措置要綱（平成21年津市訓第34号）において使用する用語の例による。

### 3 受注者等の義務

(1) 本市の契約等の相手方及び下請負人等（以下「受注者等」という。）は、暴力団等と認められる下請負人等を使用してはならない。

(2) 受注者等は、暴力団等と認められる資材販売業者から資材等を購入してはならない。

(3) 受注者等は、暴力団等と認められる廃棄物処理業者が有する廃棄物処理施設及び廃棄物処理業者等を使用してはならない。

(4) 受注者は、本市と締結した契約等の履行に当たり、受注者等が暴力団等による不当介入を受けたときは、断固としてこれを拒否し、直ちに本市に文書にて報告するとともに所轄の警察署に通報し捜査上必要な協力をするものとする。この場合において、捜査上必要な協力を行ったとき、受注者は速やかに本市に文書にてその内容を報告しなければならない。

なお、受注者等が不当介入を受けたことを理由に契約期間の延長等の措置が必要となったとき、受注者は本市に契約期間の延長等を求めることができる。

### 4 入札参加資格者等及び受注者等に対する措置

入札参加資格者等又はその役員等が暴力団等と認められる場合、暴力団等と密接な関係を有していると認められるときなどは、当該入札参加資格者等に対し、津市建設工事等指名停止基準（平成21年4月8日施行）に基づく指名停止措置を講じるものとする。

また、上記3の義務に違反した受注者等に対しても、同様に指名停止措置を講じるものとする。

### 5 契約等の解除

上記の暴力団等と認められるときなどにより指名停止措置が講じられた入札参加資格者等との契約等については、これを解除することができる。

## 再生砕石（RC-40）の使用についての留意事項

津市の建設工事においては三重県公共工事共通仕様書（三重県建設副産物処理基準）に準拠し、再生資源の有効利用の促進を掲げている。ついては、再生砕石（RC-40）の使用にあたり下記に十分留意すること。

- 再生砕石の納品伝票を保管し、伝票の写しもしくは納入日を記載した材料出荷証明書等の写しを工事書類として提出すること。

搬入される材料によっては、路面等が膨れ上がる等の現象が発生する恐れがあることから、使用材料確認表（材料確認願）で確認を得た材料以外の再生砕石等の混入がないよう対策し、施工前に異常（異物の混入、軽量である等）を確認した場合は、使用しないなどの品質管理に努めること。

- 三重県公共工事共通仕様書に基づき、品質管理に注意し施工すること。

三重県公共工事共通仕様書 添付資料

### 4. 三重県建設副産物処理基準

第9条 再生資源及びリサイクル製品等の利用

2. 再生砕石（RC-40）の品質規格 参照

## 配慮依頼事項

受注者においては、この契約を履行するにあたって、下記のことについて御配慮いただくようお願いいたします。

なお、当該配慮依頼事項は、発注者である津市が受注者の自由な協力をお願いするものであり、受注者が津市のお願いに応じなかった場合に、受注者に対して、不利益を課すものではありません。

### 記

- 1 下請契約又は再委託（一次下請以降のすべての下請負人又は再委託者を含む。）が認められた契約にあつては、下請契約又は再委託等において市内本店事業者を活用することに配慮してください。
- 2 資材、原材料等の調達が必要となる場合は、市内本店事業者から調達すること及び地元製品、地元生産品を使用することについても配慮してください。
- 3 建設機械、機器等の借入れが必要となる場合は、市内本店事業者から借入れすることに配慮してください。
- 4 業務従事者等の使用人等が必要となる場合は、使用人等に市民を活用することに配慮してください。