

前 金	部 分 払
有	0 回

平成 29 年 度  
農基環 第 4 号

---

### 野田地内道路修繕工事設計書

---

工事仕様は特記以外は三重県公共工事共通仕様書及び工事監督員の指示による。

津市農林水産部  
農業基盤整備課

平成 29 年度	農基環 第 4 号	工 事 設 計 書			
施工場所	津市野田地内			部長	
				次長	
工事名	野田地内道路修繕工事			課長	
				検算者	
設計額		(うち消費税等相当額)		調整担当主幹	
				担当副主幹	
工 期	平成30年3月19日限り			設計者	
長	-	巾	-		

工 事 の 大 要

表層 770m<sup>2</sup>  
側溝工 120m  
管渠工 123m  
集水柵・マンホール工 4箇所

# 位置図

平成29年度農基環第4号  
野田地内道路修繕工事

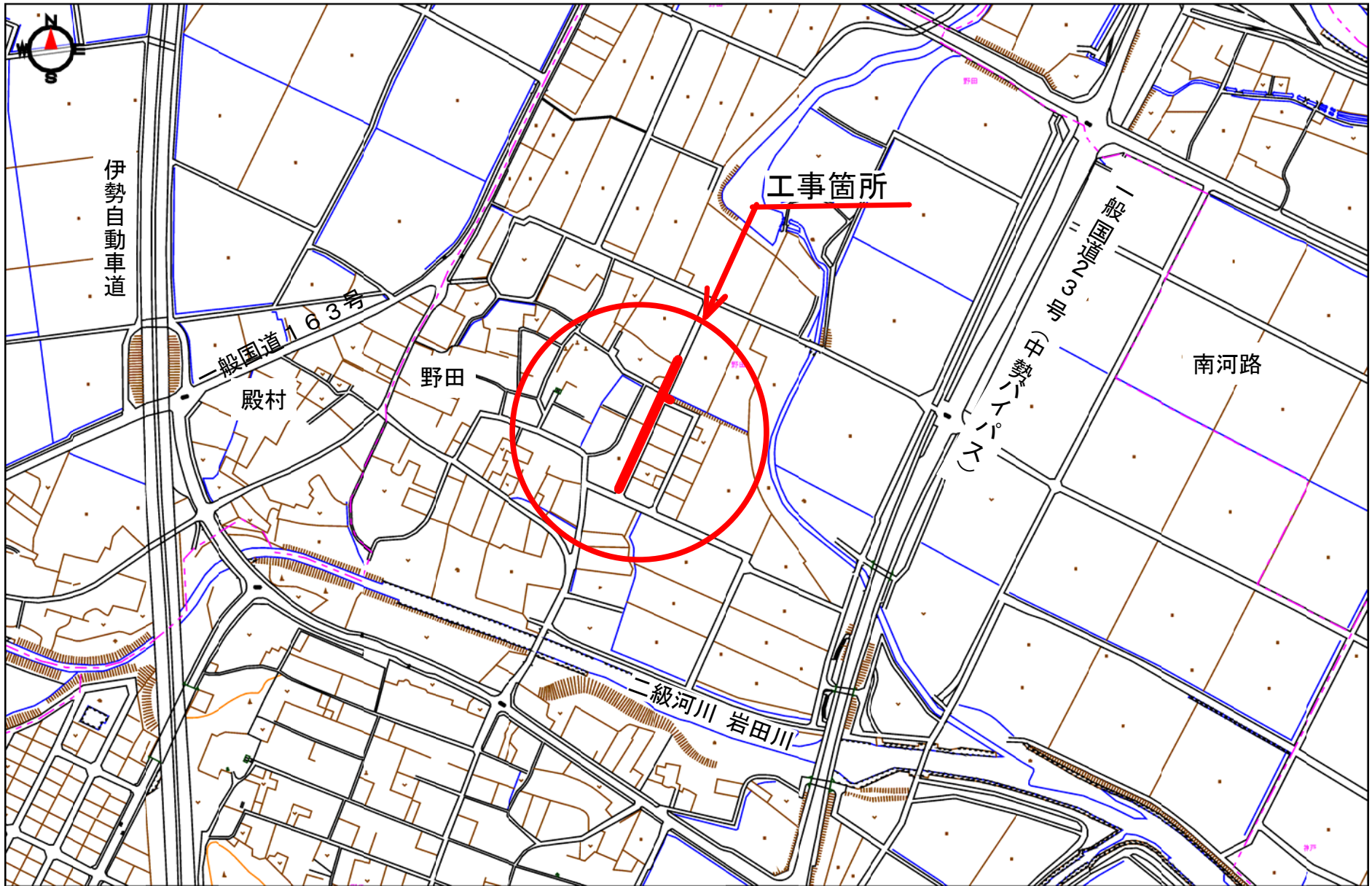

設 計 内 訳 表

費目	工種	種別	細別	単位	数量	単価	金額	摘要
本工事費								
道路修繕				式				
					1.000			
道路土工				式				
					1.000			
	掘削工			式				第 0001 号 明細表
					1.000			
	法面整形工			式				第 0002 号 明細表
					1.000			
	残土処理工			式				第 0003 号 明細表
					1.000			
舗装工				式				
					1.000			
	舗装打換え工			式				第 0004 号 明細表
					1.000			
排水構造物工				式				
					1.000			

設 計 内 訳 表

費目	工種	種別	細別	単位	数 量	単 価	金 額	摘 要
	作業土工			式				第 0005 号 明細表
					1.000			
	側溝工			式				第 0006 号 明細表
					1.000			
	管渠工			式				第 0007 号 明細表
					1.000			
	集水枿・マンホール工			式				第 0008 号 明細表
					1.000			
	場所打水路工			式				第 0009 号 明細表
					1.000			
	防護柵工			式				
					1.000			
	防止柵工			式				第 0010 号 明細表
					1.000			
	道路付属施設工			式				
					1.000			
	道路付属物工			式				第 0011 号 明細表
					1.000			

設 計 内 訳 表

費目	工種	種別	細別	単位	数 量	単 価	金 額	摘 要
	構造物撤去工			式				
					1.000			
	防護柵撤去工			式				第 0012 号 明細表
					1.000			
	構造物取壊し工			式				第 0013 号 明細表
					1.000			
	運搬処理工			式				第 0014 号 明細表
					1.000			
	雑工			式				
					1.000			
	雑工			式				第 0015 号 明細表
					1.000			
	仮設工			式				
					1.000			
	土留・仮締切工			式				第 0016 号 明細表
					1.000			
直接工事費計				式				
					1.000			

設 計 内 訳 表

費目	工種	種別	細別	単位	数 量	単 価	金 額	摘 要
間接工事費								
共通仮設費								
運搬費				式				第 9001 号 明細表
					1.000			
共通仮設費 (率計上額)				式				
					1.000			
共通仮設費計				式				
					1.000			
純工事費				式				
					1.000			
現場管理費				式				
					1.000			
工事原価				式				
					1.000			
一般管理費等				式				
					1.000			

設 計 内 訳 表

費目	工種	種別	細別	単位	数量	単価	金額	摘要
スクラップ評価額				式				第 9002 号 明細表
					1.000			
工事価格				式				
					1.000			
消費税及び地方消費税相当額				式				
					1.000			
本工事費計				式				
					1.000			



第 0001 号 明細表 掘削工					1 式 (上段 : 前 回 下段 : 今 回)	
名 称	規 格	単 位	数 量	単 価	金 額	摘 要
掘削(施工パッケージ)		m3				CB210100(0001)
土砂 上記以外(小規模)			100.000			
合 計						

第 0002 号 明細表 法面整形工					1 式 (上段 : 前 回 下段 : 今 回)	
名 称	規 格	単 位	数 量	単 価	金 額	摘 要
法面整形(盛土部)(施工パッケージ)		m2				CB220010(0002)
盛土部 法面締固め無し レ質土、砂及び砂質土、粘性土			30.000			
合 計						

第 0003 号 明細表 残土処理工					1 式
					(上段 : 前回 下段 : 今回)
名称 規格	単位	数量	単価	金額	摘要
残土等処分(1) (施工パッケージ) 土砂(岩塊・玉石混り土含む) 8 km	m3				第0001号施工単価表
		130.000			
残土等処分(2)	m3				第0001号単価表
		2.000			
合 計					

第 0004 号 明細表 舗装打換え工					1 式
					(上段 : 前回 下段 : 今回)
名称 規格	単位	数量	単価	金額	摘要
舗装版切断(施工パッケージ) アスファルト舗装版 15cm以下	m				CB430510(0005)
		44.000			
舗装版破碎(1) (施工パッケージ) アスファルト舗装版 騒音振動対策不要 積込有り	m2				CB430310(0006)
		540.000			
舗装版破碎(2) (施工パッケージ)	m2				CB210720(0007)
		11.000			
殻運搬(1) (施工パッケージ) 舗装版破碎	m3				CB227010(0008)
		27.000			

第 0004 号 明細表 舗装打換え工					1 式
					(上段 : 前回 下段 : 今回)
名 称 規 格	単 位	数 量	単 価	金 額	摘 要
殻運搬(2)(施工パッケージ)	m3				CB227010(0009)
舗装版破碎		0.300			
殻処分	m3				第0003号施工単価表
As塊		27.000			
不陸整正(施工パッケージ)	m2				CB410010(0010)
無し		766.000			
路盤(1)(施工パッケージ)	m2				CB410030(0011)
175mmを超え200mm以下 再生クラッシャーラン RC-40		760.000			
路盤(2)(施工パッケージ)	m2				CB410031(0012)
75mmを超え125mm以下 再生クラッシャーラン RC-40		10.000			
表層(1)	m2				第0004号施工単価表
1層当り平均仕上り厚 50 mm 再生密粒度アスファルト混合物 (13)		760.000			
表層(2)	m2				第0005号施工単価表
1層当り平均仕上り厚 30 mm 再生密粒度アスファルト混合物 (13)		10.000			
合 計					

第 0005 号 明細表 作業土工

1 式  
(上段 : 前 回 下段 : 今 回)

名 称 規 格	単 位	数 量	単 価	金 額	摘 要
床掘り(1)(施工パッケージ) 土砂	m3				CB210030(0015)
		100.000			
床掘り(2)(施工パッケージ) 土砂	m3				CB210030(0016)
		10.000			
埋戻し(1)	m3				第0002号単価表
		160.000			
埋戻し(2)(施工パッケージ) 流用土	m3				CB210410(0018)
		60.000			
埋戻し(3)	m3				第0003号単価表
		2.000			
埋戻し(4)(施工パッケージ) 流用土	m3				CB210410(0020)
		3.000			
合 計					

第 0006 号 明細表 側溝工					1 式
					(上段 : 前 回 下段 : 今 回)
名 称 規 格	単 位	数 量	単 価	金 額	摘 要
プレキャストU型側溝(1) 3種 500B	m				第0004号単価表
		93.000			
プレキャストU型側溝(2) U字溝 300C リサイクル認定製品	m				第0009号施工単価表
		10.000			
自由勾配側溝(1) 500×1300	m				第0010号施工単価表
		2.000			
自由勾配側溝(2) 500×1200	m				第0013号施工単価表
		4.000			
自由勾配側溝(3) 500×1100	m				第0014号施工単価表
		4.000			
自由勾配側溝(4) 500×1000	m				第0015号施工単価表
		2.000			
自由勾配側溝(5) 500×900	m				第0016号施工単価表
		2.000			
側溝蓋(1) コンクリート蓋 法面小段面の施工でない 再利用撤去でない	枚				第0017号施工単価表
		177.000			

第 0006 号 明細表 側溝工					1 式	
					(上段 : 前 回 下段 : 今 回)	
名 称	規 格	単 位	数 量	単 価	金 額	摘 要
側溝蓋(2)	コンクリート蓋 法面小段面の施工でない 再利用撤去でない	枚				第0020号施工単価表
			12.000			
側溝蓋(3)	グレーチング蓋 法面小段面の施工でない 再利用撤去でない	枚				第0023号施工単価表
			10.000			
側溝蓋(4)	グレーチング蓋 法面小段面の施工でない 再利用撤去でない	枚				第0026号施工単価表
			2.000			
合 計						

第 0007 号 明細表 管渠工					1 式	
					(上段 : 前 回 下段 : 今 回)	
名 称	規 格	単 位	数 量	単 価	金 額	摘 要
鉄筋コンクリート台付管(1)	φ 400	m				第0005号単価表
			1.000			
鉄筋コンクリート台付管(2)	φ 800	m				第0008号単価表
			10.000			
暗渠排水管(1)	有孔管 φ 100	m				第0010号単価表
			96.000			

第 0007 号 明細表 管渠工					1 式 (上段 : 前 回 下段 : 今 回)	
名 称	規 格	単 位	数 量	単 価	金 額	摘 要
暗渠排水管(2)	VUφ600	m	15.000			第0011号単価表
暗渠排水管(3)	VUφ500	m	1.000			第0013号単価表
合 計						

第 0008 号 明細表 集水枿・マンホール工					1 式 (上段 : 前 回 下段 : 今 回)	
名 称	規 格	単 位	数 量	単 価	金 額	摘 要
箱型マンホール	1500形	箇所	1.000			第0015号単価表
プレキャスト集水枿(1)	PU枿 500×500B	箇所	1.000			第0020号単価表
プレキャスト集水枿(2)	AS枿500×500×1400	箇所	1.000			第0021号単価表
プレキャスト集水枿(3)	AS枿500×500×1000	箇所	1.000			第0022号単価表

第 0008 号 明細表 集水柵・マンホール工						1 式 (上段 : 前 回 下段 : 今 回)
名 称	規 格	単 位	数 量	単 価	金 額	摘 要
合 計						

第 0009 号 明細表 場所打水路工						1 式 (上段 : 前 回 下段 : 今 回)
名 称	規 格	単 位	数 量	単 価	金 額	摘 要
現場打水路		式				第0023号単価表
			1.000			
合 計						

第 0010 号 明細表 防止柵工						1 式 (上段 : 前 回 下段 : 今 回)
名 称	規 格	単 位	数 量	単 価	金 額	摘 要
転落(横断)防止柵 既設利用		m				第0025号単価表
			6.000			
合 計						



第 0011 号 明細表 道路附属物工						1 式
						(上段 : 前 回 下段 : 今 回)
名 称	規 格	単 位	数 量	単 価	金 額	摘 要
道路反射鏡移設		基				第0046号施工単価表
φ600 1面			1.000			
合 計						

第 0012 号 明細表 防護柵撤去工						1 式
						(上段 : 前 回 下段 : 今 回)
名 称	規 格	単 位	数 量	単 価	金 額	摘 要
防護柵(横断・転落防止柵)撤去(1)		m				第0047号施工単価表
土中建込 ビーム式・パネル式 支柱間隔 3m			24.000			
防護柵(横断・転落防止柵撤去)(2)		m				第0048号施工単価表
ビーム・パネルのみ 支柱間隔 3m			6.000			
合 計						

第 0013 号 明細表 構造物取壊し工					1 式 (上段 : 前 回 下段 : 今 回)
名 称 規 格	単 位	数 量	単 価	金 額	摘 要
コンクリート構造物取壊し(1) 鉄筋構造物 低騒音・低振動対策しない	m3	6.000			第0049号施工単価表
コンクリート構造物取壊し(2) 無筋構造物 低騒音・低振動対策しない	m3	5.000			第0050号施工単価表
コンクリート構造物取壊し(3) 鉄筋構造物	m3	1.000			第0051号施工単価表
コンクリート取壊し運搬処理(1) 鉄筋コンクリート塊	m3	6.000			第0026号単価表
コンクリート取壊し運搬処理(2) 無筋コンクリート塊	m3	5.000			第0027号単価表
コンクリート取壊し運搬処理(3) 鉄筋コンクリート塊	m3	1.000			第0028号単価表
合 計					

第 0014 号 明細表 運搬処理工						1 式
						(上段 : 前 回 下段 : 今 回)
名 称	規 格	単 位	数 量	単 価	金 額	摘 要
現場発生品運搬		式				第0029号単価表
			1.000			
合 計						

第 0015 号 明細表 雑工						1 式
						(上段 : 前 回 下段 : 今 回)
名 称	規 格	単 位	数 量	単 価	金 額	摘 要
間詰めコンクリート		式				第0030号単価表
			1.000			
合 計						

第 0016 号 明細表 土留・仮締切工					1 式 (上段 : 前 回 下段 : 今 回)	
名 称	規 格	単 位	数 量	単 価	金 額	摘 要
軽量鋼矢板(1)		m	4.000			第0031号単価表
軽量鋼矢板(2)		m	15.000			第0032号単価表
軽量鋼矢板賃料(1) 転用グループ 1		式	1.000			第0060号施工単価表
軽量鋼矢板賃料(2) 転用グループ 1		式	1.000			第0061号施工単価表
土留支保工		m	18.000			第0033号単価表
支保材賃料 (腹起し) (1)		式	1.000			第0064号施工単価表
支保材賃料 (腹起し) (2)		式	1.000			第0065号施工単価表
支保材賃料 (水圧式ハ°イ°サ°ト) (1)		式	1.000			第0066号施工単価表

第 0016 号 明細表 土留・仮締切工					1 式 (上段 : 前 回 下段 : 今 回)	
名 称	規 格	単 位	数 量	単 価	金 額	摘 要
支保材賃料 (水圧式ハ°イ°サ°ト) (2)		式				第0067号施工単価表
			1.000			
支保材賃料 (水圧式ハ°イ°サ°ト) (3)		式				第0068号施工単価表
			1.000			
支保材賃料 (水圧ホ°ソ°)		式				第0069号施工単価表
			1.000			
合 計						

第 9001 号 明細表 運搬費					1 式 (上段 : 前 回 下段 : 今 回)	
名 称	規 格	単 位	数 量	単 価	金 額	摘 要
仮設材運搬		式				第0034号単価表
			1.000			
合 計						

第 9002 号 明細表 スクラップ評価額					1 式 (上段 : 前 回 下段 : 今 回)	
名 称	規 格	単 位	数 量	単 価	金 額	摘 要
スクラップ控除		式				
			1.000			
合 計						

残土等処分(1)(施工パッケージ) 土砂(岩塊・玉石混り土含む) 8 km		第 0001 号 施工単価表 1.000 m3 当り			
名 称	単 位	数 量	単 価	金 額	摘 要
土砂等運搬(施工パッケージ) 土砂(岩塊・玉石混り土含む)	m3	1.000			CB210110(0003)
合計	m3	1.000			
単位当り	m3	1.000	当り		

土砂等運搬(施工パッケージ) 土砂(岩塊・玉石混り土含む) 8 km		第 0002 号 施工単価表 1.000 m3 当り			
名 称	単 位	数 量	単 価	金 額	摘 要
土砂等運搬(施工パッケージ) 土砂(岩塊・玉石混り土含む)	m3	1.000			CB210110(0003)
合計	m3	1.000			
単位当り	m3	1.000	当り		

殻処分 A s 塊		第 0003 号 施工単価表 1.000 m3 当り			
名 称	単 位	数 量	単 価	金 額	摘 要
建設廃棄物受入れ料金 (A s 塊)	m3	1.000			
合計	m3	1.000			
単位当り	m3	1.000	当り		

表層(1) 1層当り平均仕上り厚 50 mm 再生密粒度アスファルト混合物 (13)		第 0004 号 施工単価表 1.000 m2 当り			
名 称	単 位	数 量	単 価	金 額	摘 要
表層 (車道・路肩部) (施工パッケージ) 1層当り平均仕上り厚 50 mm 再生密粒度アス フルト混合物(13) プライムコート PK-3	m2	1.000			CB410260(0013)
合計	m2	1.000			
単位当り	m2	1.000	当り		



表層(2) 1層当り平均仕上り厚 30 mm 再生密粒度アスファルト混合物 (13)		第 0005 号 施工単価表 1.000 m2 当り				
名 称	単 位	数 量	単 価	金 額	摘 要	
表層 (歩道部) (施工パッケージ) 1層当り平均仕上り厚 30 mm 再生密粒度アス ン(13) プライムコート PK-3	m2	1.000			CB410261(0014)	
合計	m2	1.000				
単位当り	m2	1.000	当り			

U型側溝設置工 I (市場単価) J I S 3種 500B 2m(旧JIS2種相当) サイクル認定製品		第 0006 号 施工単価表 10.000 m 当り 再利用撤去でない				
名 称	単 位	数 量	単 価	金 額	摘 要	
U型側溝 (市場単価) 1000kg/個以下	m	10.000				
プレキャストU型側溝 J I S 3種 : サイクル認 定製品 L=2.0m 500B	本	5.000				
合計	m	10.000				

U型側溝設置工 I (市場単価) J I S 3種 500B 2m(旧JIS2種相当) サイクル認定製品					第 0006 号 施工単価表 10.000 m 当り
再利用撤去でない					
名 称	単 位	数 量	単 価	金 額	摘 要
単位当り	m	1.000	当り		

均しコンクリート(施工パッケージ) 無筋・鉄筋構造物 18-8-40 高炉 W/C=60%以下 小型車割増無し					第 0007 号 施工単価表 10.000 m3 当り
名 称	単 位	数 量	単 価	金 額	摘 要
コンクリート(施工パッケージ) 無筋・鉄筋構造物 18-8-40(高炉) W/C=60%以下 小型車割増無し	m3	10.000			CB240010(0021)
合計	m3	10.000			
単位当り	m3	1.000	当り		

型枠(施工パッケージ) 一般型枠					第 0008 号 施工単価表 100.000 m2 当り
名 称	単 位	数 量	単 価	金 額	摘 要
型枠(施工パッケージ) 一般型枠	m2	100.000			CB240210(0022)

型枠(施工パッケージ) 一般型枠		第 0008 号 施工単価表 100.000 m2 当り			
名 称	単 位	数 量	単 価	金 額	摘 要
合計	m2	100.000			
単位当り	m2	1.000	当り		

プレキャストU型側溝(2) U字溝 300C リサイクル認定製品		第 0009 号 施工単価表 10.000 m 当り			
名 称	単 位	数 量	単 価	金 額	摘 要
U型側溝 (市場単価) 60を越え 300kg/個以下	m	10.000			
鉄筋コンクリートU型排水溝：リサイクル認定製品 300C	本	16.500			
再生クラッシャーラン RC-40	m3	0.480			
合計	m	10.000			

プレキャストU型側溝(2) U字溝 300C サイクル認定製品		第 0009 号 施工単価表 10.000 m 当り			
名 称	単 位	数 量	単 価	金 額	摘 要
単位当り	m	1.000	当り		

自由勾配側溝(1) 500×1300		第 0010 号 施工単価表 10.000 m 当り			
名 称	単 位	数 量	単 価	金 額	摘 要
自由勾配側溝 (市場単価) 1000を越え2000kg/個以下	m	10.000			
自由勾配側溝	本	5.000			
基礎コンクリート 18-8-40 高炉セメント W/C=60%以下	m3	0.840			第0011号施工単価表
底部コンクリート 18-8-25 (20) 高炉セメント W/C=60%以下	m3	0.640			第0012号施工単価表
合計	m	10.000			

自由勾配側溝(1) 500×1300		第 0010 号 施工単価表 10.000 m 当り				
名 称	単 位	数 量	単 価	金 額	摘 要	
単位当り	m	1.000	当り			

生コンクリート 18-8-40 高炉セメント W/C=60%以下		第 0011 号 施工単価表 1.000 m3 当り				
名 称	単 位	数 量	単 価	金 額	摘 要	
生コンクリート 18-8-40 W/C=60%以下 高炉	m3	1.000				
合計	m3	1.000				
単位当り	m3	1.000	当り			

生コンクリート 18-8-25 (20) 高炉セメント W/C=60%以下		第 0012 号 施工単価表 1.000 m3 当り				
名 称	単 位	数 量	単 価	金 額	摘 要	
生コンクリート 18-8-25 (20) W/C=60%以下 高炉	m3	1.000				

生コンクリート 18-8-25 (20) 高炉セメント W/C=60%以下		第 0012 号 施工単価表 1.000 m3 当り			
名 称	単 位	数 量	単 価	金 額	摘 要
合計	m3	1.000			
単位当り	m3	1.000	当り		

自由勾配側溝(2) 500×1200		第 0013 号 施工単価表 10.000 m 当り			
名 称	単 位	数 量	単 価	金 額	摘 要
自由勾配側溝 (市場単価) 1000を越え2000kg/個以下	m	10.000			
自由勾配側溝	本	5.000			
基礎コンクリート 18-8-40 高炉セメント W/C=60%以下	m3	0.840			第0011号施工単価表
底部コンクリート 18-8-25 (20) 高炉セメント W/C=60%以下	m3	0.610			第0012号施工単価表

自由勾配側溝(2) 500×1200		第 0013 号 施工単価表 10.000 m 当り			
名 称	単 位	数 量	単 価	金 額	摘 要
合計	m	10.000			
単位当り	m	1.000	当り		

自由勾配側溝(3) 500×1100		第 0014 号 施工単価表 10.000 m 当り			
名 称	単 位	数 量	単 価	金 額	摘 要
自由勾配側溝 (市場単価) 1000を越え2000kg/個以下	m	10.000			
自由勾配側溝	本	5.000			
基礎コンクリート 18-8-40 高炉セメント W/C=60%以下	m3	0.820			第0011号施工単価表
底部コンクリート 18-8-25 (20) 高炉セメント W/C=60%以下	m3	0.760			第0012号施工単価表

自由勾配側溝(3) 500×1100		第 0014 号 施工単価表 10.000 m 当り			
名 称	単 位	数 量	単 価	金 額	摘 要
合計	m	10.000			
単位当り	m	1.000	当り		

自由勾配側溝(4) 500×1000		第 0015 号 施工単価表 10.000 m 当り			
名 称	単 位	数 量	単 価	金 額	摘 要
自由勾配側溝 (市場単価) 1000を越え2000kg/個以下	m	10.000			
自由勾配側溝	本	5.000			
基礎コンクリート 18-8-40 高炉セメント W/C=60%以下	m3	0.820			第0011号施工単価表
底部コンクリート 18-8-25 (20) 高炉セメント W/C=60%以下	m3	0.740			第0012号施工単価表



自由勾配側溝(4) 500×1000		第 0015 号 施工単価表 10.000 m 当り			
名 称	単 位	数 量	単 価	金 額	摘 要
合計	m	10.000			
単位当り	m	1.000	当り		

自由勾配側溝(5) 500×900		第 0016 号 施工単価表 10.000 m 当り			
名 称	単 位	数 量	単 価	金 額	摘 要
自由勾配側溝 (市場単価) 1000を越え2000kg/個以下	m	10.000			
自由勾配側溝	本	5.000			
基礎コンクリート 18-8-40 高炉セメント W/C=60%以下	m3	0.820			第0011号施工単価表
底部コンクリート 18-8-25 (20) 高炉セメント W/C=60%以下	m3	0.550			第0012号施工単価表

自由勾配側溝(5) 500×900		第 0016 号 施工単価表 10.000 m 当り			
名 称	単 位	数 量	単 価	金 額	摘 要
合計	m	10.000			
単位当り	m	1.000	当り		

側溝蓋(1) コンクリート蓋 法面小段面の施工でない 再利用撤去でない		第 0017 号 施工単価表 1.000 枚 当り			
名 称	単 位	数 量	単 価	金 額	摘 要
蓋版 (市場単価) 40を越え170kg/枚以下	枚	1.000			
コンクリート蓋	枚	1.000			第0018号施工単価表
合計	枚	1.000			
単位当り	枚	1.000	当り		

コンクリート蓋					第 0018 号 施工単価表 1.000 枚 当り	
名 称	単 位	数 量	単 価	金 額	摘 要	
一式施工	式	1.000			第0019号施工単価表	
合計	枚	1.000				
単位当り	枚	1.000	当り			

一式施工					第 0019 号 施工単価表 1.000 式 当り	
名 称	単 位	数 量	単 価	金 額	摘 要	
二次製品扱い	式	1.000				
合計	式	1.000				
単位当り	式	1.000	当り			

側溝蓋(2) コンクリート蓋 法面小段面の施工でない 再利用撤去でない					第 0020 号 施工単価表 1.000 枚 当り	
名 称	単 位	数 量	単 価	金 額	摘 要	
蓋版 (市場単価) 40を越え170kg/枚以下	枚	1.000				
コンクリート蓋	枚	1.000			第0021号施工単価表	
合計	枚	1.000				
単位当り	枚	1.000	当り			

コンクリート蓋					第 0021 号 施工単価表 1.000 枚 当り	
名 称	単 位	数 量	単 価	金 額	摘 要	
一式施工	式	1.000			第0022号施工単価表	
合計	枚	1.000				

コンクリート蓋					第 0021 号 施工単価表 1.000 枚 当り	
名 称	単 位	数 量	単 価	金 額	摘 要	
単位当り	枚	1.000	当り			

一式施工					第 0022 号 施工単価表 1.000 式 当り	
名 称	単 位	数 量	単 価	金 額	摘 要	
二次製品扱い	式	1.000				
合計	式	1.000				
単位当り	式	1.000	当り			

側溝蓋(3) グレーチング蓋 法面小段面の施工でない 再利用撤去でない					第 0023 号 施工単価表 1.000 枚 当り	
名 称	単 位	数 量	単 価	金 額	摘 要	
蓋版 (市場単価) 40kg/枚以下	枚	1.000				

側溝蓋(3) グレーチング蓋 法面小段面の施工でない 再利用撤去でない						第 0023 号 施工単価表 1.000 枚 当り
名 称	単 位	数 量	単 価	金 額	摘 要	
グレーチング蓋	枚	1.000			第0024号施工単価表	
合計	枚	1.000				
単位当り	枚	1.000	当り			

グレーチング蓋						第 0024 号 施工単価表 1.000 枚 当り
名 称	単 位	数 量	単 価	金 額	摘 要	
一式施工	式	1.000			第0025号施工単価表	
合計	枚	1.000				
単位当り	枚	1.000	当り			

一式施工					第 0025 号 施工単価表 1.000 式 当り	
名 称	単 位	数 量	単 価	金 額	摘 要	
二次製品扱い	式	1.000				
合計	式	1.000				
単位当り	式	1.000	当り			

側溝蓋(4) グレーチング蓋 法面小段面の施工でない 再利用撤去でない					第 0026 号 施工単価表 1.000 枚 当り	
名 称	単 位	数 量	単 価	金 額	摘 要	
蓋版 (市場単価) 40kg/枚以下	枚	1.000				
グレーチング蓋	枚	1.000			第0027号施工単価表	
合計	枚	1.000				

側溝蓋(4) グレーチング蓋 法面小段面の施工でない 再利用撤去でない						第 0026 号 施工単価表 1.000 枚 当り
名 称	単位	数 量	単 価	金 額	摘 要	
単位当り	枚	1.000	当り			

グレーチング蓋						第 0027 号 施工単価表 1.000 枚 当り
名 称	単位	数 量	単 価	金 額	摘 要	
一式施工	式	1.000			第0028号施工単価表	
合計	枚	1.000				
単位当り	枚	1.000	当り			

一式施工						第 0028 号 施工単価表 1.000 式 当り
名 称	単位	数 量	単 価	金 額	摘 要	
二次製品扱い	式	1.000				



一式施工					第 0028 号 施工単価表 1.000 式 当り	
名 称	単 位	数 量	単 価	金 額	摘 要	
合計	式	1.000				
単位当り	式	1.000	当り			

コンクリート 無筋・鉄筋構造物 18-8-25(20) 高炉 W/C=60%以下 小型車割増無し					第 0029 号 施工単価表 10.000 m3 当り	
名 称	単 位	数 量	単 価	金 額	摘 要	
コンクリート(施工パッケージ)					CB240010(0024)	
無筋・鉄筋構造物 18-8-25(高炉) W/C=60%以下 小型車割増無し	m3	10.000				
合計	m3	10.000				
単位当り	m3	1.000	当り			

型枠 一般型枠		第 0030 号 施工単価表 100.000 m2 当り				
名 称	単 位	数 量	単 価	金 額	摘 要	
型枠(施工パッケージ) 一般型枠	m2	100.000			CB240210(0025)	
合計	m2	100.000				
単位当り	m2	1.000	当り			

現場打基礎設置手間(1) 据付 基礎砕石無し		第 0031 号 施工単価表 1.000 基 当り				
名 称	単 位	数 量	単 価	金 額	摘 要	
プレキャスト集水柵(施工パッケージ) 据付 基礎砕石無し	基	1.000			CB222800(0026)	
合計	基	1.000				
単位当り	基	1.000	当り			

コンクリート(施工パッケージ) 無筋・鉄筋構造物 18-8-25(20) 高炉 W/C=60%以下 小型車割増無し					第 0032 号 施工単価表 10.000 m3 当り	
名 称	単 位	数 量	単 価	金 額	摘 要	
コンクリート(施工パッケージ) 無筋・鉄筋構造物 18-8-25(高炉) W/C=60%以下 小型車割増無し	m3	10.000			CB240010(0024)	
合計	m3	10.000				
単位当り	m3	1.000	当り			

型枠(施工パッケージ) 一般型枠					第 0033 号 施工単価表 100.000 m2 当り	
名 称	単 位	数 量	単 価	金 額	摘 要	
型枠(施工パッケージ) 一般型枠	m2	100.000			CB240210(0025)	
合計	m2	100.000				
単位当り	m2	1.000	当り			

現場打基礎設置手間(2) 据付 基礎砕石無し		第 0034 号 施工単価表 1.000 基 当り			
名 称	単 位	数 量	単 価	金 額	摘 要
プレキャスト集水桝(施工パッケージ) 据付 基礎砕石無し	基	1.000			CB222800(0028)
合計	基	1.000			
単位当り	基	1.000	当り		

砂基礎 機械施工		第 0035 号 施工単価表 1.000 m3 当り			
名 称	単 位	数 量	単 価	金 額	摘 要
砂基礎工 機械施工	m3	1.000			
管基礎用砂	m3	1.260			
合計	m3	1.000			

砂基礎 機械施工		第 0035 号 施工単価表 1.000 m3 当り				
名 称	単位	数 量	単 価	金 額	摘 要	
単位当り	m3	1.000	当り			

底部コンクリート 小型構造物 18-8-25(20) 高炉 W/C=60%以下 小型車割増無し		第 0036 号 施工単価表 10.000 m3 当り				
名 称	単位	数 量	単 価	金 額	摘 要	
コンクリート(施工パッケージ)					CB240010(0030)	
小型構造物 18-8-25(高炉) W/C=60%以下 小型車割増無し	m3	10.000				
合計	m3	10.000				
単位当り	m3	1.000	当り			

プレキャスト集水桝(施工パッケージ) 据付 基礎砕石無し		第 0037 号 施工単価表 1.000 基 当り				
名 称	単位	数 量	単 価	金 額	摘 要	
プレキャスト集水桝(施工パッケージ)					CB222800(0026)	
据付 基礎砕石無し	基	1.000				

プレキャスト集水桝(施工パッケージ) 据付 基礎碎石無し					第 0037 号 施工単価表 1.000 基 当り	
名 称	単 位	数 量	単 価	金 額	摘 要	
集水桝	基	1.000				
合計	基	1.000				
単位当り	基	1.000	当り			

同上型枠(施工パッケージ) 一般型枠					第 0038 号 施工単価表 100.000 m2 当り	
名 称	単 位	数 量	単 価	金 額	摘 要	
型枠(施工パッケージ) 一般型枠	m2	100.000			CB240210(0022)	
合計	m2	100.000				
単位当り	m2	1.000	当り			

インバートコンクリート(施工パッケージ)  
 小型構造物 18-8-25(20) 高炉 W/C=60%以下 小型車割増無し

第 0039 号 施工単価表  
 10.000 m3 当り

名 称	単 位	数 量	単 価	金 額	摘 要
コンクリート(施工パッケージ) 小型構造物 18-8-25(高炉) W/C=60%以下 小型車割増無し	m3	10.000			CB240010(0032)
合計	m3	10.000			
単位当り	m3	1.000	当り		

プレキャスト集水桝(施工パッケージ)  
 据付 基礎砕石無し

第 0040 号 施工単価表  
 1.000 基 当り

名 称	単 位	数 量	単 価	金 額	摘 要
プレキャスト集水桝(施工パッケージ) 据付 基礎砕石無し	基	1.000			CB222800(0028)
集水桝	基	1.000			
合計	基	1.000			

プレキャスト集水桝(施工パッケージ) 据付 基礎砕石無し						第 0040 号 施工単価表 1.000 基 当り
名 称	単位	数 量	単 価	金 額	摘 要	
単位当り	基	1.000	当り			

プレキャスト集水桝(施工パッケージ) 据付 基礎砕石無し						第 0041 号 施工単価表 1.000 基 当り
名 称	単位	数 量	単 価	金 額	摘 要	
プレキャスト集水桝(施工パッケージ) 据付 基礎砕石無し	基	1.000			CB222800(0028)	
集水桝	基	1.000				
合計	基	1.000				
単位当り	基	1.000	当り			



コンクリート(施工パッケージ) 小型構造物 18-8-25(20) 高炉 W/C=60%以下 小型車割増無し					第 0042 号 施工単価表 10.000 m3 当り	
名 称	単 位	数 量	単 価	金 額	摘 要	
コンクリート(施工パッケージ) 小型構造物 18-8-25(高炉) W/C=60%以下 小型車 割増無し	m3	10.000			CB240010(0032)	
合計	m3	10.000				
単位当り	m3	1.000	当り			

型枠(施工パッケージ) 一般型枠					第 0043 号 施工単価表 100.000 m2 当り	
名 称	単 位	数 量	単 価	金 額	摘 要	
型枠(施工パッケージ) 一般型枠	m2	100.000			CB240210(0033)	
合計	m2	100.000				
単位当り	m2	1.000	当り			

コンクリート 無筋・鉄筋構造物 24-12-25(20) 高炉 W/C=55%以下 小型車割増無し					第 0044 号 施工単価表 10.000 m3 当り	
名 称	単 位	数 量	単 価	金 額	摘 要	
コンクリート(施工パッケージ) 無筋・鉄筋構造物 24-12-25(20) (高炉) W/C=55%以下 小型車割増無し	m3	10.000			CB240010(0034)	
合計	m3	10.000				
単位当り	m3	1.000	当り			

鉄筋 一般構造物					第 0045 号 施工単価表 1,000.000 kg 当り	
名 称	単 位	数 量	単 価	金 額	摘 要	
異形棒鋼 SD345 D13mm	t	1.030				
鉄筋加工・組立(市場単価) 一般構造物	t	1.000				
合計	kg	1,000.000				

鉄筋		一般構造物			第 0045 号 施工単価表 1,000.000 kg 当り	
名 称	単 位	数 量	単 価	金 額	摘 要	
単位当り	kg	1.000	当り			

道路反射鏡移設 φ600 1面					第 0046 号 施工単価表 1.000 基 当り	
名 称	単 位	数 量	単 価	金 額	摘 要	
プレキャスト集水柵(施工パッケージ) 据付・撤去 基礎碎石無し	基	1.000			CB222800(0035)	
合計	基	1.000				
単位当り	基	1.000	当り			

防護柵(横断・転落防止柵)撤去(1) 土中建込 ビーム式・パネル式 支柱間隔 3m					第 0047 号 施工単価表 1.000 m 当り	
名 称	単 位	数 量	単 価	金 額	摘 要	
横断・転落防止柵撤去工(市場単価) 土中建込 ビーム・パネル式 間隔3m	m	1.000				

防護柵(横断・転落防止柵)撤去(1) 土中建込 ビーム式・パネル式 支柱間隔 3m		第 0047 号 施工単価表 1.000 m 当り			
名 称	単 位	数 量	単 価	金 額	摘 要
合計	m	1.000			
単位当り	m	1.000	当り		

防護柵(横断・転落防止柵撤去)(2) ビーム・パネルのみ 支柱間隔 3m		第 0048 号 施工単価表 1.000 m 当り			
名 称	単 位	数 量	単 価	金 額	摘 要
横断・転落防止柵部材撤去工(市場単価) ビーム・パネルのみ 間隔3m	m	1.000			
合計	m	1.000			
単位当り	m	1.000	当り		

コンクリート構造物取壊し(1) 鉄筋構造物 低騒音・低振動対策しない		第 0049 号 施工単価表 1.000 m3 当り			
名 称	単 位	数 量	単 価	金 額	摘 要
構造物とりこわし工 機械施工 鉄筋構造物	m3	1.000			
合計	m3	1.000			
単位当り	m3	1.000	当り		

コンクリート構造物取壊し(2) 無筋構造物 低騒音・低振動対策しない		第 0050 号 施工単価表 1.000 m3 当り			
名 称	単 位	数 量	単 価	金 額	摘 要
構造物とりこわし工 機械施工 無筋構造物	m3	1.000			
合計	m3	1.000			
単位当り	m3	1.000	当り		

コンクリート構造物取壊し(3) 鉄筋構造物		第 0051 号 施工単価表 1.000 m3 当り			
名 称	単 位	数 量	単 価	金 額	摘 要
構造物とりこわし工 人力施工 鉄筋構造物	m3	1.000			
合計	m3	1.000			
単位当り	m3	1.000	当り		

コンクリート取壊し運搬処理(施工パッケージ) コンクリート(無筋・鉄筋)構造物とりこわし		第 0052 号 施工単価表 1.000 m3 当り			
名 称	単 位	数 量	単 価	金 額	摘 要
殻運搬(施工パッケージ) コンクリート(無筋・鉄筋)構造物とりこわし	m3	1.000			CB227010(0036)
合計	m3	1.000			
単位当り	m3	1.000	当り		

建設廃棄物受入れ料金 鉄筋C o n塊		第 0053 号 施工単価表 1.000 m3 当り			
名 称	単 位	数 量	単 価	金 額	摘 要
建設廃棄物受入れ料金（鉄筋C o n塊）	m3	1.000			
合計	m3	1.000			
単位当り	m3	1.000	当り		

建設廃棄物受入れ料金 無筋C o n塊		第 0054 号 施工単価表 1.000 m3 当り			
名 称	単 位	数 量	単 価	金 額	摘 要
建設廃棄物受入れ料金（無筋C o n塊）	m3	1.000			
合計	m3	1.000			
単位当り	m3	1.000	当り		

コンクリート取壊し運搬処理(施工パッケージ)  
 コンクリート(無筋・鉄筋)構造物とりこわし

第 0055 号 施工単価表  
 1.000 m3 当り

名 称	単 位	数 量	単 価	金 額	摘 要
殻運搬(施工パッケージ) コンクリート(無筋・鉄筋)構造物とりこわし	m3	1.000			CB227010(0037)
合計	m3	1.000			
単位当り	m3	1.000	当り		

軽量鋼矢板建込

第 0056 号 施工単価表  
 100.000 m 当り

名 称	単 位	数 量	単 価	金 額	摘 要
土木一般世話役	人				
特殊作業員	人				
普通作業員	人				



軽量鋼矢板建込					第 0056 号 施工単価表 100.000 m 当り	
名 称	単 位	数 量	単 価	金 額	摘 要	
バックホウ運転費	時間				第0004号運転単価表	
諸雑費	式	1.000				
合計	m	100.000				
単位当り	m	1.000	当り			

軽量鋼矢板引抜					第 0057 号 施工単価表 100.000 m 当り	
名 称	単 位	数 量	単 価	金 額	摘 要	
土木一般世話役	人					
特殊作業員	人					

軽量鋼矢板引抜					第 0057 号 施工単価表 100.000 m 当り	
名 称	単 位	数 量	単 価	金 額	摘 要	
普通作業員	人					
トラッククレーン賃料	日					
諸雑費	式	1.000				
合計	m	100.000				
単位当り	m	1.000	当り			

軽量鋼矢板建込					第 0058 号 施工単価表 100.000 m 当り	
名 称	単 位	数 量	単 価	金 額	摘 要	
土木一般世話役	人					

軽量鋼矢板建込

第 0058 号 施工単価表  
100.000 m 当り

名 称	単 位	数 量	単 価	金 額	摘 要
特殊作業員	人				
普通作業員	人				
バックホウ運転費	時間				第0004号運転単価表
諸雑費	式	1.000			
合計	m	100.000			
単位当り	m	1.000	当り		

軽量鋼矢板引抜

第 0059 号 施工単価表  
100.000 m 当り

名 称	単 位	数 量	単 価	金 額	摘 要
土木一般世話役	人				
特殊作業員	人				
普通作業員	人				
トラッククレーン賃料	日				
諸雑費	式	1.000			
合計	m	100.000			
単位当り	m	1.000	当り		

軽量鋼矢板賃料(1) 転用グループ 1		第 0060 号 施工単価表 1.000 式 当り			
名 称	単 位	数 量	単 価	金 額	摘 要
賃料	式	1.000			
合計	式	1.000			
単位当り	式	1.000	当り		

軽量鋼矢板賃料(2) 転用グループ 1		第 0061 号 施工単価表 1.000 式 当り			
名 称	単 位	数 量	単 価	金 額	摘 要
賃料	式	1.000			
合計	式	1.000			
単位当り	式	1.000	当り		

## 土留支保工（軽量金属支保工）設置工

第 0062 号 施工単価表  
100.000 m 当り

名 称	単 位	数 量	単 価	金 額	摘 要
土木一般世話役	人				
特殊作業員	人				
普通作業員	人				
諸雑費	式	1.000			
合計	m	100.000			
単位当り	m	1.000	当り		

## 土留支保工（軽量金属支保工）撤去工

第 0063 号 施工単価表  
100.000 m 当り

名 称	単 位	数 量	単 価	金 額	摘 要
土木一般世話役	人				
特殊作業員	人				
普通作業員	人				
諸雑費	式	1.000			
合計	m	100.000			
単位当り	m	1.000	当り		

## 支保材賃料（腹起し）（1）

第 0064 号 施工単価表  
1.000 式 当り

名 称	単 位	数 量	単 価	金 額	摘 要
アルミ腹起し賃料	式	1.000			
合計	式	1.000			
単位当り	式	1.000	当り		

## 支保材賃料（腹起し）（2）

第 0065 号 施工単価表  
1.000 式 当り

名 称	単 位	数 量	単 価	金 額	摘 要
アルミ腹起し賃料	式	1.000			
合計	式	1.000			
単位当り	式	1.000	当り		



## 支保材賃料（水圧式ハブプレート）（1）

第 0066 号 施工単価表  
1.000 式 当り

名 称	単 位	数 量	単 価	金 額	摘 要
水圧式ハブプレート賃料	式	1.000			
合計	式	1.000			
単位当り	式	1.000	当り		

## 支保材賃料（水圧式ハブプレート）（2）

第 0067 号 施工単価表  
1.000 式 当り

名 称	単 位	数 量	単 価	金 額	摘 要
水圧式ハブプレート賃料	式	1.000			
合計	式	1.000			
単位当り	式	1.000	当り		

## 支保材賃料（水圧式パイポット）（3）

第 0068 号 施工単価表  
1.000 式 当り

名 称	単 位	数 量	単 価	金 額	摘 要
水圧式パイポット賃料	式	1.000			
合計	式	1.000			
単位当り	式	1.000	当り		

## 支保材賃料（水圧ポンプ）

第 0069 号 施工単価表  
1.000 式 当り

名 称	単 位	数 量	単 価	金 額	摘 要
水圧ポンプ	式	1.000			
合計	式	1.000			
単位当り	式	1.000	当り		

仮設材等運搬費（往復）

第 0070 号 施工単価表  
1.000 式 当り

名 称	単 位	数 量	単 価	金 額	摘 要
運搬費	式	1.000			
合計	式	1.000			
単位当り	式	1.000	当り		

仮設材等積込み取卸し

第 0071 号 施工単価表  
1.000 式 当り

名 称	単 位	数 量	単 価	金 額	摘 要
積込みのみ	t.				
取卸しのみ	t.				
積込みのみ	t.				

仮設材等積込み取卸し

第 0071 号 施工単価表  
1.000 式 当り

名 称	単 位	数 量	単 価	金 額	摘 要
取卸しのみ	t.				
合計	式	1.000			
単位当り	式	1.000	当り		

SJ0010 残土等処分(2)		第 0001 号単価表 10 m3 当り			
名 称	単 位	数 量	単 価	金 額	摘 要
土砂等運搬(施工パッケージ)					第0002号施工単価表
土砂(岩塊・玉石混り土含む) 8 km	m3	10.000			
積込(ルーズ)(施工パッケージ)					CB210020(0004)
土砂	m3	10.000			
合 計	m3	10.000			
単位当り	m3	1.000	当り		

SJ0020 埋戻し(1)		第 0002 号単価表 10 m3 当り			
名 称	単 位	数 量	単 価	金 額	摘 要
埋戻し(施工パッケージ) 土砂	m3	10.000			CB210410(0017)
再生クラッシャーラン RC-40	m3	12.000			
合 計	m3	10.000			
単位当り	m3	1.000	当り		

SJ0030 埋戻し(3)		第 0003 号単価表				10 m3 当り
名 称	単 位	数 量	単 価	金 額	摘 要	
埋戻し(施工パッケージ) 土砂 締固め有り	m3	10.000			CB210410(0019)	
再生クラッシャーラン RC-40	m3	12.000				
合 計	m3	10.000				
単位当り	m3	1.000	当り			

SJ0560 プレキャストU型側溝(1) 3種 500B		第 0004 号単価表 10 m 当り			
名 称	単 位	数 量	単 価	金 額	摘 要
U型側溝設置工 I (市場単価)					第0006号施工単価表
J I S 3種 500 B 2m(旧JIS2種相当) リサイクル認定製品 再利用撤去でない	m	10.000			
均しコンクリート(施工パッケージ)					第0007号施工単価表
無筋・鉄筋構造物 18-8-40 高炉 W/C=60%以下 小型車割増無し	m3	0.650			
型枠(施工パッケージ)					第0008号施工単価表
一般型枠	m2	2.000			
合 計	m	10.000			
単位当り	m	1.000	当り		



SJ0040 鉄筋コンクリート台付管(1) φ400		第 0005 号単価表 10 m 当り			
名 称	単 位	数 量	単 価	金 額	摘 要
鉄筋コンクリート台付管(1)(施工パッケージ) 据付 400mm	m	10.000			CB222850(0023)
敷モルタル 1 : 3	m <sup>3</sup>	0.130			
現場打基礎板(1) 420×2500×100	枚	4.000			第0006号単価表
現場打基礎設置手間(1) 据付 基礎碎石無し	基	4.000			第0031号施工単価表
合 計	m	10.000			
単位当り	m	1.000	当り		

SJ0130 現場打基礎板(1) 420×2500×100						第 0006 号単価表 10 枚 当り
名 称	単 位	数 量	単 価	金 額	摘 要	
コンクリート 無筋・鉄筋構造物 18-8-25(20) 高炉 W/C=60%以下 小型車割増無し	m3	1.050			第0029号施工単価表	
型枠 一般型枠	m2	3.630			第0030号施工単価表	
路盤紙 クラフト紙系	m2	10.500				
溶接金網 D6 100*100	m2	7.680			第0007号単価表	
合 計	枚	10.000				
単位当り	枚	1.000	当り			

SJ0160 溶接金網 D6 100*100		第 0007 号単価表 100 m2 当り			
名 称	単 位	数 量	単 価	金 額	摘 要
普通作業員	人				
溶接金網 D6 100×100	m2	105.000			
合 計	m2	100.000			
単位当り	m2	1.000	当り		

SJ0050 鉄筋コンクリート台付管(2) φ800						第 0008 号単価表 10 m 当り
名 称	単 位	数 量	単 価	金 額	摘 要	
鉄筋コンクリート台付管(2)(施工パッケージ) 据付 800mm	m	10.000			CB222850(0027)	
敷モルタル 1 : 3	m <sup>3</sup>	0.190				
現場打基礎板(2) 730×2500×100	枚	4.000			第0009号単価表	
現場打基礎設置手間(2) 据付 基礎碎石無し	基	4.000			第0034号施工単価表	
合 計	m	10.000				
単位当り	m	1.000	当り			

SJ0140 現場打基礎板(2) 730×2500×100						第 0009 号単価表 10 枚 当り
名 称	単 位	数 量	単 価	金 額	摘 要	
コンクリート(施工パッケージ) 無筋・鉄筋構造物 18-8-25(20) 高炉 W/C=60%以下 小型車割増無し	m3	1.830			第0032号施工単価表	
型枠(施工パッケージ) 一般型枠	m2	4.100			第0033号施工単価表	
路盤紙 クラフト紙系	m2	18.250				
溶接金網 D6 100*100	m2	15.120			第0007号単価表	
合 計	枚	10.000				
単位当り	枚	1.000	当り			

SJ0370 暗渠排水管(1) 有孔管φ100		第 0010 号単価表 10 m 当り			
名 称	単 位	数 量	単 価	金 額	摘 要
暗渠排水管(施工パッケージ) 据付 直管 50~150mm	m	10.000			CB222770(0029)
単粒度碎石 S-30 (4号)	m3	1.600			
吸出防止材 厚10mm	m2	16.760			
合 計	m	10.000			
単位当り	m	1.000	当り		

SJ0380 暗渠排水管(2) VU φ 600						第 0011 号単価表 10 m 当り
名 称	単 位	数 量	単 価	金 額	摘 要	
暗渠排水管敷設(1)	m	10.000			第0012号単価表	
砂基礎 機械施工	m3	9.400			第0035号施工単価表	
合 計	m	10.000				
単位当り	m	1.000	当り			

SJ0390 暗渠排水管敷設(1)		第 0012 号単価表 10 m 当り			
名 称	単 位	数 量	単 価	金 額	摘 要
硬質塩化ビニル管 φ 600 VU φ 600	本	2.500			
土木一般世話役	人				
特殊作業員	人				
普通作業員	人				
バックホウ運転経費（賃料）	日				第0001号運転単価表
合 計	m	10.000			
単位当り	m	1.000	当り		



SJ0410 暗渠排水管(3) VU φ 500		第 0013 号単価表 10 m 当り			
名 称	単 位	数 量	単 価	金 額	摘 要
暗渠排水管敷設(2)	m	10.000			第0014号単価表
砂基礎 機械施工	m3	6.900			第0035号施工単価表
合 計	m	10.000			
単位当り	m	1.000	当り		

SJ0420 暗渠排水管敷設(2)		第 0014 号単価表 10 m 当り			
名 称	単 位	数 量	単 価	金 額	摘 要
硬質塩化ビニル管 φ 500 VU φ 500	本	2.500			
土木一般世話役	人				
特殊作業員	人				
普通作業員	人				
バックホウ運転経費（賃料）	日				第0001号運転単価表
合 計	m	10.000			
単位当り	m	1.000	当り		

SJ0400 箱型マンホール 1500形		第 0015 号単価表 1 箇所 当り			
名 称	単 位	数 量	単 価	金 額	摘 要
頂版 (S) 1500×1500×300 φ600穴付	基	1.000			第0016号単価表
基礎ブロック (MB) 1500×1500×1200	基	1.000			第0017号単価表
基礎ブロック (B) 1500×1500×900	基	1.000			第0018号単価表
調整金具 45mm以下	個	1.000			
マンホール蓋 T-25 600 標準タイプ°(浮上防止型鍵付蝶番付)	組	1.000			
底部コンクリート 小型構造物 18-8-25(20) 高炉 W/C=60%以下 小型車割増無し	m3	0.630			第0036号施工単価表
横穴開口費(1) φ500~600	箇所	2.000			
横穴開口費(2) φ100	箇所	1.000			

SJ0400 箱型マンホール 1500形		第 0015 号単価表 1 箇所 当り				
名 称	単 位	数 量	単 価	金 額	摘 要	
横穴開口費(3) 台付管φ400	箇所	1.000				
敷モルタル 1 : 3	m3	0.060				
現場打基礎板(3) 2000×2000×100	枚	1.000			第0019号単価表	
基礎碎石(施工パッケージ) 7.5cm超12.5cm以下 再生クラッシュラン 40~0 小型 車割増無し	m2	4.000			CB221110(0031)	
合 計	箇所	1.000				
単位当り	箇所	1.000	当り			

SJ0430 頂版(S) 1500×1500×300 φ600穴付		第 0016 号単価表 1 基 当り			
名 称	単 位	数 量	単 価	金 額	摘 要
土木一般世話役	人				
特殊作業員	人				
普通作業員	人				
クレーン（トラック）運転費	時間				第0002号運転単価表
頂版(S) 1500×1500×300 φ600穴付	基	1.000			
諸雑費	式	1.000			
合 計	基	1.000			
単位当り	基	1.000	当り		

SJ0440 基礎ブロック (MB) 1500×1500×1200		第 0017 号単価表 1 基 当り			
名 称	単 位	数 量	単 価	金 額	摘 要
土木一般世話役	人				
特殊作業員	人				
普通作業員	人				
クレーン (トラック) 運転費	時間				第0002号運転単価表
基礎ブロック (MB) 1500×1500×1200	基	1.000			
諸雑費	式	1.000			
合 計	基	1.000			
単位当り	基	1.000	当り		

SJ0450 基礎ブロック (B) 1500×1500×900		第 0018 号単価表 1 基 当り			
名 称	単 位	数 量	単 価	金 額	摘 要
土木一般世話役	人				
特殊作業員	人				
普通作業員	人				
クレーン (トラック) 運転費	時間				第0002号運転単価表
基礎ブロック (B) 1500×1500×900	基	1.000			
諸雑費	式	1.000			
合 計	基	1.000			
単位当り	基	1.000	当り		

SJ0150 現場打基礎板(3) 2000×2000×100						第 0019 号単価表 10 枚 当り
名 称	単 位	数 量	単 価	金 額	摘 要	
コンクリート 無筋・鉄筋構造物 18-8-25(20) 高炉 W/C=60%以下 小型車割増無し	m3	4.000			第0029号施工単価表	
型枠 一般型枠	m2	5.400			第0030号施工単価表	
路盤紙 クラフト紙系	m2	40.000				
溶接金網 D6 100*100	m2	36.100			第0007号単価表	
合 計	枚	10.000				
単位当り	枚	1.000	当り			



SJ0460 プレキャスト集水枿(1) PU枿 500×500B		第 0020 号単価表 10 箇所 当り			
名 称	単 位	数 量	単 価	金 額	摘 要
プレキャスト集水枿(施工パッケージ) 据付 基礎碎石無し	基	10.000			第0037号施工単価表
均しコンクリート(施工パッケージ) 無筋・鉄筋構造物 18-8-40 高炉 W/C=60%以下 小型車割増無し	m3	0.720			第0007号施工単価表
同上型枿(施工パッケージ) 一般型枿	m2	3.400			第0038号施工単価表
インバートコンクリート(施工パッケージ) 小型構造物 18-8-25(20) 高炉 W/C=60%以下 小型車割増無し	m3	0.130			第0039号施工単価表
合 計	箇所	10.000			
単位当り	箇所	1.000	当り		

SJ0470 プレキャスト集水桝(2) AS桝500×500×1400		第 0021 号単価表 10 箇所 当り			
名 称	単 位	数 量	単 価	金 額	摘 要
プレキャスト集水桝(施工パッケージ) 据付 基礎碎石無し	基	10.000			第0040号施工単価表
均しコンクリート(施工パッケージ) 無筋・鉄筋構造物 18-8-40 高炉 W/C=60%以下 小型車割増無し	m3	0.670			第0007号施工単価表
同上型枠(施工パッケージ) 一般型枠	m2	3.280			第0038号施工単価表
インバートコンクリート(施工パッケージ) 小型構造物 18-8-25(20) 高炉 W/C=60%以下 小型車割増無し	m3	0.130			第0039号施工単価表
合 計	箇所	10.000			
単位当り	箇所	1.000	当り		

SJ0480 プレキャスト集水桝(3) AS桝500×500×1000		第 0022 号単価表 10 箇所 当り			
名 称	単 位	数 量	単 価	金 額	摘 要
プレキャスト集水桝(施工パッケージ) 据付 基礎碎石無し	基	10.000			第0041号施工単価表
均しコンクリート(施工パッケージ) 無筋・鉄筋構造物 18-8-40 高炉 W/C=60%以下 小型車割増無し	m3	0.670			第0007号施工単価表
同上型枠(施工パッケージ) 一般型枠	m2	3.280			第0038号施工単価表
インバートコンクリート(施工パッケージ) 小型構造物 18-8-25(20) 高炉 W/C=60%以下 小型車割増無し	m3	0.130			第0039号施工単価表
合 計	箇所	10.000			
単位当り	箇所	1.000	当り		

SJ0200 現場打水路		第 0023 号単価表 1 式 当り			
名 称	単 位	数 量	単 価	金 額	摘 要
コンクリート(施工パッケージ) 小型構造物 18-8-25(20) 高炉 W/C=60%以下 小型車割増無し	m3	0.930			第0042号施工単価表
型枠(施工パッケージ) 一般型枠	m2	8.100			第0043号施工単価表
基礎碎石(施工パッケージ) 7.5cm超12.5cm以下 再生クラッシュラン 40~0 小型 車割増無し	m2	2.910			CB221110(0031)
鏡壁	式	1.000			第0024号単価表
合 計	式	1.000			
単位当り	式	1.000	当り		

SJ0220 鏡壁		第 0024 号単価表 1 式 当り			
名 称	単 位	数 量	単 価	金 額	摘 要
コンクリート 無筋・鉄筋構造物 24-12-25(20) 高炉 W/C=55%以下 小型車割増無し	m3	0.350			第0044号施工単価表
型枠 一般型枠	m2	5.000			第0030号施工単価表
鉄筋 一般構造物	kg	25.820			第0045号施工単価表
合 計	式	1.000			
単位当り	式	1.000	当り		

SJ0360 転落(横断)防止柵 既設利用		第 0025 号単価表 1 m 当り			
名 称	単 位	数 量	単 価	金 額	摘 要
横断・転落防止柵部材設置工(市場単価) ビーム・パネルのみ 間隔3m	m	1.000			
合 計	m	1.000			
単位当り	m	1.000	当り		

SJ0310 コンクリート取壊し運搬処理(1) 鉄筋コンクリート塊		第 0026 号単価表 10 m3 当り			
名 称	単 位	数 量	単 価	金 額	摘 要
コンクリート取壊し運搬処理(施工パッケージ) コンクリート(無筋・鉄筋)構造物とりこわし	m3	10.000			第0052号施工単価表
建設廃棄物受入れ料金 鉄筋C o n塊	m3	10.000			第0053号施工単価表
合 計	m3	10.000			
単位当り	m3	1.000	当り		

SJ0320 コンクリート取壊し運搬処理(2) 無筋コンクリート塊		第 0027 号単価表 10 m3 当り			
名 称	単 位	数 量	単 価	金 額	摘 要
コンクリート取壊し運搬処理(施工パッケージ) コンクリート(無筋・鉄筋)構造物とりこわし	m3	10.000			第0052号施工単価表
建設廃棄物受入れ料金 無筋C o n 塊	m3	10.000			第0054号施工単価表
合 計	m3	10.000			
単位当り	m3	1.000	当り		

SJ0330 コンクリート取壊し運搬処理(3) 鉄筋コンクリート塊						第 0028 号単価表 10 m3 当り
名 称	単 位	数 量	単 価	金 額	摘 要	
コンクリート取壊し運搬処理(施工パッケージ) コンクリート(無筋・鉄筋)構造物とりこわし	m3	10.000			第0055号施工単価表	
建設廃棄物受入れ料金 鉄筋コン塊	m3	10.000			第0053号施工単価表	
合 計	m3	10.000				
単位当り	m3	1.000	当り			

SJ0500 現場発生品運搬						第 0029 号単価表 1 式 当り
名 称	単 位	数 量	単 価	金 額	摘 要	
現場発生品運搬 0.2t超0.3t以下	回				CB010410(0038)	
合 計	式	1.000				
単位当り	式	1.000	当り			



SJ0340 間詰めコンクリート		第 0030 号単価表 1 式 当り			
名 称	単 位	数 量	単 価	金 額	摘 要
コンクリート(施工パッケージ) 無筋・鉄筋構造物 18-8-25(20) 高炉 W/C=60%以下 小型車割増無し	m3	2.800			第0032号施工単価表
目地板(施工パッケージ) 瀝青質目地板t=10	m2	0.300			CB224710(0039)
合 計	式	1.000			
単位当り	式	1.000	当り		

SJ0510 軽量鋼矢板(1)		第 0031 号単価表 1 m 当り			
名 称	単 位	数 量	単 価	金 額	摘 要
軽量鋼矢板建込	m	1.000			第0056号施工単価表
軽量鋼矢板引抜	m	1.000			第0057号施工単価表
合 計	m	1.000			
単位当り	m	1.000	当り		

SJ0520 軽量鋼矢板(2)		第 0032 号単価表 1 m 当り			
名 称	単 位	数 量	単 価	金 額	摘 要
軽量鋼矢板建込	m	1.000			第0058号施工単価表
軽量鋼矢板引抜	m	1.000			第0059号施工単価表
合 計	m	1.000			
単位当り	m	1.000	当り		

SJ0530 土留支保工		第 0033 号単価表 1 m 当り			
名 称	単 位	数 量	単 価	金 額	摘 要
土留支保工（軽量金属支保工）設置工	m	1.000			第0062号施工単価表
土留支保工（軽量金属支保工）撤去工	m	1.000			第0063号施工単価表
合 計	m	1.000			
単位当り	m	1.000	当り		

SJ0540 仮設材運搬		第 0034 号単価表 1 式 当り			
名 称	単 位	数 量	単 価	金 額	摘 要
仮設材等運搬費 (往復)	式	1.000			第0070号施工単価表
仮設材等積込み取卸し	式	1.000			第0071号施工単価表
合 計	式	1.000			
単位当り	式	1.000	当り		

施工パッケージ単価一覧表

単価コード	施工名称	単位	標準単価	積算単価	条件名称	条件値
CB210100(0001)	掘削(施工パッケージ)	m3			土質	土砂
					施工方法	上記以外(小規模)
CB220010(0002)	法面整形(盛土部)(施工パッケージ)	m2			整形箇所	盛土部
					法面締固めの有無	法面締固め無し
					土質	粘性土、砂及び砂質土、粘性土
CB210110(0003)	土砂等運搬(施工パッケージ)	m3			土質	土砂(岩塊・玉石混り土含む)
CB210020(0004)	積込(ルーズ)(施工パッケージ)	m3			土質	土砂
CB430510(0005)	舗装版切断(施工パッケージ)	m			舗装版種別	アスファルト舗装版
					アスファルト舗装版厚	15cm以下
CB430310(0006)	舗装版破碎(1)(施工パッケージ)	m2			舗装版種別	アスファルト舗装版
					騒音振動対策	騒音振動対策不要
					積込作業の有無	積込有り
CB210720(0007)	舗装版破碎(2)(施工パッケージ)	m2				
CB227010(0008)	殻運搬(1)(施工パッケージ)	m3			殻発生作業	舗装版破碎

施工パッケージ単価一覧表

単価コード	施工名称	単位	標準単価	積算単価	条件名称	条件値
CB227010(0009)	殻運搬(2)(施工パッケージ)	m3			殻発生作業	舗装版破砕
CB410010(0010)	不陸整正(施工パッケージ)	m2			補足材料の有無	無し
CB410030(0011)	路盤(1)(施工パッケージ)	m2			平均厚さ	175mmを超え200mm以下
					材料	再生クラッシャーラン RC-40
CB410031(0012)	路盤(2)(施工パッケージ)	m2			平均厚さ	75mmを超え125mm以下
					材料	再生クラッシャーラン RC-40
CB410260(0013)	表層(車道・路肩部)(施工パッケージ)	m2			1層当り平均仕上り厚(mm)	1層当り平均仕上り厚 50 mm
					材料	再生密粒度アスコン(13)
					瀝青材料種類	プライムコート PK-3
CB410261(0014)	表層(歩道部)(施工パッケージ)	m2			1層当り平均仕上り厚(mm)	1層当り平均仕上り厚 30 mm
					材料	再生密粒度アスコン(13)
					瀝青材料種類	プライムコート PK-3
CB210030(0015)	床掘り(1)(施工パッケージ)	m3			土質区分	土砂
CB210030(0016)	床掘り(2)(施工パッケージ)	m3			土質区分	土砂

施工パッケージ単価一覧表

単価コード	施工名称	単位	標準単価	積算単価	条件名称	条件値
CB210410(0017)	埋戻し(施工パッケージ)	m3			土質区分	土砂
CB210410(0018)	埋戻し(2)(施工パッケージ)	m3			土質区分	土砂
CB210410(0019)	埋戻し(施工パッケージ)	m3			土質区分	土砂
					締固めの有無	締固め有り
CB210410(0020)	埋戻し(4)(施工パッケージ)	m3			土質区分	土砂
					締固めの有無	締固め有り
CB240010(0021)	コンクリート(施工パッケージ)	m3			構造物種別	無筋・鉄筋構造物
					コンクリート規格	18-8-40(高炉)
					水セメント比	W/C=60%以下
					小型車割増	小型車割増無し
CB240210(0022)	型枠(施工パッケージ)	m2			型枠の種類	一般型枠
CB222850(0023)	鉄筋コンクリート台付管(1) (施工パッケージ)	m			作業区分	据付
					管径	400mm



施工パッケージ単価一覧表

単価コード	施工名称	単位	標準単価	積算単価	条件名称	条件値
CB240010(0024)	コンクリート(施工パッケージ)	m3			構造物種別	無筋・鉄筋構造物
					コンクリート規格	18-8-25(高炉)
					水セメント比	W/C=60%以下
					小型車割増	小型車割増無し
CB240210(0025)	型枠(施工パッケージ)	m2			型枠の種類	一般型枠
CB222800(0026)	プレキャスト集水柵(施工パッケージ)	基			作業区分	据付
					基礎砕石の有無	基礎砕石無し
CB222850(0027)	鉄筋コンクリート台付管(2) (施工パッケージ)	m			作業区分	据付
					管径	800mm
CB222800(0028)	プレキャスト集水柵(施工パッケージ)	基			作業区分	据付
					基礎砕石の有無	基礎砕石無し
CB222770(0029)	暗渠排水管(施工パッケージ)	m			作業区分	据付
					管種別	直管
					呼び径	50～150mm

施工パッケージ単価一覧表

単価コード	施工名称	単位	標準単価	積算単価	条件名称	条件値
CB240010(0030)	コンクリート(施工パッケージ)	m3			構造物種別	小型構造物
					コンクリート規格	18-8-25(高炉)
					水セメント比	W/C=60%以下
					小型車割増	小型車割増無し
CB221110(0031)	基礎砕石(施工パッケージ)	m2			砕石の厚さ	7.5cm超12.5cm以下
					砕石の種類	再生クラッシュラン 40~0
					小型車割増	小型車割増無し
CB240010(0032)	コンクリート(施工パッケージ)	m3			構造物種別	小型構造物
					コンクリート規格	18-8-25(高炉)
					水セメント比	W/C=60%以下
					小型車割増	小型車割増無し
CB240210(0033)	型枠(施工パッケージ)	m2			型枠の種類	一般型枠
CB240010(0034)	コンクリート(施工パッケージ)	m3			構造物種別	無筋・鉄筋構造物
					コンクリート規格	24-12-25(20)(高炉)
					水セメント比	W/C=55%以下
					小型車割増	小型車割増無し

施工パッケージ単価一覧表

単価コード	施工名称	単位	標準単価	積算単価	条件名称	条件値
CB222800(0035)	プレキャスト集水柵(施工パッケージ)	基			作業区分	据付・撤去
					基礎碎石の有無	基礎碎石無し
CB227010(0036)	殻運搬(施工パッケージ)	m3			殻発生作業	コンクリート(無筋・鉄筋)構造物とりこわし
CB227010(0037)	殻運搬(施工パッケージ)	m3			殻発生作業	コンクリート(無筋・鉄筋)構造物とりこわし
CB010410(0038)	現場発生品運搬	回			1回当たり平均積載質量(t)	0.2t超0.3t以下
CB224710(0039)	目地板(施工パッケージ)	m2			目地板の種類	瀝青質目地板t=10

バックホウ運転経費（賃料）

第 0001 号 運転単価表  
1.000 日 当り

名 称	単 位	数 量	単 価	金 額	摘 要
バックホウ賃料					
排ガス対策	日				
軽油 一般用	リットル				
特殊運転手	人				
合計	日	1.000			
単位当り	日	1.000	当り		

クレーン（トラック）運転費

第 0002 号 運転単価表  
1.000 時間 当り

名 称	単 位	数 量	単 価	金 額	摘 要
特殊運転手	人				

クレーン（トラック）運転費					第 0002 号 運転単価表 1.000 時間 当り	
名 称	単 位	数 量	単 価	金 額	摘 要	
軽油 一般用	リットル					
クレーン機械損料	時間				第0003号運転単価表	
諸雑費	式	1.000				
合計	時間	1.000				
単位当り	時間	1.000	当り			

クレーン機械損料					第 0003 号 運転単価表 1.000 時間 当り	
名 称	単 位	数 量	単 価	金 額	摘 要	
トラッククレーン機械損料[13欄]	時間					

クレーン機械損料					第 0003 号 運転単価表 1.000 時間 当り	
名 称	単 位	数 量	単 価	金 額	摘 要	
合計	時間	1.000				
単位当り	時間	1.000	当り			

バックホウ運転費					第 0004 号 運転単価表 1.000 時間 当り	
名 称	単 位	数 量	単 価	金 額	摘 要	
特殊運転手	人					
軽油 一般用	リットル					
バックホウ機械損料	時間				第0005号運転単価表	
諸雑費	式	1.000				

バックホウ運転費					第 0004 号 運転単価表 1.000 時間 当り	
名 称	単 位	数 量	単 価	金 額	摘 要	
合計	時間	1.000				
単位当り	時間	1.000	当り			

バックホウ機械損料					第 0005 号 運転単価表 1.000 時間 当り	
名 称	単 位	数 量	単 価	金 額	摘 要	
バックホウ機械損料[13欄] 排出ガス対策型	時間					
合計	時間	1.000				
単位当り	時間	1.000	当り			

平成29年度 農基環第4号

野田地内道路修繕工事

数量総括表

レベル1 : 道路修繕

レベル1 : 共通仮設

レベル1 : スクラップ評価額



工 事 数 量 総 括 表

レベル1 (工事区分)	レベル2 (工種)	レベル3 (種別)	レベル4 (細別)	レベル5 (規格)	単位	数量	摘要
道路修繕					式	1	
	道路土工				式	1	
		掘削工			式	1	
			掘削		m3	100	
		法面整形工			式	1	
			法面整形(盛土部)		m2	30	
		残土処理工			式	1	
			残土等処分(1)		m3	130	
			残土等処分(2)		m3	2	
	舗装工				式	1	
		舗装打換え工			式	1	
			舗装版切断	As版	m	44	
			舗装版破碎(1)	As版 t=5cm	m2	540	
			舗装版破碎(2)	As版 t=3cm	m2	11	
			殻運搬(1)	As殻	m3	27	

工 事 数 量 総 括 表

レベル1 (工事区分)	レベル2 (工種)	レベル3 (種別)	レベル4 (細別)	レベル5 (規格)	単位	数量	摘要
			殻運搬(2)	As殻	m3	0.3	
			殻処分	As殻	m3	27	
			不陸整正	補足材なし	m2	766	
			路盤(1)	RC-40 t=20cm	m2	760	
			路盤(2)	RC-40 t=10cm	m2	10	
			表層(1)	再生密粒度As(13) t=5cm	m2	760	
			表層(2)	再生密粒度As(13) t=3cm	m2	10	
	排水構造物工				式	1	
		作業土工			式	1	
			床掘り(1)		m3	100	
			床掘り(2)		m3	10	
			埋戻し(1)	RC-40	m3	160	
			埋戻し(2)	流用土	m3	60	
			埋戻し(3)	RC-40	m3	2	
			埋戻し(4)	流用土	m3	3	

工 事 数 量 総 括 表

レベル1 (工事区分)	レベル2 (工種)	レベル3 (種別)	レベル4 (細別)	レベル5 (規格)	単位	数量	摘要
		側溝工			式	1	
			プラスチックU型側溝(1)	JIS型側溝 3種 500B	m	93	リサイクル認定品
			プラスチックU型側溝(2)	U-300C	m	10	リサイクル認定品
			自由勾配側溝(1)	500×1300	m	2	
			自由勾配側溝(2)	500×1200	m	4	
			自由勾配側溝(3)	500×1100	m	4	
			自由勾配側溝(4)	500×1000	m	2	
			自由勾配側溝(5)	500×900	m	2	
			側溝蓋(1)	JIS型 500用 Co蓋 T-25	枚	177	騒音防止機能付き リサイクル認定品
			側溝蓋(2)	自由勾配側溝車道用500用 Co蓋 T-25	枚	12	騒音防止機能付き
			側溝蓋(3)	JIS型 500用 Gr蓋 T-25 普通目	枚	10	ノンスリップタイプ 騒音防止機能付き
			側溝蓋(4)	自由勾配側溝車道用500用 Gr蓋 T-25 普通目	枚	2	ノンスリップタイプ 騒音防止機能付き
		管渠工			式	1	
			鉄筋コンクリート台付管(1)	台付管φ400	m	1	
			鉄筋コンクリート台付管(2)	台付管φ800	m	10	

工 事 数 量 総 括 表

レベル1 (工事区分)	レベル2 (工種)	レベル3 (種別)	レベル4 (細別)	レベル5 (規格)	単位	数量	摘要
			暗渠排水管(1)	有孔管φ100	m	96	
			暗渠排水管(2)	VUφ600	m	15	
			暗渠排水管(3)	VUφ500	m	1	
		集水樹・マンホール工			式	1	
			箱型マンホール	1500×1500	箇所	1	エスホール1500形同等品以上
			プレキャスト集水樹(1)	PU樹 500×500B	箇所	1	ノスリップ・110°開閉 T-25 普通目
			プレキャスト集水樹(2)	AS樹 500×500×1400	箇所	1	ノスリップ・110°開閉 T-25 普通目
			プレキャスト集水樹(3)	AS樹 500×500×1000	箇所	1	ノスリップ・110°開閉 T-25 普通目
		場所打水路工			式	1	
			現場打水路	400～740×400～800	式	1	
	防護柵工				式	1	
		防止柵工			式	1	
			転落(横断)防止柵	既設利用	m	6	
	道路付属施設工				式	1	
		道路付属物工			式	1	

工 事 数 量 総 括 表

レベル1 (工事区分)	レベル2 (工種)	レベル3 (種別)	レベル4 (細別)	レベル5 (規格)	単位	数量	摘要
			道路反射鏡移設	φ600 1面鏡	基	1	
	構造物撤去工				式	1	
		防護柵撤去工			式	1	
			防護柵(横断・転落防止柵)撤去(1)		m	24	
			防護柵(横断・転落防止柵)撤去(2)	再利用撤去	m	6	
		構造物取壊し工			式	1	
			コンクリート構造物取壊し(1)	鉄筋構造物	m3	6	
			コンクリート構造物取壊し(2)	無筋構造物	m3	5	
			コンクリート構造物取壊し(3)	鉄筋構造物	m3	1	
			コンクリート取壊し運搬処理(1)	鉄筋コンクリート塊	m3	6	
			コンクリート取壊し運搬処理(2)	無筋コンクリート塊	m3	5	
			コンクリート取壊し運搬処理(3)	鉄筋コンクリート塊	m3	1	
		運搬処理工			式	1	
			現場発生品運搬	転落防止柵	式	1	(W=0.26t)
	雑工				式	1	

工 事 数 量 総 括 表

レベル1 (工事区分)	レベル2 (工種)	レベル3 (種別)	レベル4 (細別)	レベル5 (規格)	単位	数量	摘要
		雑工			式	1	
			間詰めコンクリート		式	1	
	仮設工				式	1	
		土留・仮締切工			式	1	
			軽量鋼矢板(1)	矢板長L=2.5m 切梁腹起しN=2段	m	4	
			軽量鋼矢板(2)	矢板長L=3.0m 切梁腹起しN=2段	m	15	
			軽量鋼矢板賃料(1)	矢板長L=2.5m	式	1	
			軽量鋼矢板賃料(2)	矢板長L=3.0m	式	1	
			土留支保工	2段	m	18	
			支保材賃料(腹起し)(1)	2段	式	1	
			支保材賃料(腹起し)(2)	2段	式	1	
			支保材賃料(水圧式ハブ枠-ト)(1)	2段	式	1	
			支保材賃料(水圧式ハブ枠-ト)(2)	2段	式	1	
			支保材賃料(水圧式ハブ枠-ト)(3)	2段	式	1	
			支保材賃料(水圧ホソフ)		式	1	

工 事 数 量 総 括 表

レベル1 (工事区分)	レベル2 (工種)	レベル3 (種別)	レベル4 (細別)	レベル5 (規格)	単位	数量	摘要
共通仮設					式	1	
	共通仮設費				式	1	
		運搬費			式	1	
			仮設材運搬	軽量鋼矢板	式	1	
スクラップ評価額					式	1	
	スクラップ評価額				式	1	
		スクラップ評価額			式	1	
			スクラップ控除	W=0.24t	式	1	

数量計算書

レベル2 (工種)	レベル3 (種別)	レベル4 (細別)	レベル5 (規格及び数量)	単位	数量
道路土工	掘削工	掘削	【A路線】 ※ 別紙「土工計算書(A路線)」参照 $V = 93.80$	m3	104.4
			【B路線】 $V = 1.10 \times 9.60 = 10.56$ $\therefore \Sigma V = 104.36$		
	法面整形工	法面整形(盛土部)	【A路線】 ※ 別紙「法面工面積計算書(A路線)」参照 $A = 31.40$	m2	31.4
			残土処理工	残土等処分(1)	$V = 104.36 + 99.22 - 61.80 / 0.90$ $= 134.91$
		残土等処分(2)	$V = 5.20 - 2.70 / 0.90$ $= 2.20$	m3	2.2
舗装工	舗装打換え工	舗装版切断	As版 排水構造物工 【鉄筋コンクリート台付管撤去・据付部】 A-No.4+17.6~A-No.5+0.9 $L = 3.30 \times 2.00 = 6.60$ B-No.4+6.8~B-No.4+14.1 $L = 7.30 \times 2.00 = 14.60$ B-No.4+14.1付近(CAD求積より) $L = 1.40$		



数量計算書

レベル2 (工種)	レベル3 (種別)	レベル4 (細別)	レベル5 (規格及び数量)	単位	数量
			<b>【箱型マンホール設置部】</b> A-No.4+15.8付近(CAD求積より) $L = 1.20 + 2.60 + 0.80 = 4.60$		
			<b>【舗装打換え工】</b> A-No.0 横断方向 $L = 4.14$ B-No.4+7.0 横断方向 $L = 4.05$ A-No.4+17.6付近 縦断方向 $L = 3.60$ A-No.6+9.0 横断方向 $L = 3.62$ C-No.0+12.10 横断方向 $L = 1.16$ $\therefore \Sigma L = 43.77$	m	43.8
		舗装版破碎(1)	<b>【A路線】As版 t=5cm</b> ※ 別紙「構造物撤去工面積計算書」参照 $A = 538.70$	m <sup>2</sup>	538.7
		舗装版破碎(2)	<b>【C路線】As版 t=3cm C-No.0+2.9~C-No.0+12.1</b> $A = 1.16 \times 9.20 = 10.67$	m <sup>2</sup>	10.7
		殻運搬(1)	As版 t=5cm <b>【A路線】</b> $V = 538.70 \times 0.05 = 26.94$	m <sup>3</sup>	26.9
		殻運搬(2)	As版 t=3cm <b>【C路線】</b> $V = 10.67 \times 0.03 = 0.32$	m <sup>3</sup>	0.3
		殻処分	As殻 $V = 26.94 + 0.32 = 27.26$	m <sup>3</sup>	27.3
		不陸整正(1)	<b>【A路線】補足材なし</b> ※ 別紙「舗装工面積計算書」参照 $A = 759.50$ <b>【C路線】補足材なし C-No.0+2.9~C-No.0+12.1</b> $A = 0.75 \times 9.20 = 6.90$		

数 量 計 算 書

レベル2 (工種)	レベル3 (種別)	レベル4 (細別)	レベル5 (規格及び数量)	単位	数量
排水構造物工	作業土工		$\therefore \Sigma A = 766.40$	m2	766.4
		路盤(1)	【A路線】 RC-40 t=20cm ※ 別紙「舗装工面積計算書」参照 $A = 759.50$	m2	759.5
		路盤(2)	【C路線】 RC-40 t=10cm C-No.0+2.9~C-No.0+12.1 $A = 1.05 \times 9.20 = 9.66$	m2	9.7
		表層(1)	【A路線】 再生密粒度As(13) t=5cm ※ 別紙「舗装工面積計算書」参照 $A = 759.50$	m2	759.5
		表層(2)	【C路線】 再生密粒度As(13) t=3cm C-No.0+2.9~C-No.0+12.1 $A = 1.05 \times 9.20 = 9.66$	m2	9.7
		床掘り(1)	【A路線】 ※ 別紙「作業土工計算書(A路線)」参照 $V = 47.20$ 箱型マンホール $V = 3.30 \times 1.80 = 5.94$ 【B路線】 $V = 4.80 \times 9.60 = 46.08$ $\therefore \Sigma V = 99.22$	m3	99.2
		床掘り(2)	【C路線】 C-No.0+2.1~C-No.0+12.1 $V = 0.52 \times 10.00 = 5.20$	m3	5.2

数量計算書

レベル2 (工種)	レベル3 (種別)	レベル4 (細別)	レベル5 (規格及び数量)	単位	数量
		埋戻し(1)	<b>【A路線】 RC-40</b> ※ 別紙「作業土工計算書(A路線)」参照 $V = 106.40$ 箱型マンホール $V = 3.20 \times 1.80 = 5.76$ <b>【B路線】</b> $V = 4.50 \times 9.60 = 43.20$ $\therefore \Sigma V = 155.36$	m3	155.4
		埋戻し(2)	<b>【A路線】 流用土</b> ※ 別紙「作業土工計算書(A路線)」参照 $V = 61.80$	m3	61.8
		埋戻し(3)	<b>【C路線】 RC-40 C-No.0+2.1~C-No.0+12.1</b> $V = 0.23 \times 10.00 = 2.30$	m3	2.3
		埋戻し(4)	<b>【C路線】 流用土 C-No.0+2.1~C-No.0+12.1</b> $V = 0.27 \times 10.00 = 2.70$	m3	2.7
	側溝工	プレキャストU型側溝(1)	<b>【A路線】 JIS型側溝 3種 500B リサイクル認定品</b> A-No.0~A-No.3+4.1 $L = 64.10$ A-No.3+4.8~A-No.4+13.8 $L = 29.00$ $\therefore \Sigma L = 93.10$	m	93.1
		プレキャストU型側溝(2)	<b>【C路線】 U-300C リサイクル認定品</b> C-No.0+2.1~C-No.0+12.1 $L = 10.00$	m	10.0
		自由勾配側溝(1)	<b>【A路線】 500×1300</b> A-No.5+13.3~A-No.5+15.3 $L = 2.00$	m	2.0

数量計算書

レベル2 (工種)	レベル3 (種別)	レベル4 (細別)	レベル5 (規格及び数量)	単位	数量
		自由勾配側溝(2)	【A路線】 500×1200 A-No.5+15.3～A-No.5+19.3 L = 4.00	m	4.0
		自由勾配側溝(3)	【A路線】 500×1100 A-No.5+19.3～A-No.6+3.3 L = 4.00	m	4.0
		自由勾配側溝(4)	【A路線】 500×1000 A-No.6+3.3～A-No.6+5.3 L = 2.00	m	2.0
		自由勾配側溝(5)	【A路線】 500×900 A-No.6+5.3～A-No.6+7.3 L = 2.00	m	2.0
		側溝蓋(1)	Co蓋 JIS500用 3種 騒音防止タイプ リサイクル認定品 N = 93.10 / 0.50 - 10.00 = 176.2 ≒ 177	枚	177.0
		側溝蓋(2)	Co蓋 自由勾配側溝車道用500 騒音防止タイプ N = 14.00 / 1.00 - 2.00 = 12.00	枚	12.0
		側溝蓋(3)	Gr蓋 T-25 JIS500用 騒音防止・ノンスリップタイプ N = 93.10 / 10.00 = 9.31 ≒ 10	枚	10.0
		側溝蓋(4)	Gr T-25 自由勾配側溝500 騒音防止・ノンスリップタイプ N = 14.00 / 10.00 = 1.4 ≒ 2	枚	2.0
	管渠工	鉄筋コンクリート台付管(1)	【A路線】 台付管φ400 A-No.4+15.8付近 L = 1.40	m	1.4

数量計算書

レベル2 (工種)	レベル3 (種別)	レベル4 (細別)	レベル5 (規格及び数量)	単位	数量
	集水柵・マンホール工	鉄筋コンクリート台付管(2)	【B路線】 台付管φ800 B-No.4+4.5～A-No.4+14.1 L = 9.60	m	9.6
		暗渠排水管(1)	【A路線】 有孔管φ100 A-No.0～A-No.4+15.8 L = 95.80	m	95.8
		暗渠排水管(2)	【A路線】 硬質ポリ塩化ビニル管VUφ600 A-No.4+17.6～A-No.5+12.6 L = 15.00	m	15.0
		暗渠排水管(3)	【A路線】 硬質ポリ塩化ビニル管VUφ500 A-No.4+14.6～A-No.4+15.8 L = 1.20	m	1.2
		箱型マンホール	【A路線】 エスホール1500形同等品以上 A-No.4+15.8～A-No.4+17.6 N = 1.00	箇所	1.0
		プレキャスト集水柵(1)	【A路線】 PU柵500×500B A-No.3+4.1～A-No.4+4.8 N = 1.00	箇所	1.0
		プレキャスト集水柵(2)	【A路線】 AS柵500×500×1400 A-No.5+12.6～A-No.5+13.3 N = 1.00	箇所	1.0
		プレキャスト集水柵(3)	【A路線】 AS柵500×500×1000 A-No.4+13.8～No.4+14.6 N = 1.00	箇所	1.0
	場所打水路工	現場打水路	【B路線】 B-No.4+1.5～B-No.4+4.5(L=3.0m) N = 1.00	式	1.0

数量計算書

レベル2 (工種)	レベル3 (種別)	レベル4 (細別)	レベル5 (規格及び数量)	単位	数量
防護柵工	防止柵	転落(横断)防止柵	【B路線】 既設利用 B-No.3+19.55~B-No.4+5.5付近 L = 6.00	m	6.0
道路付属施設工	道路付属物工	道路反射鏡移設	【A路線】 φ600 一面鏡 A-No.4+14.3付近 N = 1.00	基	1.0
構造物撤去工	防護柵撤去工	防護柵(横断・転落防止柵)撤去(1)	【A路線】 A-No.4+6.6~No.4+15.9付近 L = 15.00 A-No.5+1.4~A-No.5+6.7付近 L = 8.80 ∴ Σ L = 23.80	m	23.8
		防護柵(横断・転落防止柵)撤去(2)	【B路線】 B-No.3+19.5~B-4+5.5付近 L = 6.00	m	6.0
	構造物取壊し工	コンクリート構造物取壊し(1)	※ 別紙「コンクリート構造物取壊し数量計算書」参照 鉄筋構造物 V = 5.99	m3	6.0
		コンクリート構造物取壊し(2)	※ 別紙「コンクリート構造物取壊し数量計算書」参照 無筋構造物 V = 4.78	m3	4.8
		コンクリート構造物取壊し(3)	※ 別紙「コンクリート構造物取壊し数量計算書」参照 鉄筋構造物 V = 0.66	m3	0.7

数量計算書

レベル2 (工種)	レベル3 (種別)	レベル4 (細別)	レベル5 (規格及び数量)	単位	数量
雑工  仮設工	運搬処理工	コンクリート取壊し運搬処理(1)	鉄筋コンクリート塊 V = 5.99	m3	6.0
		コンクリート取壊し運搬処理(2)	無筋コンクリート塊 V = 4.78	m3	4.8
		コンクリート取壊し運搬処理(3)	鉄筋コンクリート塊 V = 0.66	m3	0.7
	雑工	現場発生品運搬	転落防止柵 W = 11.00 kg/mより W = 11.00 × 23.80 = 261.80 kg	式	1.0
		間詰めコンクリート	※ 別紙「単位数量計算書」参照 N = 1.00	式	1.0
	土留・仮締切工	軽量鋼矢板(1)	軽量鋼矢板 H=2.5m 切梁腹起しN=2段 暗渠排水管(2)VUφ600 L = 3.60	m	3.6
		軽量鋼矢板(2)	軽量鋼矢板 H=3.0m 切梁腹起しN=2段 箱型マンホール L = 2.60 × 2.00 = 5.20 鉄筋コンクリート台付管(2) φ800 L = 9.60 ∴ Σ L = 14.80	m	14.8
		軽量鋼矢板賃料(1)	LSP-3A(t=4) H=2.5m	式	1.0

数量計算書

レベル2 (工種)	レベル3 (種別)	レベル4 (細別)	レベル5 (規格及び数量)	単位	数量
共通仮設費	運搬費	軽量鋼矢板賃料(2)	LSP-3A(t=4) H=3.0m	式	1.0
		土留支保工	腹起し、水圧式サポート 2段 L = 3.60 + 14.80 = 18.40	m	18.4
		支保材賃料(腹起し)(1)	2段	式	1.0
		支保材賃料(腹起し)(2)	2段	式	1.0
		支保材賃料(水圧式ハイサポート)(1)	2段	式	1.0
		支保材賃料(水圧式ハイサポート)(2)	2段	式	1.0
		支保材賃料(水圧式ハイサポート)(3)	2段	式	1.0
		支保材賃料(水圧ポンプ)(1)	2段	式	1.0
		仮設材運搬費	N = 1.00 LSP-3A t=4 W=14.2kg/mより 軽量鋼矢板(1) W = 14.20 × 2.50 × 3.60 / 0.33 = 387.27 kg = 0.39 t 軽量鋼矢板(2) W = 14.20 × 3.00 × 14.80 / 0.33 = 1910.55 kg = 1.91 t ∴ Σ W = 2.30 t	式	1.0



数量計算書

レベル2 (工種)	レベル3 (種別)	レベル4 (細別)	レベル5 (規格及び数量)	単位	数量
スクラップ評価額	スクラップ評価額	スクラップ控除	<div style="border-left: 1px solid black; border-right: 1px solid black; padding: 5px;">                     軽量鋼矢板(1)  <math>N = 3.60 / 0.33 = 10.9</math>  <math>\approx 11.00</math> 枚                      軽量鋼矢板(2)  <math>N = 14.80 / 0.33 = 44.8</math>  <math>\approx 45.00</math> 枚                 </div> 転落防止柵 W = 261.80 kg = 0.26 t	t	0.3

土 工 計 算 書 ( A 路 線 )

A 路線

測点	距離	掘削(1)									
		断面積(m2)	立積(m3)	断面積(m2)	立積(m3)	断面積(m2)	立積(m3)	断面積(m2)	立積(m3)	断面積(m2)	立積(m3)
自 : A-No. 0		1.1									
至 : A-No. 1	20.0	0.51	16.1								
自 : A-No. 1		0.51									
至 : A-No. 2	20.0	0.69	12.0								
自 : A-No. 2		0.69									
至 : A-No. 3	20.0	0.79	14.8								
自 : A-No. 3		0.79									
至 : A-No. 3+5.7	5.7	0.79	4.5								
自 : A-No. 3+5.7(同)		0.79									
至 : A-No. 4	14.3	0.76	11.1								
自 : A-No. 4		0.76									
至 : A-No. 4+17.6	17.6	1.0	15.5								
自 : A-No. 4+17.6(同)		1.4									
至 : A-No. 5	2.4	1.4	3.4								
自 : A-No. 5		1.4									
至 : A-No. 5+0.9	0.9	1.4	1.3								
自 : A-No. 5+0.9(同)		1.2									
至 : A-No. 5+13.3	12.4	0.35	9.6								
自 : A-No. 5+13.3(同)		0.35									
至 : A-No. 6	6.7	0.07	1.4								
自 : A-No. 6		0.07									
至 : A-No. 6+9.0	9.0	0.83	4.1								
合計	129.0		93.8								

作業土工計算書 ( A 路線 )

A 路線

測点	距離	床掘り ( 1 )		埋戻し (1)		埋戻し (2)					
		断面積 (m2)	立積 (m3)	断面積 (m2)	立積 (m3)	断面積 (m2)	立積 (m3)	断面積 (m2)	立積 (m3)	断面積 (m2)	立積 (m3)
自 : A-No. 0		0.41		0.29		0.64					
至 : A-No. 1	20.0	0.31	7.2	0.37	6.6	0.68	13.2				
自 : A-No. 1		0.31		0.37		0.68					
至 : A-No. 2	20.0	0.34	6.5	0.33	7.0	0.65	13.3				
自 : A-No. 2		0.34		0.33		0.65					
至 : A-No. 3	20.0	0.35	6.9	0.33	6.6	0.57	12.2				
自 : A-No. 3		0.35		0.33		0.57					
至 : A-No. 3+5.7	5.7	0.35	2.0	0.33	1.9	0.57	3.2				
自 : A-No. 3+5.7 (同)		0.35		0.90		0.00					
至 : A-No. 4	14.3	0.24	4.2	0.94	13.2	0.00	0.0				
自 : A-No. 4		0.24		0.94		0.00					
至 : A-No. 4+15.8	15.8	0.00	1.9	3.7	36.7	0.00	0.0				
自 : A-No. 4+17.6		2.4		1.3		0.00					
至 : A-No. 5	2.4	2.4	5.8	1.3	3.1	0.00	0.0				
自 : A-No. 5		2.4		1.3		0.00					
至 : A-No. 5+0.9	0.9	2.4	2.2	1.3	1.2	0.00	0.0				
自 : A-No. 5+0.9 (同)		0.25		2.6		0.00					
至 : A-No. 5+13.3	12.4	0.44	4.3	0.96	22.1	0.29	1.8				
自 : A-No. 5+13.3 (同)		0.64		0.63		1.5					
至 : A-No. 6	6.7	0.32	3.2	0.61	4.2	1.5	10.1				
自 : A-No. 6		0.32		0.61		1.5					
至 : A-No. 6+7.3	7.3	0.49	3.0	0.42	3.8	0.70	8.0				
合計	125.5		47.2		106.4		61.8				

法面工面積計算書（A路線）

A路線

測点	距離	法面整形（盛土部）									
		幅 (m)	面積 (m2)	幅 (m)	面積 (m2)	幅 (m)	面積 (m2)	幅 (m)	面積 (m2)	幅 (m)	面積 (m2)
自：A-No. 5+0.9		0.00									
至：A-No. 5+13.3	12.4	2.16	13.4								
自：A-No. 5+13.3(同)		2.16									
至：A-No. 6	6.7	1.53	12.4								
自：A-No. 6		1.53									
至：A-No. 6+7.3	7.3	0.00	5.6								
自：											
至：											
自：											
至：											
自：											
至：											
自：											
至：											
自：											
至：											
自：											
至：											
合計	26.4		31.4								

構造物撤去工面積計算書

A路線 舗装版破碎(1) As版

測点	距離(m)	幅(m)	面積(m2)	測点	距離(m)	幅(m)	面積(m2)
自: A-No. 0		4.14		自:			
至: A-No. 1	20.0	3.80	79.4	至:			
自: A-No. 1		3.80		自:			
至: A-No. 2	20.0	3.76	75.6	至:			
自: A-No. 2		3.76		自:			
至: A-No. 3	20.0	3.77	75.3	至:			
自: A-No. 3		3.77		自:			
至: A-No. 3+5.7	5.7	3.77	21.5	至:			
自: A-No. 3+5.7		3.77		自:			
至: A-No. 4	14.3	3.77	53.9	至:			
自: A-No. 4		3.77		自:			
至: A-No. 4+11.0	11.0	4.60	46.0	至:			
自: A-No. 4+11.0		CAD求積による		自:			
至: A-No. 5+1.7	10.7		89.8	至:			
自: A-No. 5+1.7		3.51		自:			
至: A-No. 5+13.3	11.6	3.51	40.7	至:			
自: A-No. 5+13.3		3.51		自:			
至: A-No. 6	6.7	3.62	23.9	至:			
自: A-No. 6		3.62		自:			
至: A-No. 6+9.0	9.0	3.62	32.6	至:			
自:				自:			
至:				至:			
合計	129.0		538.7	合計			

舗装工面積計算書

A路線 不陸整正、路盤(1)、表層(1)

測点	距離(m)	幅(m)	面積(m2)	測点	距離(m)	幅(m)	面積(m2)
自 : A-No. 0		5.40		自 :			
至 : A-No. 1	20.0	5.40	108.0	至 :			
自 : A-No. 1		5.40		自 :			
至 : A-No. 2	20.0	5.40	108.0	至 :			
自 : A-No. 2		5.40		自 :			
至 : A-No. 3	20.0	5.40	108.0	至 :			
自 : A-No. 3		5.40		自 :			
至 : A-No. 3+5.7	5.7	5.40	30.8	至 :			
自 : A-No. 3+5.7		5.40		自 :			
至 : A-No. 4	14.3	5.40	77.2	至 :			
自 : A-No. 4		5.40		自 :			
至 : A-No. 4+11.0	11.0	7.20	69.3	至 :			
自 : A-No. 4+11.0		CAD求積より		自 :			
至 : A-No. 5+1.7	10.7		89.8	至 :			
自 : A-No. 5+1.7		8.80		自 :			
至 : A-No. 5+13.3	11.6	7.05	91.9	至 :			
自 : A-No. 5+13.3		4.70		自 :			
至 : A-No. 6	6.7	5.10	32.8	至 :			
自 : A-No. 6		5.10		自 :			
至 : A-No. 6+9.0	9.0	4.60	43.7	至 :			
自 :				自 :			
至 :				至 :			
合計	129.0		759.5	合計			

単 位 数 量 計 算 書

細別	現場打水路		1.0式 当り	細別	鏡壁		1.0式 当り
規格	400~740×400~800			規格	2250×1250×150		
名称	算式	単位	数量	名称	算式	単位	数量
コンクリート	18-8-25(BB) $V = ( 0.87 \times 0.75 - 0.57 \times 0.60 ) \times 3.00$ $= 0.93$	m3	0.93	コンクリート	24-12-25(BB) $V = 2.25 \times 1.25 \times 0.15 - \pi / 4.00 \times 0.80 \times 0.80 \times 0.15$ $= 0.35$	m3	0.35
型枠	$A = ( 0.75 + 0.60 ) \times 2.00 \times 3.00$ $= 8.10$	m2	8.10	型枠	$A = 2.25 \times 1.25 \times 2.00 - \pi / 4.00 \times 0.80 \times 0.80 \times 2.00 + 1.25 \times 0.15 \times 2.00$ $= 5.00$	m2	5.00
基礎碎石	$A = 0.97 \times 3.00 = 2.91$	m2	2.91	鉄筋	SD345 D13 ※図面「鉄筋重量表」より $W = 25.82$	kg	25.82
基面整正	$A = 0.97 \times 3.00 = 2.91$	m2	2.91				
鏡壁	$N = 1.00$	式	1.00				

単 位 数 量 計 算 書

細別	間詰コンクリート		1.0式 当り		名称	算式	単位	数量
規格					名称	算式	単位	数量
コンクリート	18-8-25(BB) t=100 A-No.3+5.6~A-No.4+15.8付近							
	CAD求積より		A =	27.60				
	∴ V =		27.60 × 0.10 =	2.76	m3		2.8	
目地材	エラストイト t=10同等品以上							
	N = 3 箇所より							
	A = 0.10 × 1.00 × 3.00							
	= 0.30				m2		0.3	

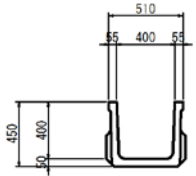
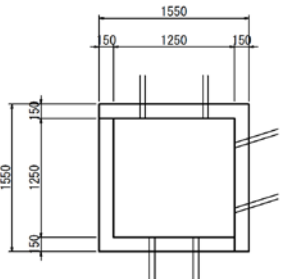
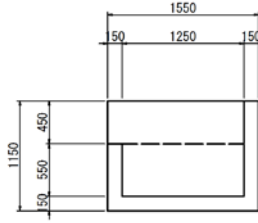
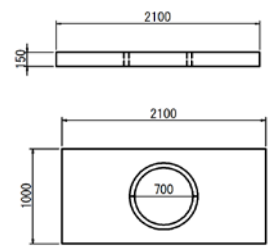

コンクリート構造物取壊し数量計算書

細別	コンクリート構造物取壊し(1)					
算式	単位	数量	算式	単位	数量	
<p>〈鉄筋構造物〉</p> <p>【A路線】</p> <p>① 既設有孔フリューム     A = 0.06 m<sup>3</sup>/m            A-No. 4+1.7~A-No. 4+13.5   L = 11.80 m            A-No. 5+3.2~A-No. 6+7.3   L = 24.10 m</p>  <p style="margin-left: 200px;">V1 = 0.06 × 11.80            + 0.06 × 24.10            = 2.15 m<sup>3</sup></p> <p>② 既設張ブロック (500×500×90)            A-No. 4+1.7~A-No. 4+15.1   L = 13.40 m            V2 = 0.50 × 0.09 × 13.40            = 0.60 m<sup>3</sup></p> <p>③ 既設現場打ち集水桝</p> <div style="display: flex; justify-content: space-around;"> <div style="text-align: center;"> <p>平面図</p>  </div> <div style="text-align: center;"> <p>断面図</p>  </div> </div>			<p>A-No. 4+14.3付近            V3 = 0.88 × 1.00 = 0.88 m<sup>3</sup></p> <p>【A・B路線】</p> <p>④ 既設ヒューム管φ600     A = 0.10 m<sup>3</sup>/m            A-No. 4+15.1~A-No. 5+3.2   L = 8.10 m            B-No. 4+4.5~B-No. 4+12.7   L = 10.40 m            V4 = ( 8.10 + 10.40 ) × 0.10            = 1.85</p> <p>⑤ 既設鏡壁     A-No. 5+3.2付近            既設鏡壁     B-No. 4+4.5付近</p>  <p style="margin-left: 200px;">V5 = ( 2.10 × 1.00 -            π/4 × 0.70 ×            0.70 ) × 0.15            × 2.00            = 0.51 m<sup>3</sup></p> <p style="text-align: center;">∴ Σ V = 5.99</p>	m <sup>3</sup>	5.99	

コンクリート構造物取壊し数量計算書

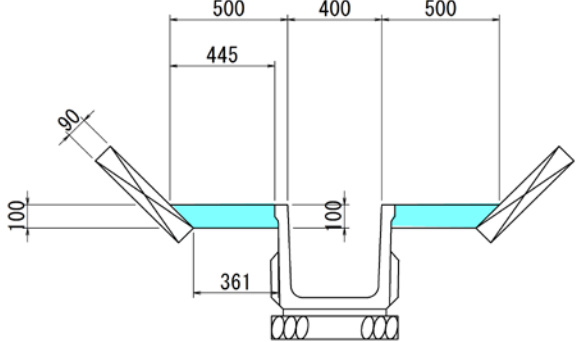
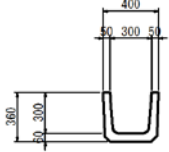
細別	コンクリート構造物取壊し(2)		細別	コンクリート構造物取壊し(3)			
算式		単位	数量	算式			
<p>〈無筋構造物〉</p> <p>【A路線】</p> <p>① 既設間詰コンクリート A-No. 4+1.7~A-No. 4+13.5 L = 11.80 m</p>  <p><math>V = (0.45 + 0.36) / 2.00 \times 11.80 = 4.78</math></p>			m3	4.78	<p>〈鉄筋構造物〉</p> <p>【C路線】</p> <p>① 既設U字溝 A = 0.06 m<sup>3</sup>/m C-No. 0+2.1~C-No. 0+12.1 L = 10.00 m</p>  <p><math>V1 = 10.00 \times 0.06 = 0.60</math> m<sup>3</sup></p> <p>② 既設柵板(200×30×2000) C-No. 0+2.9~C-No. 0+12.1 L = 9.20 m <math>V2 = 0.20 \times 0.03 \times 9.20 = 0.06</math> m<sup>3</sup></p> <p><math>\therefore \Sigma V = 0.66</math></p>	m3	0.66

## 供 用 日 数 計 算 書

工 種	種 別	施工量		日 当 り 施 工 量		供 用 日 数							日		
						軽量 鋼矢板(1)	軽量 鋼矢板(2)	腹起し(1)	腹起し(2)	水圧式パイ プサポート(1)	水圧式パイ プサポート(2)	水圧式パイ プサポート(3)		水圧ポンプ	
床掘り(1)	BH0.28 箱型マンホール	5.9	m3		m3/日										日
床掘り(1)	BH0.28 暗渠排水管(2)	8.0	m3		m3/日										日
床掘り(1)	BH0.28 鉄筋コンクリート台付管(2)	46.1	m3		m3/日										日
埋戻し(1)	箱型マンホール部	5.8	m3		m3/日										日
埋戻し(1)	暗渠排水管(2)	4.3	m3		m3/日										日
埋戻し(1)	鉄筋コンクリート台付管(2)	43.2	m3		m3/日										日
管布設	暗渠排水管(2)	3.6	m		m/日										日
管布設	鉄筋コンクリート台付管(2)	9.6	m		m/日										日
現場打基礎板(2)	鉄筋コンクリート台付管(2)	1.0	枚		枚/日										日
頂板	箱型マンホール	1.0	基		基/日										日
基礎ブロック(MB)	箱型マンホール	1.0	基		基/日										日
基礎ブロック(B)	箱型マンホール	1.0	基		基/日										日
現場打基礎板(3)	箱型マンホール	1.0	枚		枚/日										日
基礎碎石	箱型マンホール	4.0	m2		m2/日										日
小 計					実日数										日

## 供用日数計算書

工種	種別	施工量		日当り施工量		供用日数						日		
						軽量 鋼矢板(1)	軽量 鋼矢板(2)	腹起し(1)	腹起し(2)	水圧式パイ プサポート(1)	水圧式パイ プサポート(2)		水圧式パイ プサポート(3)	水圧ポンプ
軽量鋼矢板(1)建込		3.6	m		m/日									日
軽量鋼矢板(1)引抜		3.6	m		m/日									日
軽量鋼矢板(2)建込	鉄筋コンクリート台付管(2)	10.4	m		m/日									日
軽量鋼矢板(2)引抜	鉄筋コンクリート台付管(2)	10.4	m		m/日									日
軽量鋼矢板(2)建込	箱型マンホール	19.2	m		m/日									日
軽量鋼矢板(2)引抜	箱型マンホール	19.2	m		m/日									日
小計					実日数									日
合計					施工日数									日
	不稼働係数				供用日数									日
合計					施工日数									日

※供用日数は少数第1位を四捨五入して整数止め

## 特記仕様書（共通編）

No.1

大区分	中区分	小区分（条件及び内容）
共通	共通	<input checked="" type="checkbox"/> 本工事の施工にあたっては、三重県発行の「三重県公共工事共通仕様書」（平成28年7月）に準じて行うものとする。 <input checked="" type="checkbox"/> 津市工事請負契約約款、図面及び別紙特記仕様書（施工条件明示一覧表）並びに特記事項は、三重県発行の「三重県公共工事共通仕様書」（平成28年7月）に優先する。 <input checked="" type="checkbox"/> 本工事はすべて設計図書（図面、仕様書並びに現場説明書及び現場説明に対する質問解答書を含む）によるほか、津市契約規則及び津市建設工事執行規則により執行する。 <input checked="" type="checkbox"/> 設計図書において疑義が生じた場合は監督員の指示による。
	施工計画	<input checked="" type="checkbox"/> 品質及び出来形の基準値・規格値について、三重県公共工事共通仕様書で定めのない工種は、監督員との協議による。 <input checked="" type="checkbox"/> 選任を必要とする作業においては、作業主任者等を配置し、必要な資格者一覧を作成するとともに免許の写しを提出するものとする。 <input checked="" type="checkbox"/> 工事中の安全確保のため、労働安全に結びつく労働者が保有する資格者（クレーン運転士、玉掛作業者など）の一覧を作成しその資格証の写しを提出するものとする。
	施工体制台帳	<input checked="" type="checkbox"/> 受注者は工事を施工するために下請負契約を締結した場合には、下請金額にかかわらず施工体制台帳を作成し、工事現場に備えるとともに、その写しを監督員に提出すること。
	工事測量	<input type="checkbox"/> 施工前に、基準点、KBM、縦横断面及び工事区間内の境界の確認の測量を行い、その結果を監督員に報告するものとする。 <input checked="" type="checkbox"/> 工事区間内の境界は、受注者の責任において原形復旧できる資料を作成、保存し、調査資料は監督員へ1部提出するものとする。
	施工	<input checked="" type="checkbox"/> 契約書、設計書及び仕様書に明示されていない事項であっても、機能上及び施工上当然必要と認められるもの、並びに取合いのはつり・補修・復旧は、受注者の負担で処理するものとする。 <input checked="" type="checkbox"/> 工事中（養生中を含む）の隣接家屋の乗り入れについては、所有者と十分に協議の上、必要に応じ、鉄板等にて対応するものとする。 <input checked="" type="checkbox"/> 排水構造物の施工については、常時通水可能な状態を確保し、異常時には臨機の措置を講じるものとする。
工程	工程	<input checked="" type="checkbox"/> 本工事の工期は、休日、雨天のほか、社会的制約条件による要因を考慮してのものである。
	関係機関協議	<input type="checkbox"/> 施工前、ゴミ置場等施工上移設が生じる場合は、所有者、関係自治会等調整し移設場所を確定し、回覧等により周知徹底を行うものとする。他の物件で移設が生じる場合も、同様の扱いとする。 <input checked="" type="checkbox"/> 受注者は、工事着手前はもとより、工事期間中を通じて、必要の都度、工事内容を地元住民及び通行人等関係者に周知し、工事への協力を求めるための文書を配布するなど必要な措置を講ずるものとする。 <input type="checkbox"/> 地下埋設物の対応について、各管理者と監督員の立会のもと、試掘調査を行うものとする。 <input checked="" type="checkbox"/> 施工箇所付近に占用物件が予想される場合には、工事施工に先立って地下埋設（上空占用を含む）の詳細情報を関係機関から調査収集し、受注者より各管理者と現地立会を行うなど、施工に際し十分に協議確認を行うものとする。 <input checked="" type="checkbox"/> 地下埋設物及び上空占用物を誤って切断した場合の緊急時の対策として、必ず監督員まで詳細を報告し、速やかに関係機関へ連絡を取るとともに周辺住民に対しても適切な処置を行うものとする。 <input checked="" type="checkbox"/> 他の工事等と重複する場合も考えられるため、施工時期や交通規制等に綿密な調整を図り、十分な配慮をもって施工するものとする。
	官公庁への手続き等	<input checked="" type="checkbox"/> 交通障害に伴う道路使用許可の手続き、消防への工事届け等を速やかに行うものとする。なお、道路使用許可申請にかかる手数料は、受注者の負担とする。

（注）上記条件及び内容のレ印当該欄は、工事において制約を受ける事となるので明示する。  
 変更が生じた場合及び明示されていない制約等が発生したときは、発注者と別途協議し適切な措置を講ずるものとする。  
 別途協議とは、設計・現場説明又は作業打合せ等により協議するものとする。

津市 平成29年4月

特記仕様書（共通編）

大区分	中区分	小区分（条件及び内容）
用地・補償関係	事業損失	<input type="checkbox"/> 家屋事前調査は、調査前に対象住民への周知を行い、調査後に工事着手するものとする。 <input checked="" type="checkbox"/> 受注者の責における金銭的補償等は、受注者の責任において適切に処理するものとする。補償対象者より領収書、承諾書を徴収し、監督員に報告するものとする。ただし、その内容によっては、市と受注者が協議し、市が処理する場合もある。
	民地の保全	<input checked="" type="checkbox"/> 官民若しくは民民の境界を示すもの（杭、紙、プレート等）が発見された場合は、施工前に監督員に報告するものとする。 <input checked="" type="checkbox"/> 工事により境界杭等が破損、亡失した場合は、工事完了後復元を行うものとする。その際には、関係者と立会、承認を得るものとする。
安全対策	工事中の安全確保	<input checked="" type="checkbox"/> 施工箇所において、通学路であった場合は、対象の学校と十分協議をし、工程の調整を図るものとし、通学者の安全を確保するものとする。 <input checked="" type="checkbox"/> 資機材の搬出入と通行時間は適切な時間帯に行い、沿線住民等への周知を図るものとする。これにより難い場合は、関係自治会等と協議を行うものとする。 <input checked="" type="checkbox"/> 地山掘削・床掘時は、既設構造物に損傷が出ないように、適切な措置を行うものとする。また、万が一損傷を与えた場合には、受注者の責において対処するものとする。 <input checked="" type="checkbox"/> 図示してある掘削及び床掘については、計算用に用いた線であり、施工段階では各安全法令を遵守し施工状況、地下水等を考慮し現場にあわせた勾配等、対策を講じて施工するものとする。 <input type="checkbox"/> 工種（ ）について、施工日の即日開放を原則とする。 <input type="checkbox"/> 工種（ ）について、事前に（ 警察署 ）と立会を行い、確認後、施工を行うものとする。 <input checked="" type="checkbox"/> 現場にて使用する各種建設機械は、持込者や点検・整備・維持管理状況が把握できるよう、受注者において書類により整理し、監督員もしくは検査員が求めた際には提示すること。 <input type="checkbox"/> 現場において設置する仮設工は、設置完了時や使用中の点検及び管理についてチェックリスト等を活用して実施・整理し、監督員もしくは検査員が求めた際には提示すること。 <input checked="" type="checkbox"/> 現場代理人は、豪雨、出水、その他の天災に対しては、平素から気象情報などについて十分な注意を払い、常にこれに対処できる準備をしておくものとする。 <input checked="" type="checkbox"/> 工事中は、路面に段差や小構造物等突起物がないよう仮舗装等で十分なすり付けを行い、毎日の作業終了後工事現場内を十分に調べ、危険な箇所はその日のうちに補修を行うものとする。
	交通安全管理	<input checked="" type="checkbox"/> 工事の施工に伴って、工事車両の出入口及び交差道路に対し、一般交通の安全誘導が必要となる箇所には、交通の誘導・整理を行う者（以下「交通誘導警備員」という）を配置し、公衆の交通の安全を確保するものとする。 <input type="checkbox"/> 交通誘導警備員のうち1人は有資格者（平成17年警備業法改正以降の交通誘導警備業務にかかる1級又は2級検定合格者）または、交通の誘導・整理の実務経験3年以上の者を配置するものとする。 <input type="checkbox"/> 受注者は、交通誘導警備員を雇用するにあたり、その警備会社と雇用期間中等労働条件並びに傷害保険等に関する契約書を締結し、その契約書（写し）を監督員に提出すること。また、交通誘導警備員の配置者一覧表（資格・実務経験年数を明示したもの）及び配置者名の明記された伝票を監督員へ提示するものとする（但し、監督員が提出を求めた場合は提出するものとする）。 <input type="checkbox"/> 交通誘導警備員に一日一日の工事（どこまで進入できるか等）を十分把握させ、地元車両の出入り等、交通整理に円滑な処置がとれるようにするものとする。

(注)上記条件及び内容のレ印当該欄は、工事において制約を受ける事となるので明示する。  
 変更が生じた場合及び明示されていない制約等が発生したときは、発注者と別途協議し適切な措置を講ずるものとする。  
 別途協議とは、設計・現場説明又は作業打合せ等により協議するものとする。

特記仕様書（共通編）

大区分	中区分	小区分（条件及び内容）
環境対策	環境対策	<ul style="list-style-type: none"> <li><input checked="" type="checkbox"/> 現場施工及び、現場外走行時の防塵対策については、周囲に粉塵等の影響が無いよう対策を講じ、通行及び人家に対し十分配慮すること。万が一被害が生じた場合は、受注者の責において解決にあたるものとする。</li> <li><input checked="" type="checkbox"/> 土粒子を多量に含み、排水施設等に悪影響を及ぼすと考えられる放流については、沈砂または濾過施設を通して放流するものとする。</li> <li><input checked="" type="checkbox"/> 受注者は産業廃棄物の処理を委託する際、運搬については産業廃棄物収集運搬業者等と、処分については産業廃棄物処分業者等と、それぞれ個別に直接契約し、その契約書（写し）及び収集運搬業・処分業の許可証（写し）を監督員に提示もしくは提出すること。</li> <li><input checked="" type="checkbox"/> 廃棄物処理及び清掃に関する法律に基づき、産業廃棄物の排出事業者（受注者）は産業廃棄物の処理を委託する際、適正処理のために必要な廃棄物情報（成分性状等）を処理業者に提供し、また受注者は、処理に係る産業廃棄物管理票（マニフェスト）について、監督員が提示を求めた場合は提示するものとする。</li> </ul>
資料作成	提出書類	<ul style="list-style-type: none"> <li><input checked="" type="checkbox"/> 工事日誌については、監督員が指示した場合、提出するものとする。</li> <li><input checked="" type="checkbox"/> 完成写真は、着手前・施工中・完成時に、起点及び終点において必ず同一方向となるように撮影し、3枚1組として、工事写真帳の上段・中段・下段に整理し、完成写真として提出するものとする。（提出部数 2部 用紙サイズ：A4）</li> <li><input checked="" type="checkbox"/> 工事完成報告書の提出部数は2部とする。</li> <li><input checked="" type="checkbox"/> 受注者は、工事に使用する材料の品質を証明する資料を受注者の責任と費用負担において整備し、使用前に監督員に提出し、確認を受けるものとする。 ・アスファルト混合物（事前認定審査を受けた混合物の認定書の写し）、生コンクリート（製造会社の材料試験結果、配合の決定に関する確認資料）、購入土、碎石（新材）等 ※その他材料に関する資料についても原則、全て提出するものとするが、主たる材料以外で使用量が少量の場合は資料の提出について監督員と協議できるものとする。</li> </ul>
	部分下請負通知書	<ul style="list-style-type: none"> <li><input checked="" type="checkbox"/> 受注者は、工事の一部分において下請負させる場合は、全て部分下請負通知書を当該下請負業者の施工開始日までに監督員に提出するものとする。部分下請負通知書には下請負業者（再下請負業者を含む）との契約書等の写し、下請負業者（再下請負業者を含む）の建設業の許可の写し及び主任技術者等の資格者証の写し等を添付するものとする。なお、建設業にない下請負の場合、書面上の主任技術者を作業責任者等と読み替え、下請業者に当該業務の資格者証の写しを添付するものとする。</li> <li><input type="checkbox"/> 特定建設業者で下請負金額の総額が、建設業法第3条第1項第2号の政令で定める金額以上の場合、受注者は、本工事をつかさどる監理技術者の資格証明書の写しを提出するものとする。</li> </ul>
支払いに関する事項	前金支払いに関する事項	<ul style="list-style-type: none"> <li><input checked="" type="checkbox"/> 請負代金の額が130万円以上の契約において、受注者が公共工事の前払金保証事業に関する法律に規定する保証事業会社の保証を明示した場合で、市が必要と認めるときは、契約金額の10分の4以内で、かつ当該支出予算の範囲内で前払いするものとする。</li> </ul>

(注)上記条件及び内容のレ印当該欄は、工事において制約を受ける事となるので明示する。  
変更が生じた場合及び明示されていない制約等が発生したときは、発注者と別途協議し適切な措置を講ずるものとする。  
別途協議とは、設計・現場説明又は作業打合せ等により協議するものとする。





特記仕様書（施工条件明示一覧表）

No. 1

明示項目	明示事項	条件及び内容
工程関係	<input type="checkbox"/> 別途工事との工程調整が必要あり <input type="checkbox"/> 施工時期、施工時間及び施工方法の制限あり <input type="checkbox"/> 工期 <input checked="" type="checkbox"/> 他機関との協議が未完了 <input type="checkbox"/> 占用物件との工程調整の必要あり <input type="checkbox"/> その他（ ）	<input type="checkbox"/> 調整項目（ <input type="checkbox"/> 資材等の流用 <input type="checkbox"/> 仮設及び工事用道路等の調整 <input type="checkbox"/> 建設機械等の調整 <input type="checkbox"/> 施工順序の調整 <input type="checkbox"/> その他（ ） <input type="checkbox"/> 別途協議（ ） <input type="checkbox"/> 制限する工種名（ ） 施工時期及び施工時間（ ） <input type="checkbox"/> 施工方法（ ） <input type="checkbox"/> 工期は、繰越手続きが完了後、（ 月 日）までに変更します。 <input checked="" type="checkbox"/> 協議が必要な機関名（中部電力(株)） 協議完了見込み時期（ ） <input type="checkbox"/> 占用物件名（ <input type="checkbox"/> 電気 <input type="checkbox"/> 電話 <input type="checkbox"/> 水道 <input type="checkbox"/> ガス <input type="checkbox"/> その他（ ）） <input type="checkbox"/> その他（ ）
用地関係	<input type="checkbox"/> 用地補償物件の未処理箇所あり <input type="checkbox"/> 仮設ヤードの有無 <input type="checkbox"/> その他（ ）	<input type="checkbox"/> 未処理箇所（ <input type="checkbox"/> 別添図 <input type="checkbox"/> No. ～No. <input type="checkbox"/> 別途協議（ ） <input type="checkbox"/> 完了見込み時期（ <input type="checkbox"/> 平成 年 月頃 <input type="checkbox"/> 別途協議（ ） <input type="checkbox"/> 仮設ヤード（ <input type="checkbox"/> 官有地 <input type="checkbox"/> 民有地 <input type="checkbox"/> その他（ ） <input type="checkbox"/> 別途協議（ ） <input type="checkbox"/> 仮設ヤード使用期間（ ） <input type="checkbox"/> 仮設ヤードからの運搬距離（L＝ km） <input type="checkbox"/> 使用条件・復旧方法（ ） <input type="checkbox"/> その他（ ）
公害対策関係	<input checked="" type="checkbox"/> 施工方法の制限あり <input type="checkbox"/> 事業損失防止に関する調査あり <input type="checkbox"/> その他（ ）	<input checked="" type="checkbox"/> 制限項目（ <input type="checkbox"/> 騒音 <input type="checkbox"/> 振動 <input type="checkbox"/> 水質 <input type="checkbox"/> 粉じん <input checked="" type="checkbox"/> 排出ガス <input type="checkbox"/> その他（ ）） <input type="checkbox"/> 施工方法等（ <input type="checkbox"/> 指定工法名（ ） <input type="checkbox"/> その他（ ） <input type="checkbox"/> 別途協議（ ） <input type="checkbox"/> 施工時期（ ） <input type="checkbox"/> 調査項目（ <input type="checkbox"/> 騒音測定 <input type="checkbox"/> 振動測定 <input type="checkbox"/> 水質調査 <input type="checkbox"/> 近接家屋の事前・事後調査 <input type="checkbox"/> 地盤沈下測定 <input type="checkbox"/> 地下水位等の測定 <input type="checkbox"/> その他（ ） <input type="checkbox"/> 別途協議（ ） <input type="checkbox"/> 調査方法（ <input type="checkbox"/> 別途資料 <input type="checkbox"/> その他（ ） <input type="checkbox"/> 別途協議（ ） <input type="checkbox"/> 調査費（ <input type="checkbox"/> 別途資料 <input type="checkbox"/> その他（ ） <input type="checkbox"/> 別途協議（ ） <input type="checkbox"/> その他（ ）
安全対策関係	<input checked="" type="checkbox"/> 交通安全施設等の指定あり <input type="checkbox"/> 近接公共施設等に対する制限 <input type="checkbox"/> 土砂崩落・発破作業に対する防護施設等に指定あり <input type="checkbox"/> イメージアップ経費適用工事 <input type="checkbox"/> その他（ ）	<input checked="" type="checkbox"/> 交通安全施設等の配置（ <input type="checkbox"/> 別添図面 <input type="checkbox"/> その他（ ） <input checked="" type="checkbox"/> 別途協議（ ） <input type="checkbox"/> 交通管理要員の配置（ <input type="checkbox"/> 別添図面 <input type="checkbox"/> その他（ ） <input type="checkbox"/> 別途協議（ ） <input type="checkbox"/> 指定路線 <input type="checkbox"/> 指定路線以外 <input type="checkbox"/> 配置人員数（ ）（うち交通誘導警備員A（ 0人）） （注：配置人員数の変更は原則行わないものとする。） <input type="checkbox"/> 施工時間の制限 <input type="checkbox"/> 工法制限あり <input type="checkbox"/> 近接公共施設名等（ <input type="checkbox"/> 鉄道 <input type="checkbox"/> 電気 <input type="checkbox"/> 電話 <input type="checkbox"/> 水道 <input type="checkbox"/> ガス <input type="checkbox"/> その他（ ）） <input type="checkbox"/> 制限を受ける工種（ ） <input type="checkbox"/> 制限内容（ ） <input type="checkbox"/> 安全防護施設等の配置（ <input type="checkbox"/> 別添図面 <input type="checkbox"/> その他（ ） <input type="checkbox"/> 別途協議（ ） <input type="checkbox"/> 保安要員の配置（ <input type="checkbox"/> 別添図面 <input type="checkbox"/> その他（ ） <input type="checkbox"/> 別途協議（ ） <input type="checkbox"/> イメージアップの内容（率分）（ ） <input type="checkbox"/> イメージアップの内容（積上）（ ） <input type="checkbox"/> その他（ ）

(注) 上記受託業務事項・条件及び内容のレ印当該欄は、作業に当たって制約を受ける事となるので明示する。  
 明示事項に変更が生じた場合及び明示されていない制約等が発生したときは、発注者と別途協議し適切な措置を講ずるものとする。  
 別途協議とは、設計・現場説明又は作業打合せ等により協議するものとする。

特記仕様書（施工条件明示一覧表）

No. 2

明示項目	明示事項	条件及び内容
工事用道路関係	<input type="checkbox"/> 一般道路（搬入路）の使用制限あり <input type="checkbox"/> 仮設道路の設置条件あり	<input type="checkbox"/> 経路及び使用期間の制限内容（ <input type="checkbox"/> 別途図面 <input type="checkbox"/> その他（ ） <input type="checkbox"/> 別途協議） <input type="checkbox"/> 使用中及び使用後の措置（ <input type="checkbox"/> 別途図面 <input type="checkbox"/> その他（ ） <input type="checkbox"/> 別途協議） <input type="checkbox"/> 用地及び構造（ <input type="checkbox"/> 別途図面 <input type="checkbox"/> その他（ ） <input type="checkbox"/> 別途協議） <input type="checkbox"/> 安全施設（ <input type="checkbox"/> 別途図面 <input type="checkbox"/> その他（ ） <input type="checkbox"/> 別途協議） <input type="checkbox"/> 使用中及び使用後の措置（ <input type="checkbox"/> 別途図面 <input type="checkbox"/> その他（ ） <input type="checkbox"/> 別途協議） <input type="checkbox"/> その他（ ）
仮設備関係	<input type="checkbox"/> 仮設備の設置条件あり  <input type="checkbox"/> 仮設物の構造及び施工方法の指定  <input type="checkbox"/> その他（ ）	<input type="checkbox"/> 使用期間及び借地条件（ <input type="checkbox"/> 別添図等 <input type="checkbox"/> その他（ ） <input type="checkbox"/> 別途協議） <input type="checkbox"/> 転用あり（回） <input type="checkbox"/> 兼用あり（ ） <input type="checkbox"/> その他（ ） <input type="checkbox"/> 構造及び設計条件（ <input type="checkbox"/> 別添図等 <input type="checkbox"/> その他（ ） <input type="checkbox"/> 別途協議） <input type="checkbox"/> 施工方法（ ） <input type="checkbox"/> その他（ ）
残土・産業廃棄物関係	<input type="checkbox"/> 残土処分（自由処分） <input checked="" type="checkbox"/> 残土処分（指定処分・他工事流用） <input checked="" type="checkbox"/> 産業廃棄物の処理条件あり  <input type="checkbox"/> 提出書類あり <input checked="" type="checkbox"/> その他（ 舗装切断時に発生する排水の処理 ）	<input checked="" type="checkbox"/> 残土処分地（ <input type="checkbox"/> 別途資料 <input type="checkbox"/> その他（ ） <input type="checkbox"/> 別途協議） 運搬距離（L＝暫定8km） <input type="checkbox"/> 処分地の処理条件あり（ <input type="checkbox"/> 押土整地 <input type="checkbox"/> その他（ ）） <input checked="" type="checkbox"/> 産業廃棄物の種類（ <input checked="" type="checkbox"/> コン塊 <input checked="" type="checkbox"/> アス塊 <input type="checkbox"/> 木材 <input type="checkbox"/> 汚泥 <input type="checkbox"/> その他（ ）） <input checked="" type="checkbox"/> 産業廃棄物の処分地（ <input checked="" type="checkbox"/> 再生処分場（ ） <input type="checkbox"/> 最終処分場（ ） <input type="checkbox"/> 別添図書 <input type="checkbox"/> その他（ ） <input type="checkbox"/> 別途協議） 運搬距離（L＝ km） 【注：その他の項目（ ）については、処分地を指定しなければならない場合にのみ記入のこと。】 <input checked="" type="checkbox"/> 処分地での処理費（ <input checked="" type="checkbox"/> 計上あり（ <input checked="" type="checkbox"/> 処理料 <input type="checkbox"/> 押土整地 <input type="checkbox"/> 被覆土） <input type="checkbox"/> その他（ ） <input type="checkbox"/> 別途協議） <input type="checkbox"/> 処分場の受入条件（ ） <input checked="" type="checkbox"/> その他（ 舗装切断作業に伴い、切断機械から発生する排水については、排水吸引機能を有する切断機械等により回収するものとする。回収された排水については、関係機関等と協議の上、適正に処理するものとし、必要と認められる経費については変更契約できるものとする。 ）
工事支障物件関係	<input checked="" type="checkbox"/> 工事支障物件あり  <input type="checkbox"/> その他	<input checked="" type="checkbox"/> 支障物件名（ <input type="checkbox"/> 鉄道 <input checked="" type="checkbox"/> 電気 <input type="checkbox"/> 電話 <input checked="" type="checkbox"/> 水道 <input type="checkbox"/> ガス <input type="checkbox"/> 有線 <input checked="" type="checkbox"/> その他（農業用水）） <input type="checkbox"/> 移設時期（ <input type="checkbox"/> 平成 年 月 頃 <input type="checkbox"/> 別途協議） <input type="checkbox"/> 防護（ ） <input type="checkbox"/> その他（ ）

(注) 上記受託業務事項・条件及び内容のレ印当該欄は、作業に当たって制約を受ける事となるので明示する。  
 明示事項に変更が生じた場合及び明示されていない制約等が発生したときは、発注者と別途協議し適切な措置を講ずるものとする。  
 別途協議とは、設計・現場説明又は作業打合せ等により協議するものとする。

津市

平成29年4月

特記仕様書（施工条件明示一覧表）

No. 3

明 示 項 目	明 示 事 項	条 件 及 び 内 容
排水工（濁水処理を含む）関係	<input type="checkbox"/> 濁水、湧水等の排水に際し、制限あり <input type="checkbox"/> 水質調査等必要あり <input type="checkbox"/> その他（ ）	<input type="checkbox"/> 項目及び基準値（ ） <input type="checkbox"/> 調査項目（ ） <input type="checkbox"/> その他（ ）
薬液注入関係	<input type="checkbox"/> 薬液注入工法等の指定あり <input type="checkbox"/> 提出書類あり <input type="checkbox"/> 注入量の確認、注入の管理及び注入の効果の確認 <input type="checkbox"/> その他（ ）	<input type="checkbox"/> 工法区分（ ） 材料種類（ ） 施工範囲（ ） <input type="checkbox"/> 削孔数量（ ） 注入量（ ） その他（ ） <input type="checkbox"/> 工法関係（ ） 材料関係（ ） <input type="checkbox"/> その他（ ）
再生材使用関係	<input checked="" type="checkbox"/> 再生材使用の指定あり <input type="checkbox"/> 六価クロム溶出試験あり（環境告示第46号溶出試験） <input checked="" type="checkbox"/> 三重県リサイクル製品利用推進条例に基づく認定製品の使用について <input type="checkbox"/> その他（ ）	<input checked="" type="checkbox"/> 再生材の種類（ <input checked="" type="checkbox"/> 再生Asコン <input type="checkbox"/> 再生路盤材 <input checked="" type="checkbox"/> 再生クラッシュラン <input type="checkbox"/> 道路用盛土材 <input type="checkbox"/> 再生コン砂 ） <input checked="" type="checkbox"/> 再生材が使用出来ない場合の措置（ <input type="checkbox"/> 新材に変更 <input type="checkbox"/> その他（ ） <input checked="" type="checkbox"/> 別途協議 ） <input type="checkbox"/> 再生コンクリート砂（ ） <input checked="" type="checkbox"/> 三重県リサイクル製品利用推進条例に基づく認定製品を使用する。ただし、認定製品が入手できない場合は、監督員と別途協議。（認定製品の品名：鉄筋コンクリートU型側溝） <input checked="" type="checkbox"/> 下記製品を本工事で使用する場合は、三重県リサイクル製品利用推進条例に基づく認定製品を使用するように努める。（認定製品の品名：間伐材製工事用バリケード・看板・標示板・ガードフェンス、緑化基盤材、石こうボード） <input type="checkbox"/> その他（ ）
そ の 他	<input type="checkbox"/> 工事用機材の保管及び仮置きが必要あり <input type="checkbox"/> 現場発生産品あり <input type="checkbox"/> 支給品あり <input type="checkbox"/> 盛土材等工事間流用あり <input type="checkbox"/> その他（ ）	<input type="checkbox"/> 保管場所（ ） 期間（ ） その他（ ） <input type="checkbox"/> 品名（ ） 数量（ ） 保管場所（ ） その他（ ） <input type="checkbox"/> 品名（ ） 数量（ ） 引渡場所（ ） <input type="checkbox"/> 時期（平成 年 月 日） その他（ ） <input type="checkbox"/> 運搬方法（ <input type="checkbox"/> 受注者で運搬 <input type="checkbox"/> 受注者以外で運搬 <input type="checkbox"/> 別途協議 <input type="checkbox"/> その他（ ）） <input type="checkbox"/> 引渡場所（ <input type="checkbox"/> 別添図等 <input type="checkbox"/> 別途協議 <input type="checkbox"/> その他（ ）） <input type="checkbox"/> 数量（ ） 運搬距離（L＝ km） <input type="checkbox"/> その他（ ）
適 用 条 件		<input checked="" type="checkbox"/> 三重県公共工事共通仕様書（平成28年7月版）を適用（部分改正を行った内容も含む（適用：平成29年11月 1日）） <input type="checkbox"/> 「土木構造物設計マニュアル（案） 編」を適用 <input type="checkbox"/> その他（ ）

(注) 上記受託業務事項・条件及び内容のレ印当該欄は、作業に当たって制約を受ける事となるので明示する。  
 明示事項に変更が生じた場合及び明示されていない制約等が発生したときは、発注者と別途協議し適切な措置を講ずるものとする。  
 別途協議とは、設計・現場説明又は作業打合せ等により協議するものとする。

津 市

平成29年4月

特記仕様書（施工条件明示一覧表）

No. 4

明 示 項 目	明 示 事 項	条 件 及 び 内 容
入札・契約方式	<input type="checkbox"/> 入札時VE方式 <input type="checkbox"/> 契約後VE方式 <input type="checkbox"/> 設計・施行一括発注方式 <input type="checkbox"/> プロポーザル方式 <input type="checkbox"/> 総合評価方式	<input type="checkbox"/> 契約前のVE提案に基づき施工しなければならない。 <input type="checkbox"/> 契約後にVE提案を受け付ける。 <input type="checkbox"/> 細部設計の承認を受けなければならない。  <input type="checkbox"/> 本件工事で提案不履行があった場合は、本件工事完成年度の翌年度に総合評価方式で発注する案件（以下「発注工事」という。）で、貴社の評価点において発注工事の加算点（満点）の1割を減点します。
電 子 納 品	<input type="checkbox"/> 工事完成図書（工事写真含む） <input checked="" type="checkbox"/> 電子納品対象外	<input type="checkbox"/> 工事完成図書は電子納品とする。ただし、電子化が困難な部分について監督員と協議承諾を得たものについてはこの限りではない。電子媒体の提出部数は、（ <input type="checkbox"/> 2部 <input type="checkbox"/> （      ）部）とする。 <input type="checkbox"/> 三重県CALS電子納品運用マニュアル（平成 24年 7月改訂）を適用
産業廃棄物税		<input checked="" type="checkbox"/> 本工事には産業廃棄物税相当分が計上されていないため、受注者が課税対象となった場合には完成年度の翌年度の4月1日から8月31日までの間に別に定める様式に産業廃棄物税納税証明書等を添付して当該工事の発注者に対して支払請求を行うこと。なお、この期間を超えて請求することはできない。また、設計数量を超えて請求することはできない。
工事カルテ作成・登録		<input checked="" type="checkbox"/> 三重県公共工事共通仕様書に基づき、工事カルテ作成・登録を行うこと。
建設副産物情報交換システム		<input checked="" type="checkbox"/> 三重県公共工事共通仕様書に基づき、建設副産物情報交換システム（副産物システム、発生土システム）にデータを入力すること。なお、工事完成後に発注者が建設副産物情報交換システムへの入力データの訂正等を依頼した場合などには、受注者の責任において適切に処理を行うこと。

(注) 上記受託業務事項・条件及び内容のレ印当該欄は、作業に当たって制約を受ける事となるので明示する。  
 明示事項に変更が生じた場合及び明示されていない制約等が発生したときは、発注者と別途協議し適切な措置を講ずるものとする。  
 別途協議とは、設計・現場説明又は作業打合せ等により協議するものとする。

津 市

平成29年4月

## 「現場打ち鉄筋コンクリート構造物におけるスランプ値の設定等について」 特記仕様書

- 現場打ち鉄筋コンクリート構造物の施工にあたっては、「流動性を高めた現場打ちコンクリートの活用に関するガイドライン(流動性を高めたコンクリートの活用検討委員会 平成29年3月)」を基本とし、構造物の種類、部材の種類と大きさ、鋼材の配筋条件、コンクリートの運搬、打込み、締め等の作業条件を適切に考慮し、スランプ値を設定するものとする。
- ただし、一般的な鉄筋コンクリート構造物\*においては、スランプ値は12cmとすることを標準とする。
  - \* 「一般的な鉄筋コンクリート構造物」とは、「三重県公共工事共通仕様書(平成28年7月)」のP1-284～1-285に記載のあるコンクリート舗装工、場所打ち杭等の水中コンクリート及びトンネル覆工、堤冠(砂防) 等を除くものとする。
- 受注者は、設計図書のスランプ値の変更に際して、コンクリート標準示方書(施工編)の「最小スランプの目安」等に基づき協議資料を作成し、監督員へ提出し協議するものとする。
- コンクリートの品質管理は、従前通り(三重県公共工事共通仕様書によること)とする。

## 暴力団等の不当介入の排除等に関する特記仕様書

### 1 趣旨

この特記仕様は、本市が締結する契約等からの暴力団、暴力団関係者、暴力団関係法人等（以下「暴力団等」という。）の不当介入を排除し、契約等の適正な履行を確保することに関し、必要な事項を定めるものとする。

### 2 用語

この特記仕様における用語は、津市の締結する契約等からの暴力団等排除措置要綱（平成21年津市訓第34号）において使用する用語の例による。

### 3 受注者等の義務

- (1) 本市の契約等の相手方及び下請負人等（以下「受注者等」という。）は、暴力団等と認められる下請負人等を使用してはならない。
- (2) 受注者等は、暴力団等と認められる資材販売業者から資材等を購入してはならない。
- (3) 受注者等は、暴力団等と認められる廃棄物処理業者が有する廃棄物処理施設及び廃棄物処理業者等を使用してはならない。
- (4) 受注者は、本市と締結した契約等の履行に当たり、受注者等が暴力団等による不当介入を受けたときは、断固としてこれを拒否し、直ちに本市に文書にて報告するとともに所轄の警察署に通報し捜査上必要な協力をするものとする。この場合において、捜査上必要な協力を行ったとき、受注者は速やかに本市に文書にてその内容を報告しなければならない。  
なお、受注者等が不当介入を受けたことを理由に契約期間の延長等の措置が必要となったとき、受注者は本市に契約期間の延長等を求めることができる。

### 4 入札参加資格者等及び受注者等に対する措置

入札参加資格者等又はその役員等が暴力団等と認められるとき、暴力団等と密接な関係を有していると認められるときなどは、当該入札参加資格者等に対し、津市建設工事等指名停止基準（平成21年4月8日施行）に基づく指名停止措置を講じるものとする。

また、上記3の義務に違反した受注者等に対しても、同様に指名停止措置を講じるものとする。

### 5 契約等の解除

上記の暴力団等と認められるときなどにより指名停止措置が講じられた入札参加資格者等との契約等については、これを解除することができる。

## 再生砕石（RC-40）の使用についての留意事項

津市の建設工事においては三重県公共工事共通仕様書（三重県建設副産物処理基準）に準拠し、再生資源の有効利用の促進を掲げている。ついては、再生砕石（RC-40）の使用にあたり下記に十分留意すること。

- 再生砕石の納品伝票を保管し、伝票の写しもしくは納入日を記載した材料出荷証明書等の写しを工事書類として提出すること。

搬入される材料によっては、路面等が膨れ上がる等の現象が発生する恐れがあることから、使用材料確認表（材料確認願）で確認を得た材料以外の再生砕石等の混入がないよう対策し、施工前に異常（異物の混入、軽量である等）を確認した場合は、使用しないなどの品質管理に努めること。

- 三重県公共工事共通仕様書に基づき、品質管理に注意し施工すること。

三重県公共工事共通仕様書 添付資料

### 4. 三重県建設副産物処理基準

第9条 再生資源及びリサイクル製品等の利用

2. 再生砕石（RC-40）の品質規格 参照

## 配慮依頼事項

受注者においては、この契約を履行するにあたって、下記のことについて御配慮いただくようお願いいたします。

なお、当該配慮依頼事項は、発注者である津市が受注者の自由な協力をお願いするものであり、受注者が津市のお願いに応じなかった場合に、受注者に対して、不利益を課すものではありません。

### 記

- 1 下請契約又は再委託（一次下請以降のすべての下請負人又は再委託者を含む。）が認められた契約にあつては、下請契約又は再委託等において市内本店事業者を活用することには配慮してください。
- 2 資材、原材料等の調達が必要となる場合は、市内本店事業者から調達すること及び地元製品、地元生産品を使用することについても配慮してください。
- 3 建設機械、機器等の借入れが必要となる場合は、市内本店事業者から借入れすることには配慮してください。
- 4 業務従事者等の使用人等が必要となる場合は、使用人等に市民を活用することに配慮してください。