

平面図

S=1/1000



※この図面はA3サイズを原寸とする。

工 事 名	令和元年度下建維第4号 橋内第二排水区下水道管更生工事		
施工箇所名	津市相生町地内		
図 面 名	平面図		
縮 尺	1/1000	図面番号	1/2
事業所名	津市下水道局下水道建設課		

工 法 図

管きょ内面被覆工

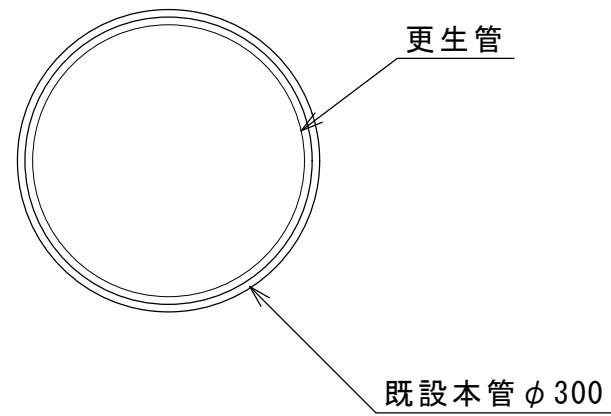

支管一体部分補修工

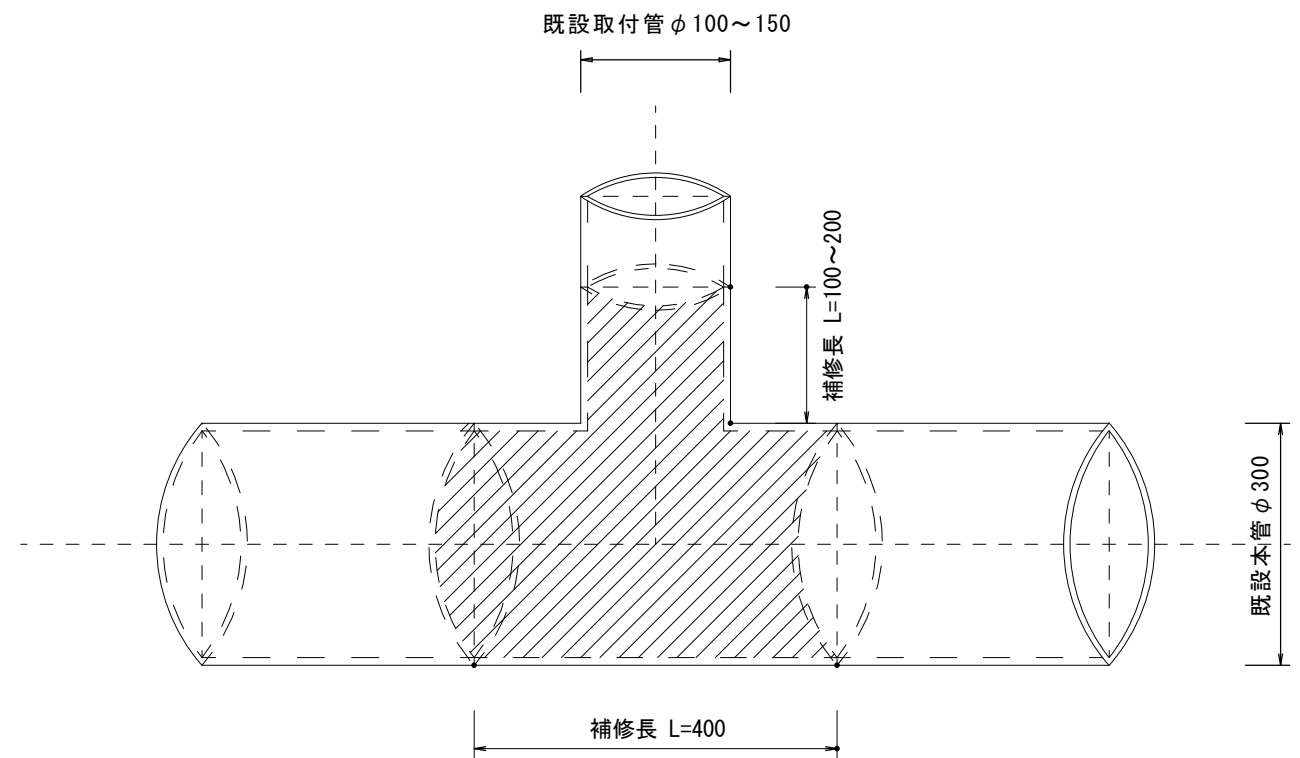

本管部分補修工

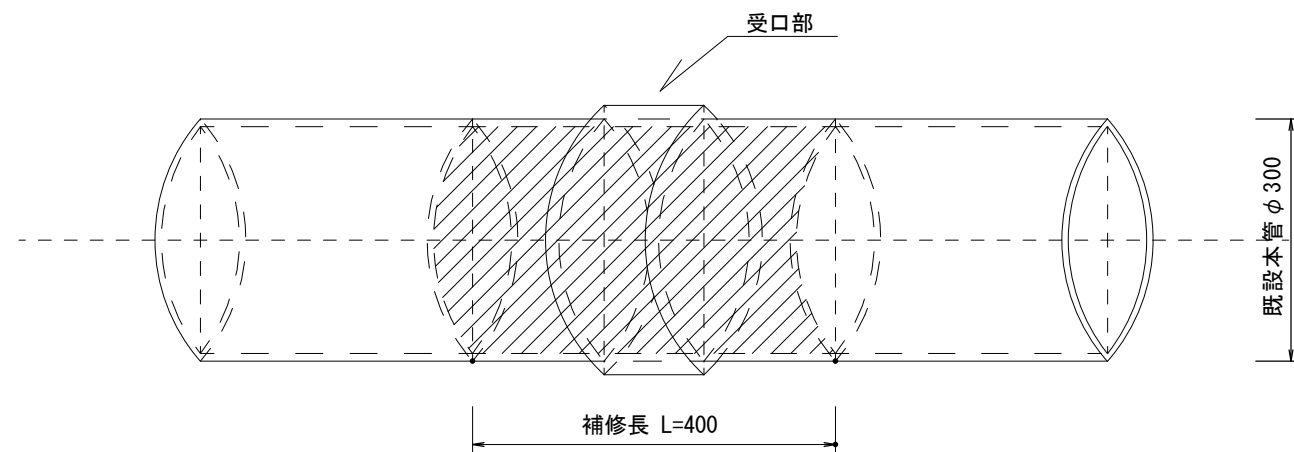

※この図面はA3サイズを原寸とする。

工 事 名	令和元年度下建維第4号 橋内第二排水区下水道管更生工事		
施工箇所名	津市相生町地内		
図 面 名	工法図		
縮 尺	図面番号	2/2	
事業所名	津市下水道局下水道建設課		