

前 金	部 分 払
有	0 回

令 和 元 年 度

下建公補 第 16 号

津第3-3処理分区公共下水道工事設計書

工事仕様は特記以外は三重県公共工事共通仕様書及び工事監督員の指示による。

津市下水道局

下水道建設課

令和元年度	下建公補 第 16 号	工 事 設 計 書			
施工場所	津市高茶屋小森町地内			次長	
				課長	
工事名	津第3-3処理分区公共下水道工事			参与	
				検算者	
設計額	(うち消費税等相当額)			調整担当主幹	
				担当副主幹	
工 期	令和2年2月21日限り			設計者	
長	—	巾	—		

工 事 の 大 要

管布設工 (管径75~150mm)	390m
組立マンホール	5箇所
小型マンホール	10箇所
ます設置工	22箇所

位置図

令和元年度下建公補第16号
津第3-3処理分区公共下水道工事

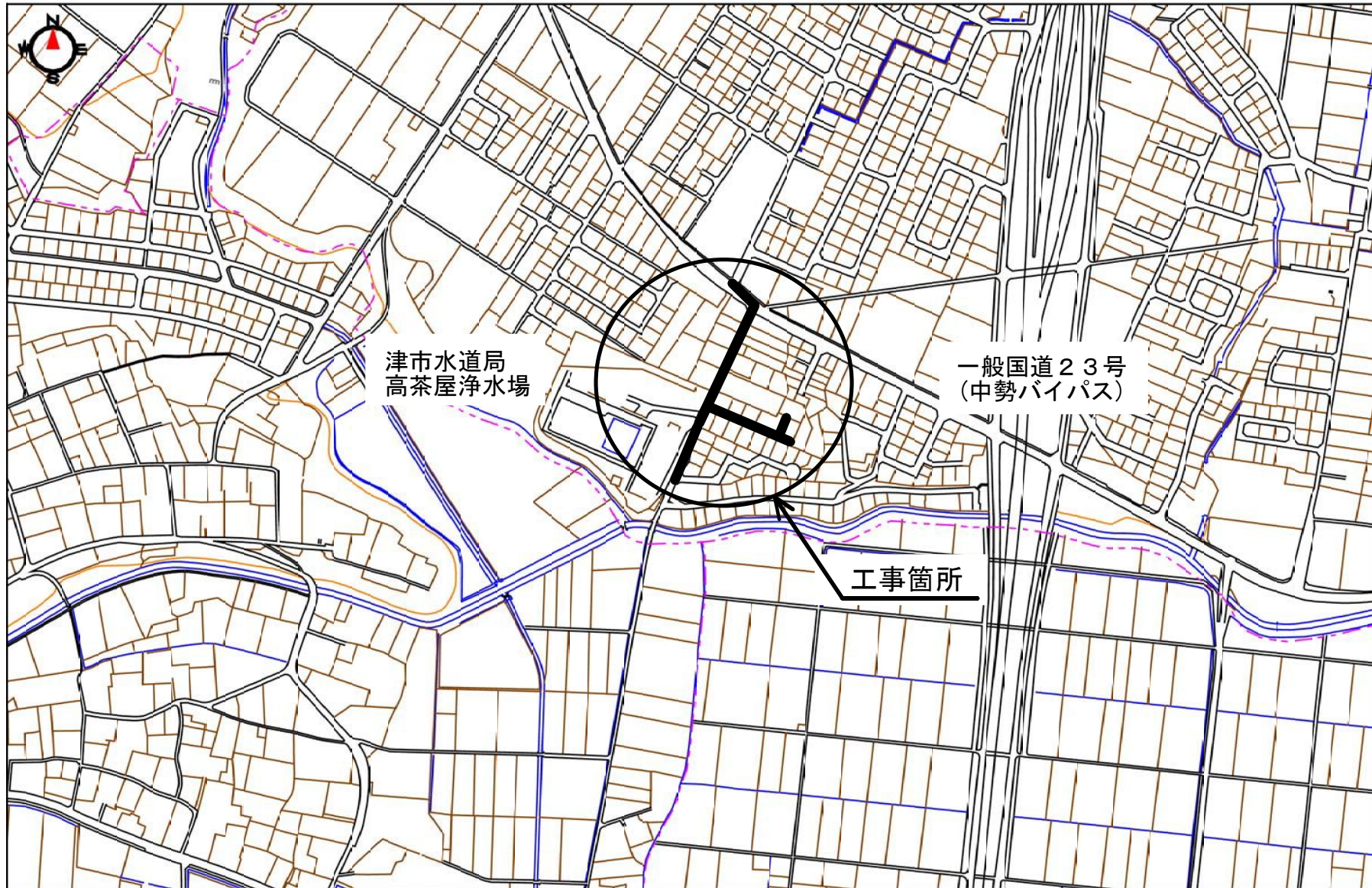

縮尺1 : 5,000

設計内訳表

費目	工事区分	工種	種別	単位	数量	単価	金額	摘要
本工事費								
01:補助対象工事								
管路(補助)				式				
					1.000			
			管きょ工(開削)(リブ管150mm)(昼間(8時間))	式				
					1.000			
			管路土工	式				第 0001 号 明細表
					1.000			
			管布設工	式				第 0002 号 明細表
					1.000			
			管基礎工	式				第 0003 号 明細表
					1.000			
			管路土留工	式				第 0004 号 明細表
					1.000			
			マンホール工(昼間(8時間))	式				
					1.000			

設 計 内 訳 表

費目	工事区分	工種	種別	単位	数量	単価	金額	摘要
			組立マンホール(1号組立人孔)	式	1.000			第 0005 号 明細表
			組立マンホール(特殊組立人孔)	式	1.000			第 0006 号 明細表
			小型マンホール工(小型塩ビ人孔)	式	1.000			第 0007 号 明細表
			組立マンホール(1号レジン組立人孔)	式	1.000			第 0008 号 明細表
			組立マンホール(副管)	式	1.000			第 0009 号 明細表
			取付管およびます工(昼間(8時間))	式	1.000			
			管路土工	式	1.000			第 0010 号 明細表
			ます設置工	式	1.000			第 0011 号 明細表
			取付管布設工	式	1.000			第 0012 号 明細表

設計内訳表

費目	工事区分	工種	種別	単位	数量	単価	金額	摘要
			付帯工(昼間:(8時間))	式	1.000			
			舗装撤去工(仮復旧)	式	1.000			第 0013 号 明細表
			舗装撤去工(取付管仮復旧)	式	1.000			第 0014 号 明細表
			舗装仮復旧工(仮復旧)	式	1.000			第 0015 号 明細表
			舗装仮復旧工(取付管仮復旧)	式	1.000			第 0016 号 明細表
			舗装撤去工(本復旧)	式	1.000			第 0017 号 明細表
			舗装本復旧工	式	1.000			第 0018 号 明細表
			区画線工	式	1.000			第 0019 号 明細表
			既設構造物撤去工	式	1.000			第 0020 号 明細表

設計内訳表

費目	工事区分	工種	種別	単位	数量	単価	金額	摘要
			仮設工(昼間(8時間))	式	1.000			
			交通管理工	式	1.000			第 0021 号 明細表
02:市単独工事								
			管路(単独)	式	1.000			
			管きょ工(開削)(塩ビ管75mm)(昼間(8時間))	式	1.000			
			管路土工	式	1.000			第 0022 号 明細表
			管布設工	式	1.000			第 0023 号 明細表
			管基礎工	式	1.000			第 0024 号 明細表
			管きょ工(開削)(リブ管150mm)(昼間(8時間))	式	1.000			

設 計 内 訳 表

費目	工事 区分	工種	種別	単 位	数 量	単 価	金 額	摘 要
			管路土工	式				第 0025 号 明細表
					1.000			
			管布設工	式				第 0026 号 明細表
					1.000			
			管基礎工	式				第 0027 号 明細表
					1.000			
			管路土留工	式				第 0028 号 明細表
					1.000			
			立坑工(鋼製立坑)Φ1800(昼間(8時間))	式				
					1.000			
			管路土工	式				第 0029 号 明細表
					1.000			
			鋼製ゲーシング式土留工及び土工	式				第 0030 号 明細表
					1.000			
			路面覆工	式				第 0031 号 明細表
					1.000			
			マンホール工(昼間(8時間))	式				
					1.000			

設 計 内 訳 表

費目	工事 区分	工種	種別	単 位	数 量	単 価	金 額	摘 要
			組立マンホール(特殊組立人孔)	式	1.000			第 0032 号 明細表
			小型マンホール工(小型塩ビ人孔)	式	1.000			第 0033 号 明細表
			組立マンホール(2号レジン組立人孔)	式	1.000			第 0034 号 明細表
			組立マンホール(副管)	式	1.000			第 0035 号 明細表
			取付管およびます工(昼間(8時間))	式	1.000			
			管路土工	式	1.000			第 0036 号 明細表
			ます設置工	式	1.000			第 0037 号 明細表
			取付管布設工	式	1.000			第 0038 号 明細表
			付帯工(昼間(8時間))	式	1.000			

設 計 内 訳 表

費目	工事区分	工種	種別	単位	数量	単価	金額	摘要
			舗装撤去工(仮復旧)	式				第 0039 号 明細表
					1.000			
			舗装撤去工(取付管仮復旧)	式				第 0040 号 明細表
					1.000			
			舗装仮復旧工(仮復旧)	式				第 0041 号 明細表
					1.000			
			舗装仮復旧工(取付管仮復旧)	式				第 0042 号 明細表
					1.000			
			舗装撤去工(本復旧)	式				第 0043 号 明細表
					1.000			
			舗装本復旧工	式				第 0044 号 明細表
					1.000			
			仮設工(昼間:(8時間))	式				
					1.000			
			交通管理工	式				第 0045 号 明細表
					1.000			
直接工事費計				式				
					1.000			

設 計 内 訳 表

費目	工事 区分	工種	種別	単 位	数 量	単 価	金 額	摘 要
間接工事費								
共通仮設費								
		技術管理費		式				第 9001 号 明細表【合併01】
					1.000			
		運搬費		式				第 9003 号 明細表【合併02】
					1.000			
		事業損失防止施設費		式				第 9004 号 明細表【合併02】
					1.000			
		技術管理費		式				第 9005 号 明細表【合併02】
					1.000			
		共通仮設費 (率計上額)		式				
					1.000			
		共通仮設費計		式				
					1.000			
純工事費				式				
					1.000			

設 計 内 訳 表

費目	工事 区分	工種	種別	単 位	数 量	単 価	金 額	摘 要
	現場管理費			式				
					1.000			
工事原価				式				
					1.000			
	一般管理費等			式				
					1.000			
	スクラップ評価額			式				第 9002 号 明細表【合併01】
					1.000			
	スクラップ評価額			式				第 9006 号 明細表【合併02】
					1.000			
工事価格				式				
					1.000			
消費税及び地方消費税相当額				式				
					1.000			
本工事費計				式				
					1.000			

[補助対象工事]

第 0001 号 明細表 管路土工					1 式 (上段 : 前 回 下段 : 今 回)
細 別 規 格	単 位	数 量	単 価	金 額	摘 要
機械掘削工 (バックホウ)	m3				第0001号施工単価表
		280.000			
機械投入埋戻工(砕石(RC-40))	m3				第0002号施工単価表
		210.000			
発生土運搬工	m3				第0003号施工単価表
		280.000			
合 計					

第 0002 号 明細表 管布設工					1 式 (上段 : 前 回 下段 : 今 回)
細 別 規 格	単 位	数 量	単 価	金 額	摘 要
リブ付硬質塩化ビニル管設置工 φ = 1 5 0 mm	m				第0004号施工単価表
		128.000			
埋設標識シート工	m				第0005号施工単価表
		128.000			
リブゴム可とうマンホール継手 150(拡張バンドタイプ)	個				
		6.000			

津市

[補助対象工事]

第 0002 号 明細表 管布設工					1 式 (上段 : 前 回 下段 : 今 回)	
細 別	規 格	単 位	数 量	単 価	金 額	摘 要
合 計						

第 0003 号 明細表 管基礎工					1 式 (上段 : 前 回 下段 : 今 回)	
細 別	規 格	単 位	数 量	単 価	金 額	摘 要
砕石基礎工 (市場単価) (砕石(RC-40)) 機械施工		m3				第0006号施工単価表
			40.000			
合 計						

第 0004 号 明細表 管路土留工					1 式 (上段 : 前 回 下段 : 今 回)	
細 別	規 格	単 位	数 量	単 価	金 額	摘 要
軽量鋼矢板建込工(両側分)		m				第0007号施工単価表
			128.000			
軽量鋼矢板引抜工(両側分)		m				第0008号施工単価表
			128.000			

[補助対象工事]

第 0004 号 明細表 管路土留工					1 式 (上段 : 前回 下段 : 今回)
細 別 規 格	単 位	数 量	単 価	金 額	摘 要
軽量鋼矢板建込工(両側分)	m				第0009号施工単価表
		4.000			
軽量鋼矢板引抜工(両側分)	m				第0010号施工単価表
		4.000			
軽量鋼矢板賃料 転用グループ 1	式				第0011号施工単価表
		1.000			
土留支保工(軽量金属支保工)設置工	m				第0012号施工単価表
		132.000			
土留支保工(軽量金属支保工)撤去工	m				第0013号施工単価表
		132.000			
支保材賃料(腹起し)	式				第0014号施工単価表
		1.000			
支保材賃料(水圧式パイポット)	式				第0015号施工単価表
		1.000			
支保材賃料(水圧ポンプ)	式				第0016号施工単価表
		1.000			

[補助対象工事]

第 0004 号 明細表 管路土留工					1 式 (上段 : 前回 下段 : 今回)	
細 別	規 格	単 位	数 量	単 価	金 額	摘 要
合 計						

第 0005 号 明細表 組立マンホール(1号組立人孔)					1 式 (上段 : 前回 下段 : 今回)	
細 別	規 格	単 位	数 量	単 価	金 額	摘 要
コンクリート(施工パッケージ)		m3				第0017号施工単価表
小型構造物 18-8-40 高炉 W/C=60%以下 小型車 割増無し			0.200			
モルタル上塗工(マンホール用)		m2				第0018号施工単価表
配合1:2			1.000			
組立マンホール設置工 (市場単価)		箇所				第0019号施工単価表
1号 3m以下			1.000			
再生クラッシャーラン		m3				
RC-40			0.200			
1号マンホール		個				
斜壁 600×900×450			1.000			
1号マンホール		個				
管取付壁(底版付) 900×1800			1.000			

津市

[補助対象工事]

第 0005 号 明細表 組立マンホール(1号組立人孔)					1 式 (上段 : 前回 下段 : 今回)	
細 別 規 格	単 位	数 量	単 価	金 額	摘 要	
1号マンホール 削孔 φ150	箇所					
		1.000				
人孔鉄蓋及び受枠(グラウンドマンホール) T-25 600 ロック付き転落防止用梯子(ステンズ製)	組					
		1.000				
マンホール調整リング φ600 50mm	組					
		1.000				
無収縮早強性モルタル 12.5kg	袋					
		0.200				
合 計						

[補助対象工事]

第 0006 号 明細表 組立マンホール(特殊組立人孔)					1 式 (上段 : 前回 下段 : 今回)
細 別 規 格	単 位	数 量	単 価	金 額	摘 要
コンクリート(施工パッケージ) 小型構造物 18-8-40 高炉 W/C=60%以下 小型車 割増無し	m3	0.100			第0017号施工単価表
モルタル上塗工(マンホール用) 配合1:2	m2	1.000			第0018号施工単価表
組立マンホール設置工 (市場単価) 0号または楕円 2m超~3m以下	箇所	1.000			第0020号施工単価表
再生クラッシャーラン RC-40	m3	0.200			
A1号マンホール 斜壁 600×600/900×450	個	1.000			
A1号マンホール 直壁 600/900×900	個	1.000			
A1号マンホール 管取付壁 (底版付) 600/900×900	個	1.000			
A1号マンホール 削孔 φ150	箇所	2.000			

[補助対象工事]

第 0006 号 明細表 組立マンホール(特殊組立人孔)					1 式 (上段 : 前回 下段 : 今回)	
細 別 規 格	単 位	数 量	単 価	金 額	摘 要	
人孔鉄蓋及び受枠(グラウンドマンホール)	組					
T-25 600 ロック付き転落防止用梯子(ステンレス製)		1.000				
マンホール調整リング	組					
φ600 100mm		1.000				
無収縮早強性モルタル	袋					
12.5kg		1.000				
合 計						

第 0007 号 明細表 小型マンホール工(小型塩ビ人孔)					1 式 (上段 : 前回 下段 : 今回)	
細 別 規 格	単 位	数 量	単 価	金 額	摘 要	
小型マンホール工(塩化ビニル製) (市場単価)	箇所				第0021号施工単価表	
起点および中間形式 深さ3.5m以下 本管径150mm及び200mm		1.000				
リブ用本管自在継手	個					
150 PMF-PRP		1.000				

[補助対象工事]

第 0007 号 明細表 小型マンホール工(小型塩ビ人孔)					1 式 (上段 : 前回 下段 : 今回)	
細 別 規 格	単 位	数 量	単 価	金 額	摘 要	
人孔鉄蓋及び受枠(グラウンドマンホール) T-25 300 標準タイプ(浮上防止型鍵付蝶番付)	組	1.000				
合 計						

第 0008 号 明細表 組立マンホール(1号レジン組立人孔)					1 式 (上段 : 前回 下段 : 今回)	
細 別 規 格	単 位	数 量	単 価	金 額	摘 要	
コンクリート(施工パッケージ) 小型構造物 18-8-40 高炉 W/C=60%以下 小型車 割増無し	m3	0.200			第0022号施工単価表	
モルタル上塗工(マンホール用) 配合1:2	m2	1.000			第0018号施工単価表	
組立マンホール設置工(市場単価) 1号 3m以下	箇所	1.000			第0023号施工単価表	
レジンマンホール調整リング φ600 H=100	個	1.000				
レジンマンホール調整リング φ600 H=150	個	1.000				

津市

[補助対象工事]

第 0008 号 明細表 組立マンホール(1号レジン組立人孔)					1 式 (上段 : 前 回 下段 : 今 回)	
細 別 規 格	単 位	数 量	単 価	金 額	摘 要	
1号レジンマンホール 頂版 有効高120	個	1.000				
1号レジンマンホール 直壁 600	個	1.000				
1号レジンマンホール 管取付壁 1500	個	1.000				
1号レジンマンホール 底版 有効高90	個	1.000				
1号レジンマンホール用梯子 PP製 H=1800	個	1.000				
無収縮早強性モルタル 12.5kg	袋	1.000				
1号レジンマンホール削孔 $\phi = \leq 206$	箇所	2.000				
人孔鉄蓋及び受枠(グラウンドマンホール) T-25 ϕ 600 ロック付 耐食仕様 転落防止用梯子付(SUS製)	組	1.000				

[補助対象工事]

第 0008 号 明細表 組立マンホール(1号レジン組立人孔)					1 式 (上段 : 前回 下段 : 今回)	
細 別	規 格	単 位	数 量	単 価	金 額	摘 要
合 計						

第 0009 号 明細表 組立マンホール(副管)					1 式 (上段 : 前回 下段 : 今回)	
細 別	規 格	単 位	数 量	単 価	金 額	摘 要
内副管取付工(管類無し)		箇所				第0024号施工単価表
硬質塩化ビニル管			1.000			
内副管用継手(貼付型)		個				
3号用 φ150-φ100			1.000			
リブゴム可とうマンホール継手		個				
150(貼付タイプ)			1.000			
硬質塩ビ管(VU)スリーブ無		本				
φ100mm 長4.0m			1.000			
塩ビ管(副管用90度曲管)		個				
φ100			1.000			
副管固定金具		組				
φ100			4.000			

[補助対象工事]

第 0009 号 明細表 組立マンホール(副管)					1 式 (上段 : 前回 下段 : 今回)	
細 別	規 格	単 位	数 量	単 価	金 額	摘 要
合 計						

第 0010 号 明細表 管路土工					1 式 (上段 : 前回 下段 : 今回)	
細 別	規 格	単 位	数 量	単 価	金 額	摘 要
床掘り(施工パッケージ)						CB210030(0005)
土砂		m3	4.000			
土砂等運搬(施工パッケージ)						第0025号施工単価表
土砂(岩塊・玉石混り土含む)		m3	1.000			
機械掘削工(バックホウ)						第0001号施工単価表
		m3	10.000			
人力投入埋戻工(流用土)						第0026号施工単価表
		m3	3.000			
機械投入埋戻工(砕石(RC-40))						第0002号施工単価表
		m3	5.000			
発生土運搬工						第0003号施工単価表
		m3	10.000			

津市

[補助対象工事]

第 0010 号 明細表 管路土工					1 式 (上段 : 前 回 下段 : 今 回)	
細 別	規 格	単 位	数 量	単 価	金 額	摘 要
合 計						

第 0011 号 明細表 ます設置工					1 式 (上段 : 前 回 下段 : 今 回)	
細 別	規 格	単 位	数 量	単 価	金 額	摘 要
ます設置工 (塩化ビニル製) (市場単価) ます径 200mm		箇所				第0027号施工単価表
			5.000			
合 計						

第 0012 号 明細表 取付管布設工					1 式 (上段 : 前 回 下段 : 今 回)	
細 別	規 格	単 位	数 量	単 価	金 額	摘 要
取付管布設および支管取付(市場単価)		箇所				第0028号施工単価表
			5.000			
埋設標識シート工		m				第0005号施工単価表
			13.000			

[補助対象工事]

第 0012 号 明細表 取付管布設工					1 式 (上段 : 前 回 下段 : 今 回)	
細 別	規 格	単 位	数 量	単 価	金 額	摘 要
合 計						

第 0013 号 明細表 舗装撤去工(仮復旧)					1 式 (上段 : 前 回 下段 : 今 回)	
細 別	規 格	単 位	数 量	単 価	金 額	摘 要
舗装版切断(施工パッケージ) アスファルト舗装版 15cm以下		m				CB430510(0007)
			260.000			
舗装版破碎積込(電線共同溝)(施工パッケージ)		m2				CB440500(0008)
			132.000			
運搬(電線共同溝)(施工パッケージ) アスファルト塊		m3				第0029号施工単価表
			7.000			
建設廃棄物受入れ料金 A s 塊		m3				第0030号施工単価表
			7.000			
合 計						

[補助対象工事]

第 0014 号 明細表 舗装撤去工(取付管仮復旧)					1 式 (上段 : 前 回 下段 : 今 回)
細 別 規 格	単 位	数 量	単 価	金 額	摘 要
舗装版切断(施工パッケージ)	m				CB430510(0007)
アスファルト舗装版 15cm以下		22.000			
舗装版破碎積込(電線共同溝)(施工パッケージ)	m2				CB440500(0008)
		8.000			
運搬(電線共同溝)(施工パッケージ)	m3				第0029号施工単価表
アスファルト塊		0.400			
建設廃棄物受入れ料金	m3				第0030号施工単価表
A s 塊		0.400			
合 計					

[補助対象工事]

第 0015 号 明細表 舗装仮復旧工(仮復旧)					1 式 (上段 : 前回 下段 : 今回)	
細 別 規 格	単 位	数 量	単 価	金 額	摘 要	
下層路盤 (歩道部) (施工パッケージ) 全仕上り厚 220 mm 再生クラッシュラン RC-40	m2				CB410031(0010)	
		119.000				
表層 (車道・路肩部) (施工パッケージ) 1層当り平均仕上り厚 30 mm 再生密粒度アス ファルト混合物 (13)	m2				第0031号施工単価表	
		132.000				
合 計						

第 0016 号 明細表 舗装仮復旧工(取付管仮復旧)					1 式 (上段 : 前回 下段 : 今回)	
細 別 規 格	単 位	数 量	単 価	金 額	摘 要	
下層路盤 (歩道部) (施工パッケージ) 全仕上り厚 220 mm 再生クラッシュラン RC-40	m2				CB410031(0010)	
		8.000				
表層 (車道・路肩部) (施工パッケージ) 1層当り平均仕上り厚 30 mm 再生密粒度アス ファルト混合物 (13)	m2				第0031号施工単価表	
		8.000				
合 計						

[補助対象工事]

第 0017 号 明細表 舗装撤去工(本復旧)					1 式 (上段 : 前 回 下段 : 今 回)
細 別 規 格	単 位	数 量	単 価	金 額	摘 要
舗装版切断(施工パッケージ)	m				CB430510(0007)
アスファルト舗装版 15cm以下		43.000			
舗装版破碎積込(電線共同溝)(施工パッケージ)	m2				CB440500(0008)
		563.000			
運搬(電線共同溝)(施工パッケージ)	m3				第0029号施工単価表
アスファルト塊		25.000			
建設廃棄物受入れ料金	m3				第0030号施工単価表
A s 塊		25.000			
合 計					

[補助対象工事]

第 0018 号 明細表 舗装本復旧工					1 式 (上段 : 前回 下段 : 今回)
細 別 規 格	単 位	数 量	単 価	金 額	摘 要
不陸整正(施工パッケージ) 有り 9mm以上13mm未満 再生クラッシュラン RC-40	m2				CB410010(0012)
		563.000			
表層(2) 1層当り平均仕上り厚 50 mm 再生密粒度アス ファルト混合物 (13)	m2				第0032号施工単価表
		563.000			
合 計					

第 0019 号 明細表 区画線工					1 式 (上段 : 前回 下段 : 今回)
細 別 規 格	単 位	数 量	単 価	金 額	摘 要
区画線工(1) 実線 幅 15cm 1.5mm (標準) 白	m				第0033号施工単価表
		25.000			
区画線工(2) 破線 幅 15cm 1.5mm (標準) 白	m				第0034号施工単価表
		4.000			
区画線工(3) ゼブラ 幅 45cm 1.5mm (標準) 白	m				第0035号施工単価表
		10.000			
区画線工(4) 矢印・記号・文字 幅 15cm (換算) 1.5mm (標 準) 白	m				第0036号施工単価表
		14.000			

津市

[補助対象工事]

第 0019 号 明細表 区画線工					1 式 (上段 : 前回 下段 : 今回)	
細 別	規 格	単 位	数 量	単 価	金 額	摘 要
合 計						

第 0020 号 明細表 既設構造物撤去工					1 式 (上段 : 前回 下段 : 今回)	
細 別	規 格	単 位	数 量	単 価	金 額	摘 要
ケーシング切断工		m				第0037号施工単価表
			1.000			
構造物とりこわし工 (標準単価) 週休補正なし 無筋構造物 人力施工 無・昼間		m3				第0038号施工単価表
			0.010			
殻運搬(施工パッケージ) コンクリート(無筋・鉄筋)構造物とりこわし		m3				第0039号施工単価表
			0.010			
建設廃棄物受入れ料金 無筋コン塊		m3				第0040号施工単価表
			0.010			
現場発生品・支給品運搬(施工パッケージ) 0.1t以下		回				CB010410(0015)
合 計						

[補助対象工事]

第 0021 号 明細表 交通管理工						1 式 (上段 : 前 回 下段 : 今 回)
細 別	規 格	単 位	数 量	単 価	金 額	摘 要
交通誘導警備員費		式				第0041号施工単価表
			1.000			
合 計						

第 9001 号 明細表 技術管理費						1 式 (上段 : 前 回 下段 : 今 回)
細 別	規 格	単 位	数 量	単 価	金 額	摘 要
本管TV調査工 内径800mm未満		m				第0083号施工単価表
			128.000			
合 計						

[補助対象工事]

第 9002 号 明細表 スクラップ評価額					1 式 (上段 : 前 回 下段 : 今 回)	
細 別	規 格	単 位	数 量	単 価	金 額	摘 要
スクラップ		t				
			0.010			
合 計						

[市単独工事]

第 0022 号 明細表 管路土工					1 式
					(上段 : 前回 下段 : 今回)
細 別 規 格	単 位	数 量	単 価	金 額	摘 要
機械掘削工 (バックホウ)	m3				第0001号施工単価表
		40.000			
機械投入埋戻工 (砕石 (RC-40))	m3				第0002号施工単価表
		20.000			
発生土運搬工	m3				第0003号施工単価表
		40.000			
合 計					

第 0023 号 明細表 管布設工					1 式
					(上段 : 前回 下段 : 今回)
細 別 規 格	単 位	数 量	単 価	金 額	摘 要
硬質塩化ビニル管据付工 径75mm	m				第0042号施工単価表
		83.000			
埋設標識シート工	m				第0005号施工単価表
		83.000			
硬質塩化ビニル管 径75mm 離脱防止金具使用しない	口				第0043号施工単価表
		15.000			

津市

[市単独工事]

第 0023 号 明細表 管布設工					1 式 (上段 : 前 回 下段 : 今 回)
細 別 規 格	単 位	数 量	単 価	金 額	摘 要
硬質塩化ビニル管 径75mm 離脱防止金具使用する	口				第0044号施工単価表
		24.000			
ポリ管 (メカニカル継手) 布設工 径75mm	口				第0045号施工単価表
		1.000			
内副管取付工 (管類無し) 硬質塩化ビニル管	箇所				第0046号施工単価表
		1.000			
圧送管材料費	式				第0001号単価表
		1.000			
合 計					

[市単独工事]

第 0024 号 明細表 管基礎工					1 式 (上段 : 前 回 下段 : 今 回)	
細 別 規 格	単 位	数 量	単 価	金 額	摘 要	
砂基礎工 (市場単価) (購入土(管基礎用砂)) 機械施工	m3				第0047号施工単価表	
		16.000				
合 計						

第 0025 号 明細表 管路土工					1 式 (上段 : 前 回 下段 : 今 回)	
細 別 規 格	単 位	数 量	単 価	金 額	摘 要	
機械掘削工 (バックホウ)	m3				第0001号施工単価表	
		190.000				
機械投入埋戻工(碎石(RC-40))	m3				第0002号施工単価表	
		110.000				
発生土運搬工	m3				第0003号施工単価表	
		190.000				
合 計						

[市単独工事]

第 0026 号 明細表 管布設工					1 式 (上段 : 前 回 下段 : 今 回)
細 別 規 格	単 位	数 量	単 価	金 額	摘 要
リブ付硬質塩化ビニル管設置工 φ = 1 5 0 mm	m				第0004号施工単価表
		179.000			
埋設標識シート工	m				第0005号施工単価表
		179.000			
リブゴム可とうマンホール継手 150(貼付タイプ)	個				
		1.000			
リブゴム可とうマンホール継手 150(拡張バンドタイプ)	個				
		4.000			
合 計					

[市单独工事]

第 0027 号 明細表 管基礎工					1 式
					(上段 : 前回 下段 : 今回)
細 別 規 格	単 位	数 量	単 価	金 額	摘 要
砕石基礎工 (市場単価) (砕石(RC-40)) 機械施工	m3				第0006号施工単価表
		50.000			
合 計					

第 0028 号 明細表 管路土留工					1 式
					(上段 : 前回 下段 : 今回)
細 別 規 格	単 位	数 量	単 価	金 額	摘 要
軽量鋼矢板建込工(両側分)	m				第0048号施工単価表
		35.000			
軽量鋼矢板引抜工(両側分)	m				第0049号施工単価表
		35.000			
軽量鋼矢板建込工(両側分)	m				第0007号施工単価表
		5.000			
軽量鋼矢板引抜工(両側分)	m				第0008号施工単価表
		5.000			

[市単独工事]

第 0028 号 明細表 管路土留工					1 式 (上段 : 前回 下段 : 今回)
細 別 規 格	単 位	数 量	単 価	金 額	摘 要
軽量鋼矢板建込工(両側分)	m				第0009号施工単価表
		1.000			
軽量鋼矢板引抜工(両側分)	m				第0010号施工単価表
		1.000			
軽量鋼矢板賃料 転用グループ 1	式				第0050号施工単価表
		1.000			
軽量鋼矢板賃料 転用グループ 1	式				第0051号施工単価表
		1.000			
軽量鋼矢板賃料 転用グループ 1	式				第0052号施工単価表
		1.000			
土留支保工(軽量金属支保工)設置工	m				第0053号施工単価表
		35.000			
土留支保工(軽量金属支保工)撤去工	m				第0054号施工単価表
		35.000			
土留支保工(軽量金属支保工)設置工	m				第0012号施工単価表
		6.000			

[市単独工事]

第 0028 号 明細表 管路土留工					1 式 (上段 : 前回 下段 : 今回)
細 別 規 格	単 位	数 量	単 価	金 額	摘 要
土留支保工 (軽量金属支保工) 撤去工	m				第0013号施工単価表
		6.000			
支保材質料 (腹起し)	式				第0055号施工単価表
		1.000			
支保材質料 (水圧式パイポット)	式				第0056号施工単価表
		1.000			
支保材質料 (水圧ポンプ)	式				第0057号施工単価表
		1.000			
合 計					

[市単独工事]

第 0029 号 明細表 管路土工					1 式
					(上段 : 前回 下段 : 今回)
細 別 規 格	単 位	数 量	単 価	金 額	摘 要
埋戻コンクリート 無筋・鉄筋構造物 18-8-40 高炉 W/C=60%以下 小型車割増無し	m ³				第0058号施工単価表
		2.000			
埋戻し RC-40	m ³				第0002号単価表
		2.000			
土砂等運搬(施工パッケージ) 土砂(岩塊・玉石混り土含む)	m ³				第0059号施工単価表
		9.000			
合 計					

第 0030 号 明細表 鋼製ケーシング式土留工及び土工					1 式
					(上段 : 前回 下段 : 今回)
細 別 規 格	単 位	数 量	単 価	金 額	摘 要
鋼製ケーシング存置 φ 1,800	箇所				第0060号施工単価表
		1.000			
圧入掘削積込工 φ 1,800 粘性土 5<N≤30 揺動圧入	m				第0061号施工単価表
		0.800			
圧入掘削積込工 φ 1,800 礫質土 N≤30 揺動圧入	m				第0062号施工単価表
		2.670			

津市

[市単独工事]

第 0030 号 明細表 鋼製ケーシング式土留工及び土工					1 式 (上段 : 前 回 下段 : 今 回)
細 別 規 格	単 位	数 量	単 価	金 額	摘 要
機械設置撤去工 φ 1,800 揺動圧入	回				第0063号施工単価表
ケーシング溶接工 φ 1,800	箇所	1.000			第0064号施工単価表
底部コンクリート打設工 無筋・鉄筋構造物 18-8-40 高炉 W/C=60%以下 小型車割増無し	m3	0.400			第0066号施工単価表
底部砕石工 17.5cmを超え20.0cm以下 再生クラッシュラン 40~0 小 型車割増無し	m2	3.000			CB221110(0019)
仮設ケーシング損料等 φ 1,800	式	1.000			第0067号施工単価表
ケーシング撤去工 φ 1,800	箇所	1.000			第0068号施工単価表
現場発生品・支給品運搬(施工パッケージ) 0.8t超1.1t以下	回				CB010410(0020)
合 計					

[市单独工事]

第 0031 号 明細表 路面覆工					1 式	
					(上段 : 前 回 下段 : 今 回)	
細 別	規 格	単 位	数 量	単 価	金 額	摘 要
円形覆工板設置工 φ 1,800		箇所				第0069号施工単価表
			1.000			
円形覆工板撤去工 φ 1,800		箇所				第0070号施工単価表
			1.000			
円形覆工板開閉工 φ 1,800		回				第0071号施工単価表
覆工板損料等 φ 1800		式				
			1.000			
合 計						

[市単独工事]

第 0032 号 明細表 組立マンホール(特殊組立人孔)					1 式 (上段 : 前回 下段 : 今回)
細 別 規 格	単 位	数 量	単 価	金 額	摘 要
コンクリート(施工パッケージ) 小型構造物 18-8-40 高炉 W/C=60%以下 小型車 割増無し	m3	0.100			第0017号施工単価表
モルタル上塗工(マンホール用) 配合1:2	m2	1.000			第0018号施工単価表
組立マンホール設置工 (市場単価) 0号または楕円 2m以下	箇所	1.000			第0072号施工単価表
再生クラッシャーラン RC-40	m3	0.200			
A1号マンホール 斜壁 600×600/900×600	個	1.000			
A1号マンホール 管取付壁 (底版付) 600/900×900	個	1.000			
A1号マンホール 削孔 φ150	箇所	2.000			
人孔鉄蓋及び受枠(グラウンドマンホール) T-25 600 標準タイプ(浮上防止型鍵付蝶番付)	組	1.000			

[市単独工事]

第 0032 号 明細表 組立マンホール(特殊組立人孔)					1 式 (上段 : 前回 下段 : 今回)	
細 別 規 格	単 位	数 量	単 価	金 額	摘 要	
マンホール調整リング φ 600 50mm	組					
		1.000				
無収縮早強性モルタル 12.5kg	袋					
		0.400				
合 計						

第 0033 号 明細表 小型マンホール工(小型塩ビ人孔)					1 式 (上段 : 前回 下段 : 今回)	
細 別 規 格	単 位	数 量	単 価	金 額	摘 要	
小型マンホール工 (塩化ビニル製) (市場単価) 起点および中間形式 深さ2m以下 本管 径150mm及び200mm	箇所				第0073号施工単価表	
		6.000				
小型マンホール工 (塩化ビニル製) (市場単価) 起点および中間形式 深さ3.5m以下 本管 径150mm及び200mm	箇所				第0021号施工単価表	
		3.000				
リブ用落差インバート支管 150-300 KDRS-PRP	個					
		4.000				

[市単独工事]

第 0033 号 明細表 小型マンホール工(小型塩ビ人孔)					1 式 (上段 : 前回 下段 : 今回)	
細 別 規 格	単 位	数 量	単 価	金 額	摘 要	
人孔鉄蓋及び受枠(グラウンドマンホール) T-25 300 標準タイプ(浮上防止型鍵付蝶番付)	組	9.000				
合 計						

第 0034 号 明細表 組立マンホール(2号レジン組立人孔)					1 式 (上段 : 前回 下段 : 今回)	
細 別 規 格	単 位	数 量	単 価	金 額	摘 要	
組立マンホール設置工(市場単価) 2号 4m以下	箇所	1.000			第0074号施工単価表	
レジンマンホール調整リング φ900 H=100	個	1.000				
2号レジンマンホール 頂版 内径900 有効高130	個	1.000				
2号レジンマンホール 直壁 1200×1500	個	1.000				
2号レジンマンホール 管取付壁 1200	個	1.000				

津市

[市単独工事]

第 0034 号 明細表 組立マンホール(2号レジン組立人孔)					1 式 (上段 : 前回 下段 : 今回)	
細 別 規 格	単 位	数 量	単 価	金 額	摘 要	
2号レジンマンホール 底版 有効高90	個	1.000				
2号レジンマンホール用梯子 PP製 H=2100	個	1.000				
無収縮早強性モルタル 12.5kg	袋	1.000				
2号レジンマンホール削孔 φ=≦206	箇所	3.000				
人孔鉄蓋及び受枠(グラウンドマンホール) T-25 900-600 耐食機能付 ロック付き	組	1.000				
リブゴム可とうマンホール継手 150(貼付タイプ)	個	1.000				
フランジ継手工 径75(80)mm JWWA 10K (0.98MPa)	口	2.000			第0075号施工単価表	
鋼管据付工(人力) 径80mm	m	1.000			第0076号施工単価表	

[市単独工事]

第 0034 号 明細表 組立マンホール(2号レジン組立人孔)					1 式 (上段 : 前 回 下段 : 今 回)
細 別 規 格	単 位	数 量	単 価	金 額	摘 要
電線管布設工 FEP50×1 FEP30×2	m				第0003号単価表
		3.000			
電線管土工	式				第0004号単価表
		1.000			
内副管取付工(管類無し) 硬質塩化ビニル管	箇所				第0079号施工単価表
		2.000			
付帯設備材料費	式				第0005号単価表
		1.000			
合 計					

[市単独工事]

第 0035 号 明細表 組立マンホール(副管)					1 式
					(上段 : 前回 下段 : 今回)
細 別 規 格	単 位	数 量	単 価	金 額	摘 要
内副管取付工 (管類無し) 硬質塩化ビニル管	箇所				第0080号施工単価表
		1.000			
バツフル TA200 点検孔付	個				
		1.000			
バツフル TB200	個				
		2.000			
1 号マンホール 削孔 φ150	箇所				
		1.000			
合 計					

[市単独工事]

第 0036 号 明細表 管路土工					1 式 (上段 : 前 回 下段 : 今 回)
細 別 規 格	単 位	数 量	単 価	金 額	摘 要
床掘り(施工パッケージ) 土砂	m3				CB210030(0005)
		10.000			
土砂等運搬(施工パッケージ) 土砂(岩塊・玉石混り土含む)	m3				第0025号施工単価表
		3.000			
機械掘削工 (バックホウ)	m3				第0001号施工単価表
		30.000			
人力投入埋戻工(流用土)	m3				第0026号施工単価表
		10.000			
機械投入埋戻工(砕石(RC-40))	m3				第0002号施工単価表
		10.000			
発生土運搬工	m3				第0003号施工単価表
		30.000			
合 計					

[市単独工事]

第 0037 号 明細表 ます設置工					1 式 (上段 : 前回 下段 : 今回)	
細 別 規 格	単 位	数 量	単 価	金 額	摘 要	
ます設置工 (塩化ビニル製) (市場単価) ます径 200mm	箇所				第0027号施工単価表	
		17.000				
合 計						

第 0038 号 明細表 取付管布設工					1 式 (上段 : 前回 下段 : 今回)	
細 別 規 格	単 位	数 量	単 価	金 額	摘 要	
取付管布設および支管取付(市場単価)	箇所				第0028号施工単価表	
		17.000				
埋設標識シート工	m				第0005号施工単価表	
		60.000				
合 計						

[市単独工事]

第 0039 号 明細表 舗装撤去工(仮復旧)					1 式 (上段 : 前 回 下段 : 今 回)
細 別 規 格	単 位	数 量	単 価	金 額	摘 要
舗装版切断(施工パッケージ)	m				CB430510(0007)
アスファルト舗装版 15cm以下		480.000			
舗装版破碎積込(電線共同溝)(施工パッケージ)	m2				CB440500(0008)
		214.000			
運搬(電線共同溝)(施工パッケージ)	m3				第0029号施工単価表
アスファルト塊		11.000			
建設廃棄物受入れ料金	m3				第0030号施工単価表
A s 塊		11.000			
合 計					

[市単独工事]

第 0040 号 明細表 舗装撤去工(取付管仮復旧)					1 式 (上段 : 前 回 下段 : 今 回)
細 別 規 格	単 位	数 量	単 価	金 額	摘 要
舗装版切断(施工パッケージ)	m				CB430510(0007)
アスファルト舗装版 15cm以下		110.000			
舗装版破碎積込(電線共同溝)(施工パッケージ)	m2				CB440500(0008)
		37.000			
運搬(電線共同溝)(施工パッケージ)	m3				第0029号施工単価表
アスファルト塊		2.000			
建設廃棄物受入れ料金	m3				第0030号施工単価表
A s 塊		2.000			
合 計					

[市単独工事]

第 0041 号 明細表 舗装仮復旧工(仮復旧)					1 式
					(上段 : 前回 下段 : 今回)
細 別 規 格	単 位	数 量	単 価	金 額	摘 要
下層路盤 (歩道部) (施工パッケージ) 全仕上り厚 220 mm 再生クラッシュラン RC-40	m2				CB410031(0010)
		210.000			
表層 (車道・路肩部) (施工パッケージ) 1層当り平均仕上り厚 30 mm 再生密粒度アス ファルト混合物 (13)	m2				第0031号施工単価表
		214.000			
合 計					

第 0042 号 明細表 舗装仮復旧工(取付管仮復旧)					1 式
					(上段 : 前回 下段 : 今回)
細 別 規 格	単 位	数 量	単 価	金 額	摘 要
下層路盤 (歩道部) (施工パッケージ) 全仕上り厚 220 mm 再生クラッシュラン RC-40	m2				CB410031(0010)
		37.000			
表層 (車道・路肩部) (施工パッケージ) 1層当り平均仕上り厚 30 mm 再生密粒度アス ファルト混合物 (13)	m2				第0031号施工単価表
		37.000			
合 計					

[市単独工事]

第 0043 号 明細表 舗装撤去工(本復旧)					1 式 (上段 : 前 回 下段 : 今 回)
細 別 規 格	単 位	数 量	単 価	金 額	摘 要
舗装版切断(施工パッケージ)	m				CB430510(0007)
アスファルト舗装版 15cm以下		45.000			
舗装版破碎積込(電線共同溝)(施工パッケージ)	m2				CB440500(0008)
		1,130.000			
運搬(電線共同溝)(施工パッケージ)	m3				第0029号施工単価表
アスファルト塊		51.000			
建設廃棄物受入れ料金	m3				第0030号施工単価表
As塊		51.000			
合 計					

[市単独工事]

第 0044 号 明細表 舗装本復旧工					1 式 (上段 : 前回 下段 : 今回)
細 別 規 格	単 位	数 量	単 価	金 額	摘 要
不陸整正(施工パッケージ) 有り 9mm以上13mm未満 再生クラッシュ RC-40	m2				CB410010(0012)
		1,130.000			
表層(2) 1層当り平均仕上り厚 50 mm 再生密粒度アス ファルト混合物 (13)	m2				第0032号施工単価表
		1,030.000			
表層(3) 1層当り平均仕上り厚 50 mm 再生密粒度アス ファルト混合物 (13)	m2				第0081号施工単価表
		103.000			
合 計					

第 0045 号 明細表 交通管理工					1 式 (上段 : 前回 下段 : 今回)
細 別 規 格	単 位	数 量	単 価	金 額	摘 要
交通誘導警備員費	式				第0082号施工単価表
		1.000			
合 計					

[市単独工事]

第 9003 号 明細表 運搬費					1 式
					(上段 : 前回 下段 : 今回)
細 別 規 格	単 位	数 量	単 価	金 額	摘 要
仮設材等運搬費 (往復)	式				第0084号施工単価表 開削(往復)
		1.000			
仮設材等積込み取卸し	式				第0085号施工単価表 開削(往復)
		1.000			
仮設材等運搬費 (往復)	式				第0086号施工単価表
		1.000			
仮設材等積込み取卸し	式				第0087号施工単価表
		1.000			
合 計					

[市単独工事]

第 9004 号 明細表 事業損失防止施設費					1 式 (上段 : 前 回 下段 : 今 回)	
細 別	規 格	単 位	数 量	単 価	金 額	摘 要
家屋調査費		式				第0088号施工単価表
			1.000			
試掘工(1)		箇所				第0006号単価表
			1.000			
試掘工(2)		箇所				第0007号単価表
			2.000			
合 計						

第 9005 号 明細表 技術管理費					1 式 (上段 : 前 回 下段 : 今 回)	
細 別	規 格	単 位	数 量	単 価	金 額	摘 要
本管TV調査工 内径800mm未満		m				第0083号施工単価表
			179.000			
通水試験工		m				第0008号単価表
			83.000			
コーン指数調査 JIS A 1228 突き固め25回		試料				
			1.000			

[市単独工事]

第 9005 号 明細表 技術管理費					1 式 (上段 : 前 回 下段 : 今 回)	
細 別	規 格	単 位	数 量	単 価	金 額	摘 要
合 計						

第 9006 号 明細表 スクラップ評価額					1 式 (上段 : 前 回 下段 : 今 回)	
細 別	規 格	単 位	数 量	単 価	金 額	摘 要
スクラップ		t				
			1.030			
合 計						

機械掘削工 (バックホウ)

第 0001 号 施工単価表
100.000 m3 当り

名 称	単 位	数 量	単 価	金 額	摘 要
土木一般世話役	人				
普通作業員	人				
バックホウ運転費	時間				第0001号運転単価表
諸雑費	式	1.000			
合計	m3	100.000			
単位当り	m3	1.000	当り		

機械投入埋戻工(砕石(RC-40))

第 0002 号 施工単価表
100.000 m3 当り

名 称	単 位	数 量	単 価	金 額	摘 要
土木一般世話役	人				
普通作業員	人				
再生クラッシャーラン RC-40	m3	120.000			
バックホウ運転費	時間				第0001号運転単価表
タンパ締固め(施工パッケージ)	m3	100.000			CB210450(0001)
諸雑費	式	1.000			
合計	m3	100.000			

機械投入埋戻工(砕石(RC-40))					第 0002 号 施工単価表 100.000 m3 当り	
名 称	単位	数 量	単 価	金 額	摘 要	
単位当り	m3	1.000	当り			

発生土運搬工					第 0003 号 施工単価表 10.000 m3 当り	
名 称	単位	数 量	単 価	金 額	摘 要	
ダンプトラック運転費【基準】	日				第0003号運転単価表	
合計	m3	10.000				
単位当り	m3	1.000	当り			

リブ付硬質塩化ビニル管設置工 φ = 150mm					第 0004 号 施工単価表 1.000 m 当り	
名 称	単位	数 量	単 価	金 額	摘 要	
リブ付硬質塩化ビニル管設置工 呼び径 150mm	m	1.000				

リブ付硬質塩化ビニル管設置工 φ = 1 5 0 mm					第 0004 号 施工単価表 1.000 m 当り	
名 称	単 位	数 量	単 価	金 額	摘 要	
合計	m	1.000				
単位当り	m	1.000	当り			

埋設標識シート工					第 0005 号 施工単価表 100.000 m 当り	
名 称	単 位	数 量	単 価	金 額	摘 要	
普通作業員	人					
表示テープ W=150 2倍	m	100.000				
合計	m	100.000				
単位当り	m	1.000	当り			

砕石基礎工（市場単価）（砕石(RC-40)）
機械施工

第 0006 号 施工単価表
1.000 m3 当り

名 称	単位	数 量	単 価	金 額	摘 要
砕石基礎工 機械施工	m3	1.000			
再生クラッシャーラン R C - 40	m3	1.200			
合計	m3	1.000			
単位当り	m3	1.000	当り		

軽量鋼矢板建込工(両側分)

第 0007 号 施工単価表
133.200 m 当り

名 称	単位	数 量	単 価	金 額	摘 要
土木一般世話役	人				
特殊作業員	人				

軽量鋼矢板建込工(両側分)

第 0007 号 施工単価表
133.200 m 当り

名 称	単 位	数 量	単 価	金 額	摘 要
普通作業員	人				
バックホウ運転費	時間				第0001号運転単価表
諸雑費	式	1.000			
合計	m	133.200			
単位当り	m	1.000	当り		

軽量鋼矢板引抜工(両側分)

第 0008 号 施工単価表
133.200 m 当り

名 称	単 位	数 量	単 価	金 額	摘 要
土木一般世話役	人				

軽量鋼矢板引抜工(両側分)

第 0008 号 施工単価表
133.200 m 当り

名 称	単 位	数 量	単 価	金 額	摘 要
特殊作業員	人				
普通作業員	人				
トラッククレーン賃料	日				
諸雑費	式	1.000			
合計	m	133.200			
単位当り	m	1.000	当り		

軽量鋼矢板建込工(両側分)

第 0009 号 施工単価表
133.200 m 当り

名 称	単 位	数 量	単 価	金 額	摘 要
土木一般世話役	人				
特殊作業員	人				
普通作業員	人				
バックホウ運転費	時間				第0001号運転単価表
諸雑費	式	1.000			
合計	m	133.200			
単位当り	m	1.000	当り		

軽量鋼矢板引抜工(両側分)

第 0010 号 施工単価表
133.200 m 当り

名 称	単 位	数 量	単 価	金 額	摘 要
土木一般世話役	人				
特殊作業員	人				
普通作業員	人				
トラッククレーン賃料	日				
諸雑費	式	1.000			
合計	m	133.200			
単位当り	m	1.000	当り		

軽量鋼矢板賃料 転用グループ 1		第 0011 号 施工単価表 1.000 式 当り			
名 称	単 位	数 量	単 価	金 額	摘 要
賃料	式	1.000			
軽量矢板修理及び損耗費 軽量型	回・t				
合計	式	1.000			
単位当り	式	1.000	当り		

土留支保工（軽量金属支保工）設置工		第 0012 号 施工単価表 100.000 m 当り			
名 称	単 位	数 量	単 価	金 額	摘 要
土木一般世話役	人				
特殊作業員	人				

土留支保工（軽量金属支保工）設置工

第 0012 号 施工単価表
100.000 m 当り

名 称	単 位	数 量	単 価	金 額	摘 要
普通作業員	人				
諸雑費	式	1.000			
合計	m	100.000			
単位当り	m	1.000	当り		

土留支保工（軽量金属支保工）撤去工

第 0013 号 施工単価表
100.000 m 当り

名 称	単 位	数 量	単 価	金 額	摘 要
土木一般世話役	人				
特殊作業員	人				

土留支保工（軽量金属支保工）撤去工

第 0013 号 施工単価表
100.000 m 当り

名 称	単 位	数 量	単 価	金 額	摘 要
普通作業員	人				
諸雑費	式	1.000			
合計	m	100.000			
単位当り	m	1.000	当り		

支保材質料（腹起し）

第 0014 号 施工単価表
1.000 式 当り

名 称	単 位	数 量	単 価	金 額	摘 要
アルミ腹起し賃料	式	1.000			
合計	式	1.000			

支保材賃料（腹起し）					第 0014 号 施工単価表 1.000 式 当り	
名 称	単 位	数 量	単 価	金 額	摘 要	
単位当り	式	1.000	当り			

支保材賃料（水圧式ハブプレート）					第 0015 号 施工単価表 1.000 式 当り	
名 称	単 位	数 量	単 価	金 額	摘 要	
水圧式ハブプレート賃料	式	1.000				
合計	式	1.000				
単位当り	式	1.000	当り			

支保材賃料（水圧ポンプ）					第 0016 号 施工単価表 1.000 式 当り	
名 称	単 位	数 量	単 価	金 額	摘 要	
水圧ポンプ	式	1.000				

支保材賃料（水圧ポンプ）					第 0016 号 施工単価表 1.000 式 当り	
名 称	単 位	数 量	単 価	金 額	摘 要	
合計	式	1.000				
単位当り	式	1.000	当り			

コンクリート(施工パッケージ) 小型構造物 18-8-40 高炉 W/C=60%以下 小型車割増無し					第 0017 号 施工単価表 10.000 m3 当り	
名 称	単 位	数 量	単 価	金 額	摘 要	
コンクリート(施工パッケージ) 小型構造物 18-8-40(高炉) W/C=60%以下 小型車 割増無し	m3	10.000			CB240010(0002)	
合計	m3	10.000				
単位当り	m3	1.000	当り			

モルタル上塗り(マンホール用)
配合1:2

第 0018 号 施工単価表
1.000 m2 当り

名 称	単 位	数 量	単 価	金 額	摘 要
左官	人				
普通作業員	人				
モルタル練(施工パッケージ) 高炉 1:2	m3	0.020			CB240060(0003)
諸雑費	式	1.000			
合計	m2	1.000			
単位当り	m2	1.000	当り		

組立マンホール設置工（市場単価） 1号 3m以下		第 0019 号 施工単価表 1.000 箇所 当り			
名 称	単 位	数 量	単 価	金 額	摘 要
組立マンホール設置工 1号 3m以下	箇所	1.000			
合計	箇所	1.000			
単位当り	箇所	1.000	当り		

組立マンホール設置工（市場単価） 0号または楕円 2m超～3m以下		第 0020 号 施工単価表 1.000 箇所 当り			
名 称	単 位	数 量	単 価	金 額	摘 要
組立マンホール設置工 0号または楕円 2m超～3m以下	箇所	1.000			
合計	箇所	1.000			
単位当り	箇所	1.000	当り		

小型マンホール工（塩化ビニル製）（市場単価）
 起点および中間形式 深さ3.5m以下 本管径150mm及び200mm

第 0021 号 施工単価表
 1.000 箇所 当り

名 称	単 位	数 量	単 価	金 額	摘 要
小型マンホール工（塩化ビニル製）径300mm 深さ3.5m以下 本管径150mm及び200mm	箇所	1.000			
鋳鉄製防護蓋設置費	箇所	1.000			
合計	箇所	1.000			
単位当り	箇所	1.000	当り		

コンクリート（施工パッケージ）
 小型構造物 18-8-40 高炉 W/C=60%以下 小型車割増無し

第 0022 号 施工単価表
 10.000 m3 当り

名 称	単 位	数 量	単 価	金 額	摘 要
コンクリート（施工パッケージ） 小型構造物 18-8-40（高炉）W/C=60%以下 小型車割増無し	m3	10.000			CB240010(0004)
合計	m3	10.000			

コンクリート(施工パッケージ) 小型構造物 18-8-40 高炉 W/C=60%以下 小型車割増無し						第 0022 号 施工単価表 10.000 m3 当り
名 称	単 位	数 量	単 価	金 額	摘 要	
単位当り	m3	1.000	当り			

組立マンホール設置工 (市場単価) 1号 3m以下						第 0023 号 施工単価表 1.000 箇所 当り
名 称	単 位	数 量	単 価	金 額	摘 要	
組立マンホール設置工 1号 3m以下	箇所	1.000				
合計	箇所	1.000				
単位当り	箇所	1.000	当り			

内副管取付工 (管類無し) 硬質塩化ビニル管						第 0024 号 施工単価表 1.000 箇所 当り
名 称	単 位	数 量	単 価	金 額	摘 要	
土木一般世話役	人					

内副管取付工（管類無し） 硬質塩化ビニル管		第 0024 号 施工単価表 1.000 箇所 当り				
名 称	単 位	数 量	単 価	金 額	摘 要	
特殊作業員	人					
普通作業員	人					
諸雑費	式	1.000				
合計	箇所	1.000				
単位当り	箇所	1.000	当り			

土砂等運搬(施工パッケージ) 土砂(岩塊・玉石混り土含む)		第 0025 号 施工単価表 1.000 m3 当り				
名 称	単 位	数 量	単 価	金 額	摘 要	
土砂等運搬(施工パッケージ)					CB210110(0006)	
土砂(岩塊・玉石混り土含む)	m3	1.000				

土砂等運搬(施工パッケージ) 土砂(岩塊・玉石混り土含む)		第 0025 号 施工単価表 1.000 m3 当り				
名 称	単位	数 量	単 価	金 額	摘 要	
合計	m3	1.000				
単位当り	m3	1.000	当り			

人力投入埋戻工(流用土)		第 0026 号 施工単価表 100.000 m3 当り				
名 称	単位	数 量	単 価	金 額	摘 要	
普通作業員	人					
タンバ締固め(施工パッケージ)	m3	100.000			CB210450(0001)	
諸雑費	式	1.000				
合計	m3	100.000				

人力投入埋戻工(流用土)					第 0026 号 施工単価表 100.000 m3 当り	
名 称	単 位	数 量	単 価	金 額	摘 要	
単位当り	m3	1.000	当り			

ます設置工 (塩化ビニル製) (市場単価) ます径 200mm					第 0027 号 施工単価表 1.000 箇所 当り	
名 称	単 位	数 量	単 価	金 額	摘 要	
ます設置工 (塩化ビニル製) ます径 200mm	箇所	1.000				
合計	箇所	1.000				
単位当り	箇所	1.000	当り			

取付管布設および支管取付(市場単価)					第 0028 号 施工単価表 1.000 箇所 当り	
名 称	単 位	数 量	単 価	金 額	摘 要	
取付管布設および支管取付工 管径 100mm	箇所	1.000				

取付管布設および支管取付(市場単価)					第 0028 号 施工単価表 1.000 箇所 当り	
名 称	単 位	数 量	単 価	金 額	摘 要	
合計	箇所	1.000				
単位当り	箇所	1.000	当り			

運搬（電線共同溝）（施工パッケージ） アスファルト塊					第 0029 号 施工単価表 1.000 m3 当り	
名 称	単 位	数 量	単 価	金 額	摘 要	
運搬（電線共同溝）（施工パッケージ） アスファルト塊	m3	1.000			CB440510(0009)	
合計	m3	1.000				
単位当り	m3	1.000	当り			

建設廃棄物受入れ料金 A s 塊		第 0030 号 施工単価表 1.000 m3 当り			
名 称	単 位	数 量	単 価	金 額	摘 要
建設廃棄物受入れ料金 (A s 塊)	m3	1.000			
合計	m3	1.000			
単位当り	m3	1.000	当り		

表層 (車道・路肩部) (施工パッケージ) 1層当り平均仕上り厚 30 mm 再生密粒度アスファルト混合物 (13)		第 0031 号 施工単価表 1.000 m2 当り			
名 称	単 位	数 量	単 価	金 額	摘 要
表層 (車道・路肩部) (施工パッケージ) 1層当り平均仕上り厚 30 mm 再生密粒度アス コン(13) プライムコート PK-3	m2	1.000			CB410260(0011)
合計	m2	1.000			
単位当り	m2	1.000	当り		

表層(2) 1層当り平均仕上り厚 50 mm 再生密粒度アスファルト混合物 (13)		第 0032 号 施工単価表 1.000 m2 当り			
名 称	単 位	数 量	単 価	金 額	摘 要
表層 (車道・路肩部) (施工パッケージ) 1層当り平均仕上り厚 50 mm 再生密粒度アス ン(13) プライムコート PK-3	m2	1.000			CB410260(0013)
合計	m2	1.000			
単位当り	m2	1.000	当り		

区画線工(1) 実線 幅 15cm 1.5mm (標準) 白		第 0033 号 施工単価表 1,000.000 m 当り			
名 称	単 位	数 量	単 価	金 額	摘 要
区画線設置工[熔融式(手動)][供用区間] 実線 15cm、時間的制約 無、機・労 昼間	m	1,000.000			
路面標示用塗料 3種1号 JIS K 5665 熔融 ガラスビーズ含有量15~18% 白 比重2.0	k g	570.000			
接着用プライマー 区画線用 色- 比重0.9	k g	25.000			

区画線工(1) 実線 幅 15cm 1.5mm (標準) 白		第 0033 号 施工単価表 1,000.000 m 当り			
名 称	単 位	数 量	単 価	金 額	摘 要
ガラスビーズ					
ガラスビーズ JIS R 3301 1号(0.106~0.850mm)色- 比重-	kg	25.000			
軽油 一般用	L	44.000			
諸雑費	式	1.000			
合計	m	1,000.000			
単位当り	m	1.000	当り		

区画線工(2) 破線 幅 15cm 1.5mm (標準) 白		第 0034 号 施工単価表 1,000.000 m 当り			
名 称	単 位	数 量	単 価	金 額	摘 要
区画線設置工[溶融式(手動)][供用区間] 破線 15cm、時間的制約 無、機・労 昼間	m	1,000.000			

区画線工(2)
破線幅 15cm 1.5mm (標準) 白

第 0034 号 施工単価表
1,000.000 m 当り

名 称	単 位	数 量	単 価	金 額	摘 要
路面標示用塗料 3種1号					
JIS K 5665 熔融 ガラスビーズ含有量15~18% 白 比重2.0	k g	570.000			
接着用プライマー					
区画線用 色- 比重0.9	k g	25.000			
ガラスビーズ					
ガラスビーズ JIS R 3301 1号(0.106~0.850mm)色- 比重-	k g	25.000			
軽油					
一般用	L	49.000			
諸雑費					
	式	1.000			
合計	m	1,000.000			
単位当り	m	1.000	当り		

区画線工(3)
ゼブラ 幅 45cm 1.5mm (標準) 白

第 0035 号 施工単価表
1,000.000 m 当り

名 称	単 位	数 量	単 価	金 額	摘 要
区画線設置工[溶融式(手動)][供用区間] ゼブラ 45cm、時間的制約 無、機・労 昼間	m	1,000.000			
路面標示用塗料 3種1号 JIS K 5665 溶融 ガラスビーズ含有量15~18% 白 比重2.0	kg	1,700.000			
接着用プライマー 区画線用 色- 比重0.9	kg	75.000			
ガラスビーズ ガラスビーズ JIS R 3301 1号(0.106~0.850mm)色- 比重-	kg	75.000			
軽油 一般用	L	98.000			
諸雑費	式	1.000			
合計	m	1,000.000			

区画線工(3) ゼブラ 幅 45cm 1.5mm (標準) 白		第 0035 号 施工単価表 1,000.000 m 当り			
名 称	単 位	数 量	単 価	金 額	摘 要
単位当り	m	1.000	当り		

区画線工(4) 矢印・記号・文字 幅 15cm (換算) 1.5mm (標準) 白		第 0036 号 施工単価表 1,000.000 m 当り			
名 称	単 位	数 量	単 価	金 額	摘 要
区画線設置工[熔融式(手動)][供用区間] 矢印・記号・文字 15cm、時間的制約 無、機・労 昼間	m	1,000.000			
路面標示用塗料 3種1号 JIS K 5665 熔融 ガラスビーズ含有量15~18% 白 比重2.0	k g	570.000			
接着用プライマー 区画線用 色- 比重0.9	k g	25.000			
ガラスビーズ ガラスビーズ JIS R 3301 1号(0.106~0.850mm) 色- 比重-	k g	25.000			
軽油 一般用	L	110.000			

区画線工(4)
 矢印・記号・文字 幅 15cm (換算) 1.5mm (標準) 白

第 0036 号 施工単価表
 1,000.000 m 当り

名 称	単 位	数 量	単 価	金 額	摘 要
諸雑費	式	1.000			
合計	m	1,000.000			
単位当り	m	1.000	当り		

ケーシング切断工

第 0037 号 施工単価表
 10.000 m 当り

名 称	単 位	数 量	単 価	金 額	摘 要
土木一般世話役	人				
溶接工	人				
普通作業員	人				

ケーシング切断工					第 0037 号 施工単価表 10.000 m 当り	
名 称	単 位	数 量	単 価	金 額	摘 要	
諸雑費	式	1.000				
合計	m	10.000				
単位当り	m	1.000	当り			

構造物とりこわし工（標準単価） 週休補正なし 無筋構造物 人力施工 無・昼間					第 0038 号 施工単価表 1.000 m3 当り	
名 称	単 位	数 量	単 価	金 額	摘 要	
構造物とりこわし工 無筋構造物、時間的制約 無、人力施工、機 労 昼間	m3	1.000				
合計	m3	1.000				
単位当り	m3	1.000	当り			

殻運搬(施工パッケージ) コンクリート(無筋・鉄筋)構造物とりこわし					第 0039 号 施工単価表 1.000 m3 当り	
名 称	単 位	数 量	単 価	金 額	摘 要	
殻運搬(施工パッケージ) コンクリート(無筋・鉄筋)構造物とりこわし	m3	1.000			CB227010(0014)	
合計	m3	1.000				
単位当り	m3	1.000	当り			

建設廃棄物受入れ料金 無筋コン塊					第 0040 号 施工単価表 1.000 m3 当り	
名 称	単 位	数 量	単 価	金 額	摘 要	
建設廃棄物受入れ料金 (無筋コン塊)	m3	1.000				
合計	m3	1.000				
単位当り	m3	1.000	当り			

交通誘導警備員費				第 0041 号 施工単価表 1.000 式 当り		
名 称	単 位	数 量	単 価	金 額	摘 要	
交通誘導警備員B	人					
合計	式	1.000				
単位当り	式	1.000	当り			

硬質塩化ビニル管据付工 径75mm				第 0042 号 施工単価表 10.000 m 当り		
名 称	単 位	数 量	単 価	金 額	摘 要	
配管工	人					
普通作業員	人					
合計	m	10.000				

硬質塩化ビニル管据付工 径75mm		第 0042 号 施工単価表 10.000 m 当り			
名 称	単 位	数 量	単 価	金 額	摘 要
単位当り	m	1.000	当り		

硬質塩化ビニル管 径75mm 離脱防止金具使用しない		第 0043 号 施工単価表 1.000 口 当り			
名 称	単 位	数 量	単 価	金 額	摘 要
配管工	人				
普通作業員	人				
合計	口	1.000			
単位当り	口	1.000	当り		

硬質塩化ビニル管
径75mm 離脱防止金具使用する

第 0044 号 施工単価表
1.000 口 当り

名 称	単 位	数 量	単 価	金 額	摘 要
配管工	人				
普通作業員	人				
合計	口	1.000			
単位当り	口	1.000	当り		

ポリ管（メカニカル継手）布設工
径75mm

第 0045 号 施工単価表
1.000 口 当り

名 称	単 位	数 量	単 価	金 額	摘 要
配管工	人				
普通作業員	人				

ポリ管（メカニカル継手）布設工
径75mm

第 0045 号 施工単価表
1.000 口 当り

名 称	単 位	数 量	単 価	金 額	摘 要
諸雑費	式	1.000			
合計	口	1.000			
単位当り	口	1.000	当り		

内副管取付工（管類無し）
硬質塩化ビニル管

第 0046 号 施工単価表
1.000 箇所 当り

名 称	単 位	数 量	単 価	金 額	摘 要
土木一般世話役	人				
特殊作業員	人				
普通作業員	人				

内副管取付工（管類無し） 硬質塩化ビニル管					第 0046 号 施工単価表 1.000 箇所 当り	
名 称	単 位	数 量	単 価	金 額	摘 要	
諸雑費	式	1.000				
合計	箇所	1.000				
単位当り	箇所	1.000	当り			

砂基礎工（市場単価）（購入土(管基礎用砂)） 機械施工					第 0047 号 施工単価表 1.000 m3 当り	
名 称	単 位	数 量	単 価	金 額	摘 要	
砂基礎工 機械施工	m3	1.000				
管基礎用砂	m3	1.260				
合計	m3	1.000				

砂基礎工（市場単価）（購入土（管基礎用砂））
機械施工

第 0047 号 施工単価表
1.000 m3 当り

名 称	単 位	数 量	単 価	金 額	摘 要
単位当り	m3	1.000	当り		

軽量鋼矢板建込工（両側分）

第 0048 号 施工単価表
133.200 m 当り

名 称	単 位	数 量	単 価	金 額	摘 要
土木一般世話役	人				
特殊作業員	人				
普通作業員	人				
バックホウ運転費	時間				第0001号運転単価表
諸雑費	式	1.000			

軽量鋼矢板建込工(両側分)

第 0048 号 施工単価表
133.200 m 当り

名 称	単 位	数 量	単 価	金 額	摘 要
合計	m	133.200			
単位当り	m	1.000	当り		

軽量鋼矢板引抜工(両側分)

第 0049 号 施工単価表
133.200 m 当り

名 称	単 位	数 量	単 価	金 額	摘 要
土木一般世話役	人				
特殊作業員	人				
普通作業員	人				
トラッククレーン賃料	日				

軽量鋼矢板引抜工(両側分)					第 0049 号 施工単価表 133.200 m 当り	
名 称	単 位	数 量	単 価	金 額	摘 要	
諸雑費	式	1.000				
合計	m	133.200				
単位当り	m	1.000	当り			

軽量鋼矢板賃料 転用グループ 1					第 0050 号 施工単価表 1.000 式 当り	
名 称	単 位	数 量	単 価	金 額	摘 要	
賃料	式	1.000				
合計	式	1.000				
単位当り	式	1.000	当り			

軽量鋼矢板賃料 転用グループ 1		第 0051 号 施工単価表 1.000 式 当り			
名 称	単位	数 量	単 価	金 額	摘 要
賃料	式	1.000			
軽量矢板修理及び損耗費 軽量型	回・t				
合計	式	1.000			
単位当り	式	1.000	当り		

軽量鋼矢板賃料 転用グループ 1		第 0052 号 施工単価表 1.000 式 当り			
名 称	単位	数 量	単 価	金 額	摘 要
賃料	式	1.000			
軽量矢板修理及び損耗費 軽量型	回・t				

軽量鋼矢板賃料 転用グループ 1		第 0052 号 施工単価表 1.000 式 当り			
名 称	単 位	数 量	単 価	金 額	摘 要
合計	式	1.000			
単位当り	式	1.000	当り		

土留支保工（軽量金属支保工）設置工		第 0053 号 施工単価表 100.000 m 当り			
名 称	単 位	数 量	単 価	金 額	摘 要
土木一般世話役	人				
特殊作業員	人				
普通作業員	人				
諸雑費	式	1.000			

土留支保工（軽量金属支保工）設置工

第 0053 号 施工単価表
100.000 m 当り

名 称	単 位	数 量	単 価	金 額	摘 要
合計	m	100.000			
単位当り	m	1.000	当り		

土留支保工（軽量金属支保工）撤去工

第 0054 号 施工単価表
100.000 m 当り

名 称	単 位	数 量	単 価	金 額	摘 要
土木一般世話役	人				
特殊作業員	人				
普通作業員	人				
諸雑費	式	1.000			

土留支保工（軽量金属支保工）撤去工					第 0054 号 施工単価表 100.000 m 当り	
名 称	単 位	数 量	単 価	金 額	摘 要	
合計	m	100.000				
単位当り	m	1.000	当り			

支保材賃料（腹起し）					第 0055 号 施工単価表 1.000 式 当り	
名 称	単 位	数 量	単 価	金 額	摘 要	
アルミ腹起し賃料	式	1.000				
合計	式	1.000				
単位当り	式	1.000	当り			

支保材賃料（水圧式パイポット）

第 0056 号 施工単価表
1.000 式 当り

名 称	単 位	数 量	単 価	金 額	摘 要
水圧式パイポット賃料	式	1.000			
合計	式	1.000			
単位当り	式	1.000	当り		

支保材賃料（水圧ポンプ）

第 0057 号 施工単価表
1.000 式 当り

名 称	単 位	数 量	単 価	金 額	摘 要
水圧ポンプ	式	1.000			
合計	式	1.000			
単位当り	式	1.000	当り		

埋戻コンクリート 無筋・鉄筋構造物 18-8-40 高炉 W/C=60%以下 小型車割増無し		第 0058 号 施工単価表 10.000 m3 当り			
名 称	単 位	数 量	単 価	金 額	摘 要
コンクリート(施工パッケージ)					CB240010(0016)
無筋・鉄筋構造物 18-8-40(高炉) W/C=60%以下 小型車割増無し	m3	10.000			
合計	m3	10.000			
単位当り	m3	1.000	当り		

土砂等運搬(施工パッケージ) 土砂(岩塊・玉石混り土含む)		第 0059 号 施工単価表 1.000 m3 当り			
名 称	単 位	数 量	単 価	金 額	摘 要
土砂等運搬(施工パッケージ)					CB210110(0018)
土砂(岩塊・玉石混り土含む)	m3	1.000			
合計	m3	1.000			
単位当り	m3	1.000	当り		

鋼製ケーシング存置 φ 1,800		第 0060 号 施工単価表 1.000 箇所 当り				
名 称	単 位	数 量	単 価	金 額	摘 要	
ケーシング刃先 φ 1800	個	1.000				
ケーシング φ 1800 (t=12mm)	m	3.400				
合計	箇所	1.000				
単位当り	箇所	1.000	当り			

圧入掘削積込工 φ 1,800 粘性土 5<N≤30 揺動圧入		第 0061 号 施工単価表 1.000 m 当り				
名 称	単 位	数 量	単 価	金 額	摘 要	
土木一般世話役	人					
特殊作業員	人					

圧入掘削積込工
 φ1,800 粘性土 5<N≤30 揺動圧入

第 0061 号 施工単価表
 1.000 m 当り

名 称	単 位	数 量	単 価	金 額	摘 要
普通作業員	人				
圧入機械運転費 φ1,800 揺動圧入	時間				第0005号運転単価表
クラムシェル運転費	時間				第0006号運転単価表
ラフテレーンクレーン賃料 排出ガス対策型	日				
諸雑費	式	1.000			
合計	m	1.000			
単位当り	m	1.000	当り		

圧入掘削積込工
 ϕ 1,800 礫質土 $N \leq 30$ 揺動圧入

第 0062 号 施工単価表
 1.000 m 当り

名 称	単 位	数 量	単 価	金 額	摘 要
土木一般世話役	人				
特殊作業員	人				
普通作業員	人				
圧入機械運転費 ϕ 1,800 揺動圧入	時間				第0005号運転単価表
クラムシエル運転費	時間				第0006号運転単価表
ラフテレーンクレーン賃料 排出ガス対策型	日				
諸雑費	式	1.000			

圧入掘削積込工 φ 1,800 礫質土 N≤30 揺動圧入		第 0062 号 施工単価表 1.000 m 当り			
名 称	単位	数 量	単 価	金 額	摘 要
合計	m	1.000			
単位当り	m	1.000	当り		

機械設置撤去工 φ 1,800 揺動圧入		第 0063 号 施工単価表 1.000 回 当り			
名 称	単位	数 量	単 価	金 額	摘 要
土木一般世話役	人				
特殊作業員	人				
普通作業員	人				
圧入機械運転費 φ 1,800 揺動圧入	時間				第0005号運転単価表

機械設置撤去工 φ1,800 揺動圧入		第 0063 号 施工単価表 1.000 回 当り			
名 称	単 位	数 量	単 価	金 額	摘 要
ラフテレーンクレーン賃料 排出ガス対策型	日				
諸雑費	式	1.000			
合計	回	1.000			
単位当り	回	1.000	当り		

ケーシング溶接工 φ1,800		第 0064 号 施工単価表 1.000 箇所 当り			
名 称	単 位	数 量	単 価	金 額	摘 要
ケーシング溶接工 (m当り)	m	5.700			第0065号施工単価表
合計	箇所	1.000			

ケーシング溶接工 φ 1,800		第 0064 号 施工単価表 1.000 箇所 当り				
名 称	単 位	数 量	単 価	金 額	摘 要	
単位当り	箇所	1.000	当り			

ケーシング溶接工 (m当り)		第 0065 号 施工単価表 10.000 m 当り				
名 称	単 位	数 量	単 価	金 額	摘 要	
土木一般世話役	人					
溶接工	人					
諸雑費	式	1.000				
合計	m	10.000				
単位当り	m	1.000	当り			

底部コンクリート打設工 無筋・鉄筋構造物 18-8-40 高炉 W/C=60%以下 小型車割増無し					第 0066 号 施工単価表 10.000 m3 当り	
名 称	単 位	数 量	単 価	金 額	摘 要	
コンクリート(施工パッケージ)					CB240010(0016)	
無筋・鉄筋構造物 18-8-40(高炉) W/C=60%以下 小型車割増無し	m3	10.000				
合計	m3	10.000				
単位当り	m3	1.000	当り			

仮設ケーシング損料等 φ1,800					第 0067 号 施工単価表 1.000 式 当り	
名 称	単 位	数 量	単 価	金 額	摘 要	
仮設ケーシング						
φ1800	回					
合計	式	1.000				
単位当り	式	1.000	当り			

ケーシング撤去工
φ1,800

第 0068 号 施工単価表
1.000 箇所 当り

名 称	単 位	数 量	単 価	金 額	摘 要
土木一般世話役	人				
特殊作業員	人				
普通作業員	人				
トラック(クレーン装置付)運転費	時間				第0007号運転単価表
ケーシング切断工	m	11.200			第0037号施工単価表
諸雑費	式	1.000			
合計	箇所	1.000			

ケーシング撤去工 φ 1,800		第 0068 号 施工単価表 1.000 箇所 当り				
名 称	単 位	数 量	単 価	金 額	摘 要	
単位当り	箇所	1.000	当り			

円形覆工板設置工 φ 1,800		第 0069 号 施工単価表 1.000 箇所 当り				
名 称	単 位	数 量	単 価	金 額	摘 要	
土木一般世話役	人					
特殊作業員	人					
普通作業員	人					
クレーン装置付トラック運転費【基準】	時間				第0008号運転単価表	
諸雑費	式	1.000				

円形覆工板設置工 φ 1,800		第 0069 号 施工単価表 1.000 箇所 当り				
名 称	単 位	数 量	単 価	金 額	摘 要	
合計	箇所	1.000				
単位当り	箇所	1.000	当り			

円形覆工板撤去工 φ 1,800		第 0070 号 施工単価表 1.000 箇所 当り				
名 称	単 位	数 量	単 価	金 額	摘 要	
土木一般世話役	人					
普通作業員	人					
クレーン装置付トラック運転費【基準】	時間				第0008号運転単価表	
諸雑費	式	1.000				

円形覆工板撤去工 φ 1,800		第 0070 号 施工単価表 1.000 箇所 当り			
名 称	単 位	数 量	単 価	金 額	摘 要
合計	箇所	1.000			
単位当り	箇所	1.000	当り		

円形覆工板開閉工 φ 1,800		第 0071 号 施工単価表 1.000 回 当り			
名 称	単 位	数 量	単 価	金 額	摘 要
土木一般世話役	人				
普通作業員	人				
クレーン装置付トラック運転費【基準】	時間				第0008号運転単価表
諸雑費	式	1.000			

円形覆工板開閉工 φ 1,800		第 0071 号 施工単価表 1.000 回 当り				
名 称	単 位	数 量	単 価	金 額	摘 要	
合計	回	1.000				
単位当り	回	1.000	当り			

組立マンホール設置工（市場単価） 0号または楕円 2m以下		第 0072 号 施工単価表 1.000 箇所 当り				
名 称	単 位	数 量	単 価	金 額	摘 要	
組立マンホール設置工 0号または楕円 2m以下	箇所	1.000				
合計	箇所	1.000				
単位当り	箇所	1.000	当り			

小型マンホール工（塩化ビニル製）（市場単価）
 起点および中間形式 深さ2m以下 本管径150mm及び200mm

第 0073 号 施工単価表
 1.000 箇所 当り

名 称	単 位	数 量	単 価	金 額	摘 要
小型マンホール工（塩化ビニル製）径300mm 深さ2m以下 本管径150mm及び200mm	箇所	1.000			
鋳鉄製防護蓋設置費	箇所	1.000			
合計	箇所	1.000			
単位当り	箇所	1.000	当り		

組立マンホール設置工（市場単価）
 2号 4m以下

第 0074 号 施工単価表
 1.000 箇所 当り

名 称	単 位	数 量	単 価	金 額	摘 要
組立マンホール設置工 2号 4m以下	箇所	1.000			
合計	箇所	1.000			

組立マンホール設置工 (市場単価) 2号 4m以下		第 0074 号 施工単価表 1.000 箇所 当り			
名 称	単 位	数 量	単 価	金 額	摘 要
単位当り	箇所	1.000	当り		

フランジ継手工 径75(80)mm JWVA 10K (0.98MPa)		第 0075 号 施工単価表 1.000 口 当り			
名 称	単 位	数 量	単 価	金 額	摘 要
配管工	人				
普通作業員	人				
諸雑費	式	1.000			
合計	口	1.000			
単位当り	口	1.000	当り		

鋼管据付工（人力） 径80mm		第 0076 号 施工単価表 10.000 m 当り				
名 称	単 位	数 量	単 価	金 額	摘 要	
配管工	人					
普通作業員	人					
合計	m	10.000				
単位当り	m	1.000	当り			

土砂等運搬(施工パッケージ) 土砂(岩塊・玉石混り土含む)		第 0077 号 施工単価表 1.000 m3 当り				
名 称	単 位	数 量	単 価	金 額	摘 要	
土砂等運搬(施工パッケージ) 土砂(岩塊・玉石混り土含む)	m3	1.000			CB210110(0022)	
合計	m3	1.000				

土砂等運搬(施工パッケージ) 土砂(岩塊・玉石混り土含む)		第 0077 号 施工単価表 1.000 m3 当り				
名 称	単位	数 量	単 価	金 額	摘 要	
単位当り	m3	1.000	当り			

表層(1) 1層当り平均仕上り厚 30 mm 再生密粒度アスファルト混合物 (13)		第 0078 号 施工単価表 1.000 m2 当り				
名 称	単位	数 量	単 価	金 額	摘 要	
表層(車道・路肩部)(施工パッケージ) 1層当り平均仕上り厚 30 mm 再生密粒度アス コン(13) プライムコート PK-3	m2	1.000			CB410260(0011)	
合計	m2	1.000				
単位当り	m2	1.000	当り			

内副管取付工(管類無し) 硬質塩化ビニル管		第 0079 号 施工単価表 1.000 箇所 当り				
名 称	単位	数 量	単 価	金 額	摘 要	
土木一般世話役	人					

内副管取付工（管類無し） 硬質塩化ビニル管		第 0079 号 施工単価表 1.000 箇所 当り				
名 称	単 位	数 量	単 価	金 額	摘 要	
特殊作業員	人					
普通作業員	人					
諸雑費	式	1.000				
合計	箇所	1.000				
単位当り	箇所	1.000	当り			

内副管取付工（管類無し） 硬質塩化ビニル管		第 0080 号 施工単価表 1.000 箇所 当り				
名 称	単 位	数 量	単 価	金 額	摘 要	
土木一般世話役	人					

内副管取付工（管類無し） 硬質塩化ビニル管		第 0080 号 施工単価表 1.000 箇所 当り				
名 称	単 位	数 量	単 価	金 額	摘 要	
特殊作業員	人					
普通作業員	人					
諸雑費	式	1.000				
合計	箇所	1.000				
単位当り	箇所	1.000	当り			

表層(3) 1層当り平均仕上り厚 50 mm 再生密粒度アスファルト混合物 (13)		第 0081 号 施工単価表 1.000 m2 当り				
名 称	単 位	数 量	単 価	金 額	摘 要	
表層（車道・路肩部）（施工パッケージ） 1層当り平均仕上り厚 50 mm 再生密粒度アス ン(13) プライムコート PK-3	m2	1.000			CB410260(0023)	

表層(3) 1層当り平均仕上り厚 50 mm 再生密粒度アスファルト混合物 (13)		第 0081 号 施工単価表 1.000 m2 当り			
名 称	単 位	数 量	単 価	金 額	摘 要
合計	m2	1.000			
単位当り	m2	1.000	当り		

交通誘導警備員費		第 0082 号 施工単価表 1.000 式 当り			
名 称	単 位	数 量	単 価	金 額	摘 要
交通誘導警備員B	人				
合計	式	1.000			
単位当り	式	1.000	当り		

本管TV調査工
内径800mm未満

第 0083 号 施工単価表
400.000 m 当り

名 称	単 位	数 量	単 価	金 額	摘 要
測量技師	人				
測量技師補	人				
普通作業員	人				
TVカメラ搭載車運転工	日				第0009号運転単価表
合計	m	400.000			
単位当り	m	1.000	当り		

仮設材等運搬費 (往復)

第 0084 号 施工単価表
1.000 式 当り

名 称	単 位	数 量	単 価	金 額	摘 要
運搬費	式	1.000			
合計	式	1.000			
単位当り	式	1.000	当り		

仮設材等積込み取卸し

第 0085 号 施工単価表
1.000 式 当り

名 称	単 位	数 量	単 価	金 額	摘 要
積込みのみ	t.				
取卸しのみ	t.				
積込みのみ	t.				

仮設材等積込み取卸し

第 0085 号 施工単価表
1.000 式 当り

名 称	単 位	数 量	単 価	金 額	摘 要
取卸しのみ	t.				
合計	式	1.000			
単位当り	式	1.000	当り		

仮設材等運搬費 (往復)

第 0086 号 施工単価表
1.000 式 当り

名 称	単 位	数 量	単 価	金 額	摘 要
運搬費	式	1.000			
合計	式	1.000			
単位当り	式	1.000	当り		

仮設材等積込み取卸し

第 0087 号 施工単価表
1.000 式 当り

名 称	単 位	数 量	単 価	金 額	摘 要
積込みのみ	t.				
取卸しのみ	t.				
積込みのみ	t.				
取卸しのみ	t.				
合計	式	1.000			
単位当り	式	1.000	当り		

家屋調査費				第 0088 号 施工単価表 1.000 式 当り		
名 称	単 位	数 量	単 価	金 額	摘 要	
工作物 100m2未満	箇所	4.000			第0089号施工単価表	
諸経費等	式	1.000				
合計	式	1.000				
単位当り	式	1.000	当り			

工作物 100m2未満				第 0089 号 施工単価表 1.000 箇所 当り		
名 称	単 位	数 量	単 価	金 額	摘 要	
技師A	人					
技師B	人					

工作物
100m2未満

第 0089 号 施工単価表
1.000 箇所 当り

名 称	単 位	数 量	単 価	金 額	摘 要
技師C	人				
技師A	人				
技師C	人				
技師D	人				
材料費等	%				
合計	箇所	1.000			
単位当り	箇所	1.000	当り		

通水試験工

第 0090 号 施工単価表
1.000 日 当り

名 称	単 位	数 量	単 価	金 額	摘 要
配管工	人				
普通作業員	人				
一般運転手	人				
諸雑費	式	1.000			
合計	日	1.000			
単位当り	日	1.000	当り		

SJ0060 圧送管材料費		第 0001 号単価表 1 式 当り			
名 称	単 位	数 量	単 価	金 額	摘 要
水道用硬質ポリ塩化ビニル管 φ 7 5 RR直管	本	13.000			
水道用硬質ポリ塩化ビニル管 φ 7 5 RR切管用	本	5.000			
水道用硬質ポリ塩化ビニル管 ベンド φ 7 5 × 4 5°	個	8.000			
水道用硬質ポリ塩化ビニル管 ベンド φ 7 5 × 2 2° 1/2	個	8.000			
両受ソケット φ 7 5	個	3.000			
離脱防止金具 (ゴム輪形塩ビ管用) φ 75	個	24.000			
離脱防止金具 (RR両受ソケット用) φ 7 5	個	3.000			
硬質塩ビ管 T S 継手 エルボ φ 75mm	個	2.000			

SJ0060 圧送管材料費		第 0001 号単価表				1 式	当り
名 称	単位	数 量	単 価	金 額	摘 要		
副管用固定金具 φ 7 5	組	3.000					
合 計	式	1.000					
単位当り	式	1.000	当り				

SJ0300 埋戻し RC-40		第 0002 号単価表				10 m3	当り
名 称	単位	数 量	単 価	金 額	摘 要		
埋戻し(施工パッケージ) 土砂	m3	10.000			CB210410(0017)		
再生クラッシャーラン RC-40	m3	12.000					
合 計	m3	10.000					
単位当り	m3	1.000	当り				

SJ0030 電線管布設工 FEP50×1 FEP30×2		第 0003 号単価表 10 m 当り			
名 称	単 位	数 量	単 価	金 額	摘 要
電線管 FEP50	m	10.000			
電線管 FEP30	m	20.000			
合 計	m	10.000			
単位当り	m	1.000	当り		

SJ0040 電線管土工		第 0004 号単価表 1 式 当り				
名 称	単 位	数 量	単 価	金 額	摘 要	
舗装版切断(施工パッケージ) アスファルト舗装版 15cm以下	m	4.000			CB430510(0007)	
舗装版破碎積込(電線共同溝)(施工パッケージ)	m2	1.000			CB440500(0008)	
運搬(電線共同溝)(施工パッケージ) アスファルト塊	m3	0.050			第0029号施工単価表	
建設廃棄物受入れ料金 A s 塊	m3	0.050			第0030号施工単価表	
掘削(施工パッケージ) 土砂 上記以外(小規模)	m3	0.650			CB210100(0021)	
埋戻し(施工パッケージ) 土砂	m3	0.390			CB210410(0017)	
埋戻し RC-40	m3	0.270			第0002号単価表	
土砂等運搬(施工パッケージ) 土砂(岩塊・玉石混り土含む)	m3	0.220			第0077号施工単価表	

SJ0040 電線管土工		第 0004 号単価表 1 式 当り			
名 称	単 位	数 量	単 価	金 額	摘 要
表層(1) 1層当り平均仕上り厚 30 mm 再生密粒度ア スファルト混合物 (13)	m2	1.000			第0078号施工単価表
埋設標識シート工	m	2.600			第0005号施工単価表
合 計	式	1.000			
単位当り	式	1.000	当り		

SJ0050 付帯設備材料費		第 0005 号単価表 1 式 当り				
名 称	単 位	数 量	単 価	金 額	摘 要	
片フランジ曲管 80A×450 L=255(F)×395 10K	個	1.000				
ゴム製可撓継手 100mm偏心 φ75×350L 10K	本	1.000				
メカフランジ 粉体塗装 φ75 10K	個	1.000				
フランジ接合材 六角ボルト・ナット 10K φ75, SUS, M16, (8本/組)	組	2.000				
ベルマウス FEP50	個	1.000				
ベルマウス FEP30	個	2.000				
バツフル TA200 点検孔付	個	1.000				
バツフル TB200	個	2.000				

SJ0050 付帯設備材料費		第 0005 号単価表 1 式 当り			
名 称	単 位	数 量	単 価	金 額	摘 要
バッフル TA100 点検孔付	個	1.000			
バッフル TB100	個	2.000			
合 計	式	1.000			
単位当り	式	1.000	当り		

S0180 試掘工(1)		第 0006 号単価表 10 箇所 当り				
名 称	単 位	数 量	単 価	金 額	摘 要	
舗装版切断(施工パッケージ) アスファルト舗装版 15cm以下	m	84.000			CB430510(0007)	
舗装版破碎積込(電線共同溝)(施工パッケージ)	m2	44.100			CB440500(0008)	
運搬(電線共同溝)(施工パッケージ) アスファルト塊	m3	2.210			第0029号施工単価表	
建設廃棄物受入れ料金 A s 塊	m3	2.210			第0030号施工単価表	
掘削(施工パッケージ) 土砂 上記以外(小規模)	m3	50.720			CB210100(0021)	
掘削(施工パッケージ) 土砂 現場制約あり	m3	13.230			CB210100(0024)	
埋戻し(施工パッケージ) 土砂	m3	64.830			CB210410(0017)	
再生クラッシャーラン R C - 40	m3	8.730				

S0180 試掘工(1)						第 0006 号単価表 10箇所 当り
名 称	単 位	数 量	単 価	金 額	摘 要	
表層(1) 1層当り平均仕上り厚 30 mm 再生密粒度ア スファルト混合物 (13)	m2	44.100			第0078号施工単価表	
舗装版破碎積込(電線共同溝)(施工ハッケー ジ)	m2	44.100			CB440500(0008)	
運搬(電線共同溝)(施工ハッケージ) アスファルト塊	m3	1.320			第0029号施工単価表	
建設廃棄物受入れ料金 A s 塊	m3	1.320			第0030号施工単価表	
掘削(施工ハッケージ) 土砂 上記以外(小規模)	m3	2.790			CB210100(0021)	
土砂等運搬(施工ハッケージ) 土砂(岩塊・玉石混り土含む)	m3	2.790			第0077号施工単価表	
埋戻し RC-40	m3	2.790			第0002号単価表	
表層(1) 1層当り平均仕上り厚 30 mm 再生密粒度ア スファルト混合物 (13)	m2	41.270			第0078号施工単価表	

S0180 試掘工(1)		第 0006 号単価表 10 箇所 当り			
名 称	単 位	数 量	単 価	金 額	摘 要
合 計	箇所	10.000			
単位当り	箇所	1.000	当り		

S0190 試掘工(2)		第 0007 号単価表 10 箇所 当り				
名 称	単 位	数 量	単 価	金 額	摘 要	
舗装版切断(施工パッケージ) アスファルト舗装版 15cm以下	m	50.000			CB430510(0007)	
舗装版破碎積込(電線共同溝)(施工パッケージ)	m2	15.000			CB440500(0008)	
運搬(電線共同溝)(施工パッケージ) アスファルト塊	m3	0.750			第0029号施工単価表	
建設廃棄物受入れ料金 A s 塊	m3	0.750			第0030号施工単価表	
掘削(施工パッケージ) 土砂 上記以外(小規模)	m3	17.250			CB210100(0021)	
掘削(施工パッケージ) 土砂 現場制約あり	m3	4.500			CB210100(0024)	
埋戻し RC-40	m3	22.050			第0002号単価表	
表層(1) 1層当り平均仕上り厚 30 mm 再生密粒度アス ファルト混合物(13)	m2	15.000			第0078号施工単価表	

S0190 試掘工(2)		第 0007 号単価表 10 箇所 当り				
名 称	単 位	数 量	単 価	金 額	摘 要	
合 計	箇所	10.000				
単位当り	箇所	1.000	当り			

SJ0200 通水試験工		第 0008 号単価表 1,500 m 当り				
名 称	単 位	数 量	単 価	金 額	摘 要	
通水試験工	日				第0090号施工単価表	
合 計	m	1,500.000				
単位当り	m	1.000	当り			

施工パッケージ単価一覧表

単価コード	施工名称	単位	標準単価	積算単価	条件名称	条件値
CB210450(0001)	タンパ締固め(施工パッケージ)	m3				
CB240010(0002)	コンクリート(施工パッケージ)	m3			構造物種別	小型構造物
					コンクリート規格	18-8-40(高炉)
					水セメント比	W/C=60%以下
					小型車割増	小型車割増無し
CB240060(0003)	モルタル練(施工パッケージ)	m3			セメント種類	高炉
					混合比	1:2
CB240010(0004)	コンクリート(施工パッケージ)	m3			構造物種別	小型構造物
					コンクリート規格	18-8-40(高炉)
					水セメント比	W/C=60%以下
					小型車割増	小型車割増無し
CB210030(0005)	床掘り(施工パッケージ)	m3			土質	土砂
CB210110(0006)	土砂等運搬(施工パッケージ)	m3			土質	土砂(岩塊・玉石混り土含む)
CB430510(0007)	舗装版切断(施工パッケージ)	m			舗装版種別	アスファルト舗装版
					アスファルト舗装版厚	15cm以下

施工パッケージ単価一覧表

単価コード	施工名称	単位	標準単価	積算単価	条件名称	条件値
CB440500(0008)	舗装版破碎積込(電線共同溝)(施工パッケージ)	m2				
CB440510(0009)	運搬(電線共同溝)(施工パッケージ)	m3			積載区分	アスファルト塊
CB410031(0010)	下層路盤(歩道部)(施工パッケージ)	m2			全仕上り厚	全仕上り厚 220 mm
					材料	再生クラッシュラン RC-40
CB410260(0011)	表層(車道・路肩部)(施工パッケージ)	m2			1層当り平均仕上り厚(mm)	1層当り平均仕上り厚 30 mm
					材料	再生密粒度アスコン(13)
					瀝青材料種類	プライムコート PK-3
CB410010(0012)	不陸整正(施工パッケージ)	m2			補足材料の有無	有り
					補足材料平均厚さ	9mm以上13mm未満
					補足材料	再生クラッシュラン RC-40
CB410260(0013)	表層(車道・路肩部)(施工パッケージ)	m2			1層当り平均仕上り厚(mm)	1層当り平均仕上り厚 50 mm
					材料	再生密粒度アスコン(13)
					瀝青材料種類	プライムコート PK-3
CB227010(0014)	殻運搬(施工パッケージ)	m3			殻発生作業	コンクリート(無筋・鉄筋)構造物とりこわし
CB010410(0015)	現場発生品・支給品運搬(施工パッケージ)	回			1回当り平均積載質量(t)	0.1t以下

施工パッケージ単価一覧表

単価コード	施工名称	単位	標準単価	積算単価	条件名称	条件値
CB240010(0016)	コンクリート(施工パッケージ)	m3			構造物種別	無筋・鉄筋構造物
					コンクリート規格	18-8-40(高炉)
					水セメント比	W/C=60%以下
					小型車割増	小型車割増無し
CB210410(0017)	埋戻し(施工パッケージ)	m3			土質区分	土砂
CB210110(0018)	土砂等運搬(施工パッケージ)	m3			土質	土砂(岩塊・玉石混り土含む)
CB221110(0019)	底部砕石工	m2			砕石の厚さ	17.5cmを超え20.0cm以下
					砕石の種類	再生クワッシュラン 40~0
					小型車割増	小型車割増無し
CB010410(0020)	現場発生品・支給品運搬(施工パッケージ)	回			1回当たり平均積載質量(t)	0.8t超1.1t以下
CB210100(0021)	掘削(施工パッケージ)	m3			土質	土砂
					施工方法	上記以外(小規模)
CB210110(0022)	土砂等運搬(施工パッケージ)	m3			土質	土砂(岩塊・玉石混り土含む)

施工パッケージ単価一覧表

単価コード	施工名称	単位	標準単価	積算単価	条件名称	条件値
CB410260(0023)	表層（車道・路肩部）（施工パッケージ）	m2			1層当り平均仕上り厚(mm)	1層当り平均仕上り厚 50 mm
					材料	再生密粒度アスコン(13)
					瀝青材料種類	プライムコート PK-3
CB210100(0024)	掘削(施工パッケージ)	m3			土質	土砂
					施工方法	現場制約あり

バックホウ運転費

第 0001 号 運転単価表
1.000 時間 当り

名 称	単 位	数 量	単 価	金 額	摘 要
特殊運転手	人				
軽油 一般用	リットル				
バックホウ機械損料	時間				第0002号運転単価表
諸雑費	式	1.000			
合計	時間	1.000			
単位当り	時間	1.000	当り		

バックホウ機械損料					第 0002 号 運転単価表 1.000 時間 当り	
名 称	単 位	数 量	単 価	金 額	摘 要	
バックホウ機械損料[13欄] 排出ガス対策型	時間					
合計	時間	1.000				
単位当り	時間	1.000	当り			

ダンプトラック運転費【基準】					第 0003 号 運転単価表 1.000 日 当り	
名 称	単 位	数 量	単 価	金 額	摘 要	
一般運転手	人					
軽油 一般用	リットル					
ダンプトラック機械損料	供用日				第0004号運転単価表	

ダンプトラック運転費【基準】

第 0003 号 運転単価表
1.000 日 当り

名 称	単 位	数 量	単 価	金 額	摘 要
タイヤ損耗費	供用日				
諸雑費	式	1.000			
合計	日	1.000			
単位当り	日	1.000	当り		

ダンプトラック機械損料

第 0004 号 運転単価表
1.000 供用日 当り

名 称	単 位	数 量	単 価	金 額	摘 要
ダンプトラック機械損料[15欄]	供用日				
合計	供用日	1.000			

ダンプトラック機械損料					第 0004 号 運転単価表 1.000 供用日 当り	
名 称	単 位	数 量	単 価	金 額	摘 要	
単位当り	供用日	1.000	当り			

圧入機械運転費 φ1,800 揺動圧入					第 0005 号 運転単価表 1.000 時間 当り	
名 称	単 位	数 量	単 価	金 額	摘 要	
特殊運転手	人					
軽油 一般用	リットル					
揺動圧入機損料 φ1500～2000用	時間					
諸雑費	式	1.000				
合計	時間	1.000				

圧入機械運転費 φ1,800 揺動圧入		第 0005 号 運転単価表 1.000 時間 当り			
名 称	単 位	数 量	単 価	金 額	摘 要
単位当り	時間	1.000	当り		

クラムシエル運転費		第 0006 号 運転単価表 1.000 時間 当り			
名 称	単 位	数 量	単 価	金 額	摘 要
特殊運転手	人				
軽油 一般用	リットル				
油圧クラムシエル機械損料	時間				
諸雑費	式	1.000			
合計	時間	1.000			

クラムシェル運転費					第 0006 号 運転単価表 1.000 時間 当り	
名 称	単 位	数 量	単 価	金 額	摘 要	
単位当り	時間	1.000	当り			

トラック(クレーン装置付)運転費					第 0007 号 運転単価表 1.000 時間 当り	
名 称	単 位	数 量	単 価	金 額	摘 要	
特殊運転手	人					
軽油 一般用	リットル					
トラック機械損料	時間					
諸雑費	式	1.000				
合計	時間	1.000				

トラック(クレーン装置付)運転費					第 0007 号 運転単価表 1.000 時間 当り	
名 称	単 位	数 量	単 価	金 額	摘 要	
単位当り	時間	1.000	当り			

クレーン装置付トラック運転費【基準】					第 0008 号 運転単価表 1.000 時間 当り	
名 称	単 位	数 量	単 価	金 額	摘 要	
特殊運転手	人					
軽油 一般用	リットル					
トラック機械損料	時間					
諸雑費	式	1.000				
合計	時間	1.000				

クレーン装置付トラック運転費【基準】

第 0008 号 運転単価表
1.000 時間 当り

名 称	単 位	数 量	単 価	金 額	摘 要
単位当り	時間	1.000	当り		

TVカメラ搭載車運転工

第 0009 号 運転単価表
1.000 日 当り

名 称	単 位	数 量	単 価	金 額	摘 要
一般運転手	人				
ガソリン レギュラー80オクタン価以上	リットル				
TVカメラ搭載車	時間				
合計	日	1.000			
単位当り	日	1.000	当り		

数量総括表一覧

工事名：
津第3-3処理分区公共下水道工事

工事場所：
津市高茶屋小森町地内

数量給括表

昼間（8時間）

補助

管きょ工(開削) (リゾ管 150mm)
管路土工

単価コード 名称	単位 前回数量	数量明細		条件
		材料	数量	
DXE01005 機械掘削工(バックホウ)	m ³ 280.000	130-5	M130-5-1	3.44
		130-5	M130-5-2	51.6
		130-5	M130-5-3	135.68
		130-3	M130-3-1	79.93
		135-2	+4.40	9.78
DXE01015T 機械投入埋戻工(砕石(RC-40))	m ³ 210.000	130-5	M130-5-1	2.64
		130-5	M130-5-2	39.34
		130-5	M130-5-3	103.3
		130-3	M130-3-1	61.57
		135-2	+4.40	7.58
DXE01040T 発生土運搬工	m ³ 280.000	130-5	M130-5-1	3.44
		130-5	M130-5-2	51.6
		130-5	M130-5-3	135.68
		130-3	M130-3-1	79.93
		135-2	+4.40	9.78

数量給括表

昼間（8時間）

補助
管きょ工（開削）（リゾ管 150mm）
管布設工

単価コード 名称	単位 前回数量 今回数量	数量明細		条件
		材料	数量	
DXE01223 リゾ付硬質塩化ビニル管設置工	m 128,000	130-5	0.65	φ = 150mm
		M130-5-1	23.85	
		M130-5-2	63.8	
		M130-5-3	35.8	
		M130-3-1	3.95	
DXE03110T 埋設標識シート工	m 128,000	135-2	3.95	
		M130-5-1	0.65	
		M130-5-2	23.85	
		M130-5-3	63.8	
		M130-3-1	35.8	
ZX590280T リゾム可とうマンホール継手 150(拡張)シートタイプ	個 6,000	135-2	3.95	
		M130-5-2	1	
		M130-5-3	1	
		M130-5-3	1	
		M130-3-1	1	

数量給括表

昼間（8時間）

補助

管きょ工(開削) (リゾ管 150mm)
管基礎工

単価コード 名称	単位 前回数量	数量明細		条件	
		材料	数量		
DXE01060T 砕石基礎工(市場単価)(砕石(RC-4 0))	m3 40,000	130-5	M130-5-1	0.48	機械施工
		130-5	M130-5-2	7.38	
		130-5	M130-5-3	19.49	
		130-3	M130-3-1	11.06	
		135-2	+4.40	1.33	

数量給括表

昼間(8時間)

補助

管きょ工(開削)(リゾ管 150mm)
管路土留工

単価コード 名称	単位 前回数量 今回数量	数量明細			条件
		材料	数量		
DXE01055T 軽量鋼矢板建込工(両側分)	m 128,000	130-5	M130-5-1	1.6	
		130-5	M130-5-2	24.5	
		130-5	M130-5-3	64.7	
DXE01055T 軽量鋼矢板引抜工(両側分)	m 128,000	130-3	M130-3-1	36.7	
		130-5	M130-5-1	1.6	
		130-5	M130-5-2	24.5	
DXE01055T 軽量鋼矢板建込工(両側分)	m 4,000	130-5	M130-5-3	64.7	
		130-3	M130-3-1	36.7	
		135-2	M130-3-1	4.4	
DXE01055T 軽量鋼矢板引抜工(両側分)	m 4,000	135-2	+4,40	4.4	
DXE01120T 軽量鋼矢板賃料	式 1,000			1	2.045t 転用ダンプ1 3.0m
DXE01130 土留支保工(軽量金属支保工)設置 工	m 132,000	130-5	M130-5-1	1.6	
		130-5	M130-5-2	24.5	
		130-5	M130-5-3	64.7	
		130-3	M130-3-1	36.7	
		135-2	+4,40	4.4	
DXE01130 土留支保工(軽量金属支保工)撤去 工	m 132,000	130-5	M130-5-1	1.6	
		130-5	M130-5-2	24.5	
		130-5	M130-5-3	64.7	
		130-3	M130-3-1	36.7	
DXE01130T 支保材賃料(腹起し)	式 1,000	135-2	+4,40	4.4	
DXE01140T 支保材賃料(水圧式パワサポート)	式 1,000			1	
DXE01150T 支保材賃料(水圧ポンプ)	式 1,000			1	

数量給括表

昼間(8時間)

単価コード 名称	単位 前回数量 今回数量	数量明細		条件
		材料	数量	
マンホール工 組立マンホール(1号組立人孔)				
DXA08001 コンクリート(施工パッキン)	m ³ 0.200	130-5 M130-5-2	0.15	小型構造物 18-8-40 高炉 W/C=60%以下 小型車割増無し
DXE01405T モルタル 上塗り(マンホール用)	m ² 1.000	130-5 M130-5-2	0.71	配合1:2
DXE01461 組立マンホール設置工(市場単価)	箇所 1.000	130-5 M130-5-2	1	1号 3m以下
ZX030600 再生クワジシヤートン RC-40	m ³ 0.200	130-5 M130-5-2	0.209	
ZX546380T 1号マンホール 斜壁 600×900×450	個 1.000	130-5 M130-5-2	1	
ZX547210T 1号マンホール 管取付壁(底版付) 900×1800	個 1.000	130-5 M130-5-2	1	
ZX549615T 1号マンホール 削孔 φ150	箇所 1.000	130-5 M130-5-2	1	
ZX575235 人孔鉄蓋及び受枠(フラットマン ホール) T-25 600 エッジ付き転落防止用梯子 (ステンレス製)	組 1.000	130-5 M130-5-2	1	
ZX580620T マンホール調整リング φ600 50mm	組 1.000	130-5 M130-5-2	1	
ZX598040T 無収縮早強性モルタル 12.5kg	袋 0.200	130-5 M130-5-2	0.16	

数量給括表

昼間(8時間)

単価コード 名称	単位 前回数量 今回数量	数量明細		条件
		材料	数量	
DXA08001 コンクリート(施工パッキン)	m ³ 0.100	130-5 M130-5-3	0.09	小型構造物 18-8-40 高炉 W/C=60%以下 小型車割増無し
DXE01405T モルタル 上塗り(マンホール用)	m ² 1.000	130-5 M130-5-3	0.6	配合1:2
DXE01461 組立マンホール設置工(市場単価)	箇所 1.000	130-5 M130-5-3	1	0号または楕円 2m超～3m以下
ZX030600 再生クワツシヤークラン RC-40	m ³ 0.200	130-5 M130-5-3	0.175	
ZX547480T A1号マンホール 斜壁 600×600/900×450	個 1.000	130-5 M130-5-3	1	
ZX547580T A1号マンホール 直壁 600/900×900	個 1.000	130-5 M130-5-3	1	
ZX547630T A1号マンホール 管取付壁(底板付) 600/900×900	個 1.000	130-5 M130-5-3	1	
ZX550215T A1号マンホール 削孔 φ150	箇所 2.000	130-5 M130-5-3 130-5 M130-5-3	1 1	
ZX575235 人孔鉄蓋及び受枠(クランクドマン ホール) T-25 600 コック付き転落防止用梯子 (マニルス製)	組 1.000	130-5 M130-5-3	1	
ZX580630T マンホール調整リング φ600 100mm	組 1.000	130-5 M130-5-3	1	
ZX598040T 無収縮早強性モルタル 12.5kg	袋 1.000	130-5 M130-5-3	1.2	

数量給括表

昼間（8時間）

補助

マンホール工

小型マンホール工(小型塩ビ人孔)

単価コード 名称	単位 前回数量 今回数量	数量明細		条件
		材料	数量	
DXE01471 小型マンホール工(塩化ビニル製) (市場単価)	箇所 1.000	130-5 M130-5-1	1	起点および中間形式 深さ3.5m以下 本管径150mm及び200mm
ZX554480T リブ用本管自在継手 150 PNF-PRP	個 1.000	130-5 M130-5-1	1	
ZX572810T 人孔鉄蓋及び受枠(グラウンドマン ホール) T-25 300 標準タイプ(浮上防止型継付 蝶番付)	組 1.000	130-5 M130-5-1	1	

数量給括表

昼間(8時間)

補助

取付管およびびます工
管路土工

単価コード 名称	単位 前回数量	数量明細			条件
		材料		数量	
CB210030 床掘り(施工パッキン)	m ³ 4,000	001	0.81	3	土砂
		002	0.81	1	
		003	0.81	1	
DXA05505 土砂等運搬(施工パッキン)	m ³ 1,000	001	0.15	3	土砂(岩塊・玉石混り土含む)
		002	0.15	1	
		003	0.15	1	
DXE01005 機械掘削工(バックホウ)	m ³ 10,000	001	1.19	3	
		002	1.96	1	
		003	2.89	1	
DXE01013T 人力投入埋戻工(流用土)	m ³ 3,000	001	0.59	3	
		002	0.59	1	
		003	0.59	1	
DXE01015T 機械投入埋戻工(砕石(RC-40))	m ³ 5,000	001	0.64	3	
		002	1.05	1	
		003	1.54	1	
DXE01040T 発生土運搬工	m ³ 10,000	001	1.19	3	
		002	1.96	1	
		003	2.89	1	

数量給括表

昼間（8時間）

補助
取付管およびます工
ます設置工

単価コード 名称	単位 前回数量 今回数量	数量明細			条件
		材料		数量	
DXE01510T ます設置工(塩化ビニル製)(市場単 価)	箇所 5,000	001	1	3	ます径 200mm
		002	1	1	
		003	1	1	

数量給括表

昼間（8時間）

補助

取付管およびます工
取付管布設工

単価コード 名称	単位 前回数量 今回数量	数量明細		条件	
		材料	数量		
DXE01535 取付管布設および支管取付(市場単 価)	箇所 5,000	001	1	3	3
		002	1	1	1
		003	1	1	1
DXE03110T 埋設標識シート工	m 13,000	001	2	3	6
		002	3	1	3
		003	4.2	1	4.2

数量給括表

昼間（8時間）

単価コード 名称	単位 前回数量	数量明細			単 件
		材料		数量	
CB430510 舗装版切断(施工パッキン)	m	130-5	M130-5-1	3.2	アスファルト舗装版 15cm以下
		130-5	M130-5-2	49	
		130-5	M130-5-3	129.4	
		130-3	M130-3-1	73.4	
		135-2	+4.40	8.8	
CB440500 舗装版破砕種込(電線共同溝)(施工パッキン)	m2	130-5	M130-5-1	1.6	
		130-5	M130-5-2	24.5	
		130-5	M130-5-3	64.7	
		130-3	M130-3-1	36.7	
		135-2	+4.40	4.4	
DXA19010 運搬(電線共同溝)(施工パッキン)	m3	130-5	M130-5-1	0.08	アスファルト塊
		130-5	M130-5-2	1.23	
		130-5	M130-5-3	3.24	
		130-3	M130-3-1	1.84	
		135-2	+4.40	0.22	
DXF26010T 建設廃棄物受入れ料金	m3	130-5	M130-5-1	0.08	As塊
		130-5	M130-5-2	1.23	
		130-5	M130-5-3	3.24	
		130-3	M130-3-1	1.84	
		135-2	+4.40	0.22	

数量給括表

昼間（8時間）

補助

付帯工
舗装撤去工(取付管仮復旧)

単価コード 名称	単位 前回数量	数量明細			条 件
		材料	数量		
CB430510 舗装版切断(施工パッキン)	m 22,000	130-5	001	9.3	アスファルト舗装版 15cm以下
		130-5	002	5.1	
		130-3	003	7.5	
CB440500 舗装版破砕積込(電線共同溝)(施工パッキン)	m2 8,000	130-5	001	3.27	
		130-5	002	1.79	
		130-3	003	2.63	
DXA19010 運搬(電線共同溝)(施工パッキン)	m3 0,400	130-5	001	0.15	アスファルト塊
		130-5	002	0.09	
		130-3	003	0.13	
DXE26010T 建設廃棄物受入れ料金	m3 0,400	130-5	001	0.15	As塊
		130-5	002	0.09	
		130-3	003	0.13	

数量給括表

昼間（8時間）

補助
付帯工

舗装仮復旧工(仮復旧)

単価コード 名称	単位 前回数量	数量明細		条件	
		材料	数量		
CB410031 下層路盤(歩道部)(施工ハッチマーク)	m2 119,000	130-5	M130-5-1	1.44	全仕上り厚220mm 再生クワジヤラン RC-40
		130-5	M130-5-2	22.05	
		130-5	M130-5-3	58.23	
		130-3	M130-3-1	33.03	
DXA16260 表層(車道・路肩部)(施工ハッチマーク)	m2 132,000	135-2	+4.40	3.96	1層当り平均仕上り厚30mm 再生密粒度アスファルト混合物(13) 締固め後密度 2.35t/m3 プラスチック PK-3
		130-5	M130-5-1	1.6	
		130-5	M130-5-2	24.5	
		130-5	M130-5-3	64.7	
		130-3	M130-3-1	36.7	
		135-2	+4.40	4.4	

数量給括表

昼間（8時間）

補助
付帯工

舗装仮復旧工(取付管仮復旧)

単価コード 名称	単位 前回数量	数量明細			条件
		材料	数量		
CB410031 下層路盤(歩道部)(施工パッキン)	m2 8,000		001	3.27	全仕上り厚220mm 再生クワジヤラン RC-40
			002	1.79	
			003	2.63	
DXA16260 表層(車道・路肩部)(施工パッキン)	m2 8,000		001	3.27	1層当り平均仕上り厚30mm 再生密粒度アスファルト混合物(13) 締固め後密度 2.35t/m3 プラスチック PK-3
			002	1.79	
			003	2.63	

数量給括表

昼間(8時間)

単独 管きょ工(開削)(塩ビ管 75mm) 管格土工	単価コード	単位 前回数量 今回数量	数量明細		条件
			材料	数量	
DXE01005 機械掘削工(バックホウ)	m ³ 40,000	130-2	+25.9	13.78	
		130-2	+26.22	0.21	
		130-2	+27.18	0.75	
		130-2	+27.52	0.22	
		130-2	+44.9	9.25	
		130-2	+45.22	0.2	
		130-2	+46.18	0.72	
		130-2	+46.52	0.21	
		130-2	+65.13	9.64	
		130-2	+65.45	0.19	
		130-2	+66.31	0.52	
		130-2	+66.64	0.19	
		130-2	+78.98	6.39	
		130-2	+79.3	0.19	
		130-2	+80.16	0.52	
		130-2	+80.49	0.18	
		130-2	IP. 130-2-1	1.22	
130-2	MI.30-2-1	0.44			
DXE01015T 機械投入埋戻工(砕石(RC-40))	m ³ 20,000	130-2	+25.9	4.91	
		130-2	+26.22	0.1	
		130-2	+27.18	0.42	
		130-2	+27.52	0.11	
		130-2	+44.9	3.3	
		130-2	+45.22	0.09	
		130-2	+46.18	0.39	
		130-2	+46.52	0.09	
		130-2	+65.13	3.27	
		130-2	+65.45	0.07	
DXE01040T 発生土運搬工	m ³ 40,000	130-2	+66.31	0.23	
		130-2	+66.64	0.07	
		130-2	+78.98	2.17	
		130-2	+79.3	0.07	
		130-2	+80.16	0.23	
		130-2	+80.49	0.06	
		130-2	IP. 130-2-1	0.37	
		130-2	MI.30-2-1	0.15	
		130-2	+25.9	13.78	
		130-2	+26.22	0.21	
130-2	+27.18	0.75			
130-2	+27.52	0.22			
130-2	+44.9	9.25			
130-2	+45.22	0.2			
130-2	+46.18	0.72			
130-2	+46.52	0.21			
130-2	+65.13	9.64			
130-2	+65.45	0.19			
130-2	+66.31	0.52			
130-2	+66.64	0.19			
130-2	+78.98	6.39			

数量給括表

昼間（8時間）

単独 管きょ工(開削)(塩ビ管 75mm) 管路土工	単位 前回数量	数量明細		条件
		材料	数量	
		130-2	+79.3	0.19
		130-2	+80.16	0.52
		130-2	+80.49	0.18
		130-2	TP, 130-2-1	1.22
		130-2	M130-2-1	0.44

数量給括表

昼間(8時間)

単独
管きょ工(開削)(リゾ管 150mm)
管格土工

単価コード 名称	単位 前回数量	数量明細		条件				
		材料	数量					
DXE01005 機械掘削工(バックホウ)	m ³ 190.000	135-2	M135-2-1	1.11				
		135-2	M135-2-2	26.88				
		135-1	M135-1-1	9.11				
		135-1	M135-1-2	2.98				
		135-1	M135-1-3	30.28				
		130-4	M130-4-1	10.13				
		130-4	M130-4-2	27.47				
		128	M128-1	13.59				
		130-1	M130-1-1	52.58				
		129	M129-1	18.13				
		DXE01015T 機械投入埋戻工(砕石(RC-40))	m ³ 110.000	135-2		M135-2-1	0.86	
				135-2		M135-2-2	18.62	
				135-1		M135-1-1	6.06	
135-1	M135-1-2			2.02				
135-1	M135-1-3			15.38				
130-4	M130-4-1			7.62				
130-4	M130-4-2			12.35				
128	M128-1			8.48				
130-1	M130-1-1			25.76				
129	M129-1			10.88				
DXE01040T 発生土運搬工	m ³ 190.000			135-2	M135-2-1	1.11		
				135-2	M135-2-2	26.88		
				135-1	M135-1-1	9.11		
		135-1	M135-1-2	2.98				
		135-1	M135-1-3	30.28				
		130-4	M130-4-1	10.13				
		130-4	M130-4-2	27.47				
		128	M128-1	13.59				
		130-1	M130-1-1	52.58				
		129	M129-1	18.13				

数量給括表

昼間（8時間）

単独 管きょ工(開削)(塩ビ管 75mm) 管布設工	単価コード	単位 前回数量 今回数量	数量明細		条件	
			材料	数量		
DXF05010 硬質塩化ビニル管据付工	m	83,000	130-2	+25.9	25.9	φ=75mm
			130-2	+26.22	0.32	
			130-2	+27.18	0.96	
			130-2	+27.52	0.33	
			130-2	+44.9	17.38	
			130-2	+45.22	0.32	
			130-2	+46.18	0.96	
			130-2	+46.52	0.33	
			130-2	+65.13	18.61	
			130-2	+65.45	0.33	
			130-2	+66.31	0.85	
			130-2	+66.64	0.33	
			130-2	+78.98	12.34	
			130-2	+79.3	0.33	
			130-2	+80.16	0.85	
			130-2	+80.49	0.33	
			DXE03110T 埋設標識シート工	m	83,000	
			130-2	MI30-2-1	0.25	
			130-2	+25.9	25.9	
			130-2	+26.22	0.32	
			130-2	+27.18	0.96	
			130-2	+27.52	0.33	
			130-2	+44.9	17.38	
			130-2	+45.22	0.32	
			130-2	+46.18	0.96	
			130-2	+46.52	0.33	
			130-2	+65.13	18.61	
			130-2	+65.45	0.33	
			130-2	+66.31	0.85	
			130-2	+66.64	0.33	
			130-2	+78.98	12.34	
			130-2	+79.3	0.33	
			130-2	+80.16	0.85	
			130-2	+80.49	0.33	
			130-2	IP.130-2-1	2.48	
			130-2	MI30-2-1	0.25	

数量給括表

昼間（8時間）

単独 管きょ工(開削) (リゾ管 150mm) 管布設工	単価コード	単位 前回数量 今回数量	数量明細		条 件	
			材料			
				数量		
DXE01223 リゾ付硬質塩化ビニル管設置工	m	179,000	135-2	M135-2-1	0.3	φ = 150mm
			135-2	M135-2-2	16.1	
			135-1	M135-1-1	5.45	
			135-1	M135-1-2	1.5	
			135-1	M135-1-3	33.1	
			130-4	M130-4-1	4.5	
			130-4	M130-4-2	33.6	
			128	M128-1	9.15	
			130-1	M130-1-1	59.65	
			129	M129-1	15.8	
			135-2	M135-2-1	0.3	
			135-2	M135-2-2	16.1	
			135-1	M135-1-1	5.45	
135-1	M135-1-2	1.5				
135-1	M135-1-3	33.1				
130-4	M130-4-1	4.5				
130-4	M130-4-2	33.6				
128	M128-1	9.15				
130-1	M130-1-1	59.65				
129	M129-1	15.8				
ZXE90220T リゾム可とうマンホール継手 150(貼付タイプ)	個	1,000	135-1	M135-1-1	1	
ZXE90280T リゾム可とうマンホール継手 150(拡張タイプ)	個	4,000	130-4	M130-4-1	1	
			128	M128-1	1	
			130-1	M130-1-1	1	
			129	M129-1	1	

数量給括表

昼間（8時間）

単独 管基工事 管基コード	単位 前回数量 今回数量	数量明細		条件	
		材料			
			数量		
DXE01065T 砂基礎工(市場単価)(購入土(管基 礎用砂))	m3 16,000	130-2	+25.9	5.08	機械施工
		130-2	+26.22	0.06	
		130-2	+27.18	0.19	
		130-2	+27.52	0.06	
		130-2	+44.9	3.41	
		130-2	+45.22	0.06	
		130-2	+46.18	0.19	
		130-2	+46.52	0.06	
		130-2	+65.13	3.65	
		130-2	+65.45	0.06	
		130-2	+66.31	0.17	
		130-2	+66.64	0.06	
		130-2	+78.98	2.42	
130-2	+79.3	0.06			
130-2	+80.16	0.17			
130-2	+80.49	0.06			
130-2	IP. 130-2-1	0.49			
130-2	M130-2-1	0.17			

数量給括表

昼間（8時間）

単独 管基基礎工 管径150mm (開削) (リブ管 150mm)	単独 管基基礎工	単位 前回数量 今回数量	数量明細		条件
			材料	数量	
DXE01060T 砕石基礎工(市場単価)(砕石(RC-4 0))	m3 50,000	135-2	M135-2-1	0.15	機械施工
		135-2	M135-2-2	4.97	
		135-1	M135-1-1	1.84	
		135-1	M135-1-2	0.57	
		135-1	M135-1-3	8.9	
		130-4	M130-4-1	1.51	
		130-4	M130-4-2	9.03	
		128	M128-1	3.07	
		130-1	M130-1-1	16.02	
		129	M129-1	4.33	

数量給括表

昼間(8時間)

単独

管き工(開削)(リゾ管 150mm)
管路土留工

単独コード	名称	単位	前回数量	今回数量	数量明細		条件
					材料	数量	
DXE01055T	軽量鋼矢板建込工(両側分)	m		1.000	135-2	M135-2-1	0.5
DXE01055T	軽量鋼矢板引抜工(両側分)	m		1.000	135-2	M135-2-1	0.5
DXE01055T	軽量鋼矢板建込工(両側分)	m		35.000	135-2 135-1 135-1	M135-2-2 M135-1-1 M135-1-2	16.5 6.1 1.9
DXE01055T	軽量鋼矢板引抜工(両側分)	m		35.000	128	M128-1	10.2
DXE01055T	軽量鋼矢板建込工(両側分)	m		5.000	130-4	M130-4-1	5
DXE01055T	軽量鋼矢板引抜工(両側分)	m		5.000	130-4	M130-4-1	5
DXE01120T	軽量鋼矢板賃料	式		1.000			1 2.045t 転用ブルドーザ1 3.0m
DXE01120T	軽量鋼矢板賃料	式		1.000			1 1.704t 転用ブルドーザ1 2.5m
DXE01120T	軽量鋼矢板賃料	式		1.000			1 1.363t 転用ブルドーザ1 2.0m
DXE01130	土留支保工(軽量金属支保工)設置工	m		6.000	135-2 130-4	M135-2-1 M130-4-1	0.5 5
DXE01130	土留支保工(軽量金属支保工)撤去工	m		6.000	135-2 130-4	M135-2-1 M130-4-1	0.5 5
DXE01130	土留支保工(軽量金属支保工)設置工	m		35.000	135-2 135-1 135-1	M135-2-2 M135-1-1 M135-1-2	16.5 6.1 1.9
DXE01130	土留支保工(軽量金属支保工)撤去工	m		35.000	128	M128-1	10.2
DXE01130	土留支保工(軽量金属支保工)撤去工	m		35.000	135-2 135-1 135-1	M135-2-2 M135-1-1 M135-1-2	16.5 6.1 1.9
DXE01130T	支保材賃料(腹起し)	式		1.000	128	M128-1	10.2
DXE01130T	支保材賃料(腹起し)	式		1.000			1

数量給括表

昼間（8時間）

単独 管工（開削）（リブ管 150mm） 管路土留工	単価コード	単位 前回数量 今回数量	数量明細		条件
			材料	数量	
DXE01140T 支保材賃料（水圧式ハブサポート）		式 1.000			1
DXE01150T 支保材賃料（水圧ホヅツ）		式 1.000			1

数量給括表

昼間(8時間)

単独
マンホール工
組立マンホール(特殊組立人孔)

単価コード 名称	単位 前回数量 今回数量	数量明細		条件
		材料	数量	
DX408001 コンクリート(施工パッキン)	m3	128	0.09	小型構造物 W/C=60%以下 小型車割増無し
	0.100			
DXE01405T モルタル 上塗り(マンホール用)	m2	128	0.6	
DXE01461 組立マンホール設置工(市場単価)	箇所	128	1	0号または楕円 2m以下
	1.000			
ZX030600 再生クラッシュヤーマン RC-40	m3	128	0.175	
ZX547500T A1号マンホール 斜壁 600×600/900×600	0.200			
	個	128	1	
ZX547630T A1号マンホール 管取付壁(底版付) 600/900×900	1.000			
	個	128	1	
ZX550215T A1号マンホール 削孔 φ150	箇所	128	1	
	2.000			
ZX572820T 人孔鉄蓋及び受枠(グラウンドマン ホール) T-25 600 標準タイプ(浮上防止型鍵付 蝶番付)	組	128	1	
	1.000			
ZX580620T マンホール調整リング φ600 50mm	組	128	1	
ZX598040T 無収縮早強性モルタル 12.5kg	1.000			
	袋	128	0.44	
0.400				

数量給括表

昼間（8時間）

単独 単独 名称	単独 名称	単位 前回数量 今回数量	数量明細			条件	
			材料		数量		
マンホール工 小型マンホール工(小型塩ビ人孔)							
DXE01471	小型マンホール工(塩化ビニル製) (市場単価)	箇所 3,000	135-2 135-1 130-4	M135-2-1 M135-1-1 M130-4-1		1 1 1	起点および中間形式 深さ3.5m以下 本管径150mm及φ200mm
DXE01471	小型マンホール工(塩化ビニル製) (市場単価)	箇所 6,000	135-2 135-1 135-1 130-4 130-1	M135-2-2 M135-1-2 M135-1-3 M130-4-2 M130-1-1		1 1 1 1 1	起点および中間形式 深さ2m以下 本管径150mm及φ200mm
ZX554420T	リブ用落差マンホースト支管 150-300 KDRS-PRP	個 4,000	135-2 135-1 135-1 130-4	M135-2-1 M135-1-1 M135-1-2 M130-4-1		1 1 1 1	
ZX572810T	人孔鉄蓋及び受枠(フラウントマン ホール) T-25 300 標準タイプ(浮上防止型鍵付 蝶番付)	組 9,000	135-2 135-2 135-1 135-1 135-1 130-4 130-4 130-1 129	M135-2-1 M135-2-2 M135-1-1 M135-1-2 M135-1-3 M130-4-1 M130-4-2 M130-1-1 M129-1		1 1 1 1 1 1 1 1 1	

数量給括表

昼間(8時間)

単独 取付管およびます工 管路土工	単価コード 名称	単位 前回数量 今回数量	数量明細		条件			
			材料					
			数量	数量				
CB210030 床掘り(施工パッキン)	m ³ 10.000	004	0.81	1	土砂			
		005	0.81	1				
		006	0.6	1				
		007	0.6	2				
		008	0.59	4				
		009	0.56	2				
		010	0.69	1				
		011	0.73	1				
		012	0.59	4				
		004	0.15	1		土砂(岩塊・玉石混り土含む)		
		005	0.15	1				
		006	0.18	1				
007	0.18	2						
008	0.18	4						
009	0.18	2						
010	0.17	1						
011	0.16	1						
012	0.18	4						
DXA05505 土砂等運搬(施工パッキン)	m ³ 3.000	004	0.15	1	土砂(岩塊・玉石混り土含む)			
		005	0.15	1				
		006	0.18	1				
		007	0.18	2				
		008	0.18	4				
		009	0.18	2				
		010	0.17	1				
		011	0.16	1				
		012	0.18	4				
		DXE01005 機械掘削工(シンクホウ)	m ³ 30.000	004		3.73	1	土砂(岩塊・玉石混り土含む)
				005		1.58	1	
				006		1.02	1	
007	2.55			2				
008	1.22			4				
009	1			2				
010	1.84			1				
011	3.15			1				
012	2.1			4				
DXE01013T 人力投入埋戻工(流用土)	m ³ 10.000			004	0.59	1	土砂(岩塊・玉石混り土含む)	
				005	0.59	1		
				006	0.38	1		
		007	0.38	2				
		008	0.37	4				
		009	0.34	2				
		010	0.47	1				
		011	0.51	1				
		012	0.37	4				
		DXE01015T 機械投入埋戻工(砕石(RC-40))	m ³ 10.000	004	1.99	1		土砂(岩塊・玉石混り土含む)
				005	0.84	1		
				006	0.37	1		
007	0.93			2				
008	0.43			4				
009	0.31			2				
010	0.83			1				
011	1.52			1				
012	0.73			4				
DXE01040T 発生土運搬工	m ³ 30.000			004	3.73	1	土砂(岩塊・玉石混り土含む)	
				005	1.58	1		
				006	1.02	1		
		007	2.55	2				
		004	3.73	1				
		005	1.58	1				
		006	1.02	1				

数量給括表

昼間（8時間）

単独
取付管およびます工
管路土工

単価コード 名称	単位 前回数量 今回数量	数量明細		条件		
		材料	数量			
		008	1.22	4	4.88	
		009	1	2	2	
		010	1.84	1	1.84	
		011	3.15	1	3.15	
		012	2.1	4	8.4	

数量給括表

昼間（8時間）

単独
取付管およびます工
ます設置工

単独コード 名称	単位 前回数量 今回数量	数量明細		条件	
		材料	数量		
DXE01510T ます設置工(塩化ビニル製)(市場単 価)	箇所 17,000	004	1	1	ます径 200mm
		005	1	1	
		006	1	1	
		007	1	2	
		008	1	4	
		009	1	2	
		010	1	1	
		011	1	1	
		012	1	4	

数量給括表

昼間（8時間）

単独 取付管およびます工 取付管布設工	単位 前回数量 今回数量	数量明細		条件		
		材料	数量			
DXE01535 取付管布設および支管取付(市場単 価)	17,000	004	1	1	1	
		005	1	1	1	
		006	1	1	1	
		007	1	2	2	
		008	1	4	4	
		009	1	2	2	
		010	1	1	1	
		011	1	1	1	
		012	1	4	4	
		DXE03110F	m			
		埋設標識シート工	60,000			
				004	5.3	1
		005	2.5	1	2.5	
		006	2.2	1	2.2	
		007	4.9	2	9.8	
		008	2.6	4	10.4	
		009	2.3	2	4.6	
		010	3.2	1	3.2	
		011	5	1	5	
		012	4.2	4	16.8	

数量給括表

昼間（8時間）

単独 付帯工 舗装撤去工(仮復旧)	単独コード 名称	単位 前回数量 今回数量	数量明細		数量	条 件
			材料			
CB430510 舗装版切断(施工パッカー)	m	480,000	管	M135-2-1	1	757mm舗装版 15cm以下
			管	M135-2-2	33	
			管	M135-1-1	12.2	
			管	M135-1-2	3.8	
			管	M135-1-3	67	
			管	M130-4-1	10	
			管	M130-4-2	68	
			管	M128-1	20.4	
			管	M130-1-1	60.3	
			管	M129-1	32.6	
			管	+25.9	51.8	
			管	+26.22	0.64	
			管	+27.18	1.92	
			管	+27.52	0.66	
			管	+44.9	34.76	
			管	+45.22	0.64	
			管	+46.18	1.92	
			管	+46.52	0.66	
			管	+65.13	37.22	
			管	+65.45	0.66	
			管	+66.31	1.7	
			管	+66.64	0.66	
			管	+78.98	24.68	
管	+79.3	0.66				
管	+80.16	1.7				
管	+80.49	0.66				
管	IP.130-2-1	4.96				
管	M130-2-1	1.7				
CB440500 舗装版破砕種込(電線共同溝)(施工パッカー)	m ²	214,000	管	M135-2-1	0.5	
			管	M135-2-2	16.5	
			管	M135-1-1	6.1	
			管	M135-1-2	1.9	
			管	M135-1-3	26.8	
			管	M130-4-1	5	
			管	M130-4-2	27.2	
			管	M128-1	10.2	
			管	M130-1-1	48.24	
			管	M129-1	13.04	
			管	+25.9	18.13	
			管	+26.22	0.22	
			管	+27.18	0.67	
			管	+27.52	0.23	
			管	+44.9	12.17	
			管	+45.22	0.22	
			管	+46.18	0.67	
管	+46.52	0.23				
管	+65.13	13.03				
管	+65.45	0.23				
管	+66.31	0.6				

数量給括表

昼間（8時間）

単独

付帯工

舗装撤去工(仮復旧)

単独 付帯工 舗装撤去工(仮復旧)	単独 名称	単位 前回数量 今回数量	数量明細		数量	条 件
			材料			
DXA19010 運搬(電線共同溝)(施工パッケージ)	m3 11,000	管	130-2	+66.64	0.23	7x7x7x10塊
		管	130-2	+78.98	8.64	
		管	130-2	+79.3	0.23	
		管	130-2	+80.16	0.6	
		管	130-2	+80.49	0.23	
		管	130-2	IP. 130-2-1	1.74	
		管	130-2	M130-2-1	0.6	
		管	135-2	M135-2-1	0.03	
		管	135-2	M135-2-2	0.83	
		管	135-1	M135-1-1	0.31	
		管	135-1	M135-1-2	0.1	
		管	135-1	M135-1-3	1.34	
		管	130-4	M130-4-1	0.25	
		管	130-4	M130-4-2	1.36	
		管	128	M128-1	0.51	
		管	130-1	M130-1-1	2.41	
		管	129	M129-1	0.65	
		管	130-2	+25.9	0.91	
		管	130-2	+26.22	0.01	
		管	130-2	+27.18	0.03	
管	130-2	+27.52	0.01			
管	130-2	+44.9	0.61			
管	130-2	+45.22	0.01			
管	130-2	+46.18	0.03			
管	130-2	+46.52	0.01			
管	130-2	+65.13	0.65			
管	130-2	+65.45	0.01			
管	130-2	+66.31	0.03			
管	130-2	+66.64	0.01			
管	130-2	+78.98	0.43			
管	130-2	+79.3	0.01			
管	130-2	+80.16	0.03			
管	130-2	+80.49	0.01			
管	130-2	IP. 130-2-1	0.09			
管	130-2	M130-2-1	0.03			
DXE26010T 建設廃棄物受入れ料金	m3 11,000	管	135-2	M135-2-1	0.03	As塊
		管	135-2	M135-2-2	0.83	
		管	135-1	M135-1-1	0.31	
		管	135-1	M135-1-2	0.1	
		管	135-1	M135-1-3	1.34	
		管	130-4	M130-4-1	0.25	
		管	130-4	M130-4-2	1.36	
		管	128	M128-1	0.51	
		管	130-1	M130-1-1	2.41	
		管	129	M129-1	0.65	
管	130-2	+25.9	0.91			
管	130-2	+26.22	0.01			
管	130-2	+27.18	0.03			
管	130-2	+27.52	0.01			

数量給括表

昼間（8時間）

単独
付帯工
舗装撤去工(仮復旧)

単独 付帯工 舗装撤去工(仮復旧)	単位 前回数量	数量明細		条件	
		材料	数量		
		管	+44.9	0.61	
		管	+45.22	0.01	
		管	+46.18	0.03	
		管	+46.52	0.01	
		管	+65.13	0.65	
		管	+65.45	0.01	
		管	+66.31	0.03	
		管	+78.98	0.43	
		管	+79.3	0.01	
		管	+80.16	0.03	
		管	+80.49	0.01	
		管	IP. 130-2-1	0.09	
		管	MI30-2-1	0.03	

数量給括表

昼間（8時間）

単独 付帯工 舗装撤去工(取付管仮復旧)	単価コード 名称	単位 前回数量	数量明細			条件					
			今回数量	材料	数量						
CB430510 舗装版切断(施工ハッチャーシ)	m	110.000	株	135-2	004	9.7	アスファルト舗装版 15cm以下				
			株	135-2	005	4.1					
			株	135-1	006	3.6					
			株	135-1	007	18					
			株	130-1	008	17.6					
			株	130-4	009	7.6					
			株	129	010	5.6					
			株	128	011	9.1					
			株	130-1	012	30.4					
			株	135-2	004	3.4		アスファルト塊			
			株	135-2	005	1.44					
			株	135-1	006	1.26					
株	135-1	007	6.3								
株	130-1	008	6.16								
株	130-4	009	2.66								
株	129	010	1.96								
株	128	011	3.19								
株	130-1	012	10.64								
DXA19010 運搬(電線共同溝)(施工ハッチャーシ)	m3	2.000	株	135-2	004	0.17	アスファルト塊				
			株	135-2	005	0.07					
			株	135-1	006	0.06					
			株	135-1	007	0.32					
			株	130-1	008	0.32					
			株	130-4	009	0.14					
			株	129	010	0.1					
			株	128	011	0.16					
			株	130-1	012	0.52					
			DXE26010T 建設廃棄物受入れ料金	m3	2.000	株		135-2	004	0.17	As塊
						株		135-2	005	0.07	
						株		135-1	006	0.06	
株	135-1	007				0.32					
株	130-1	008				0.32					
株	130-4	009				0.14					
株	129	010				0.1					

数量給括表

昼間（8時間）

単独 付帯工 舗装仮復旧工(仮復旧)	単体 コード 名称	単位 前回数量 今回数量	数量明細		数量	条 件
			材料			
CB410031 下層路盤(歩道部)(施工パッキン)	m2 210,000	管	M135-2-1	0.45	全仕上り厚220mm 再生クワジシヤン RC-40	
		管	M135-2-2	14.85		
		管	M135-1-1	5.49		
		管	M135-1-2	1.71		
		管	M135-1-3	26.8		
		管	M130-4-1	4.5		
		管	M130-4-2	27.2		
		管	M128-1	9.18		
		管	M130-1-1	48.24		
		管	M129-1	13.04		
		管	+25.9	18.13		
		管	+26.22	0.22		
		管	+27.18	0.67		
		管	+27.52	0.23		
		管	+44.9	12.17		
		管	+45.22	0.22		
		管	+46.18	0.67		
		管	+46.52	0.23		
		管	+65.13	13.03		
		管	+65.45	0.23		
管	+66.31	0.6				
DXA16260 表層(車道・路肩部)(施工パッキン)	m2 214,000	管	M135-2-1	0.5	I層当り平均仕上り厚30mm 再生密粒度アスファルト混合物(13) 締めめ後密度 2.35t/m3 アラクコートPK-3	
		管	M135-2-2	16.5		
		管	M135-1-1	6.1		
		管	M135-1-2	1.9		
		管	M135-1-3	26.8		
		管	M130-4-1	5		
		管	M130-4-2	27.2		
		管	M128-1	10.2		
		管	M130-1-1	48.24		
		管	M129-1	13.04		
		管	+25.9	18.13		
		管	+26.22	0.22		
		管	+27.18	0.67		
		管	+27.52	0.23		
		管	+44.9	12.17		
		管	+45.22	0.22		
		管	+46.18	0.67		
		管	+46.52	0.23		
		管	+65.13	13.03		
		管	+65.45	0.23		
管	+66.31	0.6				

数量給括表

昼間（8時間）

単独
付帯工
舗装仮復旧工(仮復旧)

単価コード 名称	単位 前回数量	数量明細		条件	
		材料	数量		
		管 130-2	+66,64	0,23	
		管 130-2	+78,98	8,64	
		管 130-2	+79,3	0,23	
		管 130-2	+80,16	0,6	
		管 130-2	+80,49	0,23	
		管 130-2	IP, 130-2-1	1,74	
		管 130-2	M130-2-1	0,6	

数量給括表

昼間（8時間）

単独 付帯工 舗装仮復旧工(取付管仮復旧)	単価コード	単位 前回数量	数量明細		条 件			
			材料	数量				
CB410031 下層路盤(歩道部)(施工パッキン)		m2 37,000	樹	135-2	004	3.4	全仕上り厚220mm 再生クラッシュラン RC-40	
			樹	135-2	005	1.44		
			樹	135-1	006	1.26		
			樹	135-1	007	6.3		
			樹	130-1	008	6.16		
			樹	130-4	009	2.66		
			樹	129	010	1.96		
			樹	128	011	3.19		
			樹	130-1	012	10.64		
			樹	135-2	004	3.4		1層当り平均仕上り厚30mm
			樹	135-2	005	1.44		再生密粒度アスファルト混合物(13)
			樹	135-1	006	1.26		締固め後密度 2.35t/m3
DXA16260 表層(車道・路肩部)(施工パッキン)		m2 37,000	樹	135-1	007	6.3	アラコート PK-3	
			樹	130-1	008	6.16		
			樹	130-4	009	2.66		
			樹	129	010	1.96		
			樹	128	011	3.19		
			樹	130-1	012	10.64		

数量給括表

補助
共通仮設費
技術管理費

単価コード 名称	単位 前回数量	数量明細		条件
		材料	数量	
DXE20110T 本管TV調査工	m 128,000	管	0.65	内径800mm未満
		管	23.85	
		管	63.8	
		管	35.8	
		管	3.95	
		M130-5-1		
		M130-5-2		
		M130-5-3		
		M130-3-1		
		+4.40		
		130-5		
		130-5		
		130-5		
		130-3		
		135-2		

数量給括表

単独 共通仮設費 運搬費	単価コード 名称	単位 前回数量	数量明細		条件
			材料	数量	
	DXA01006 仮設材等運搬費(往復)	式 1.000	共		1 運搬重量=5.112t
	DXA01011 仮設材等積込み取卸し	式 1.000	共		1 積込み取卸し重量=5.112t

数量給括表

単独 事業仮設費 事業損失防止施設費	単価コード 名称	単位 前回数量 今回数量	数量明細			条件
			材料	数量		
DXE20116T 家屋調査費	昼間 (8時間)	式 1.000	共			1 工作物_4箇所_<100m ² 技術経費、諸経費等を含む

数量給括表

単独 共通仮設費 技術管理費	単価コード 名称	単位 前回数量	数量明細		条 件	
			材料	数量		
DXE20110T 本管TV調査工	昼間 (8時間)	m 179,000	管	135-2	0.3	内径800mm未満
			管	135-2	16.1	
			管	135-1	5.45	
			管	135-1	1.5	
			管	135-1	33.1	
			管	130-4	4.5	
			管	130-4	33.6	
			管	128	9.15	
			管	130-1	59.65	
			管	129	15.8	
			管	M135-2-1		
	M135-2-2					
	M135-1-1					
	M135-1-2					
	M135-1-3					
	M130-4-1					
	M130-4-2					
	M128-1					
	M130-1-1					
	M129-1					

令和元年度 下建公補第16号

津第3-3処理分区公共下水道工事

数量総括表

補助対象工事
【開削工】

レベル1 : 管路

レベル1 : 共通仮設

工事数量総括表

補助対象工事					レベル5	単位	数量	摘要
レベル1 (工事区分)	レベル2 (工種)	レベル3 (種別)	レベル4 (細別)	レベル5 (規格)	単位	数量	摘要	
管路(補助)	マンホール工 (風間(8時間))				式	1		
		組立マンホール(1号レジン組立人孔)			式	1		
			コンクリート	18-8-40BB	m3	0.2		
			モルタル上塗り工		m2	1.0		
			レジンマンホール設置工	1号 3.0m以下	箇所	1		
			レジンマンホール調整リング	φ600 H=100	個	1		
			レジンマンホール調整リング	φ600 H=150 頂版	個	1		
			1号レジンマンホール	φ900-φ600×120 直壁	個	1		
			1号レジンマンホール	φ900×600 管取付壁	個	1		
			1号レジンマンホール	φ900×1500 底版	個	1		
			レジンマンホール用梯子	PP製 H=1800	個	1		
			無収縮モルタル	12.5kg	袋	1		
			1号レジンマンホール 削孔	φ≦206	箇所	2		
			人孔鉄蓋及び受枠 (グラウトマンホール)	T-25 φ600 ドック付 耐食仕様 軽鉄防止用梯子付(ステンレス製)	組	1		
		組立マンホール(副管)			式	1	既M78-3-1	
			内副管取付工	H=2.5m~3.0m 3号 貼付型	箇所	1		
			内副管用継手	φ150-φ100	個	1		
			可とう継手	PRP用 φ150 貼付型	個	1		
			硬質塩ビ管	VU φ100	個	1		
			曲管	副管用90° VU φ100	個	1		
			副管固定金具	φ100用 SUS	組	4		
	付帯工 (風間(8時間))				式	1		
		舗装撤去工(本復旧)			式	1		
			舗装版切断工	15cm以下 アスファルト舗装版	m	43		

工事数量総括表

補助対象工事							概要
レベル1 (工事区分)	レベル2 (工種)	レベル3 (種別)	レベル4 (細別)	レベル5 (規格)	単位	数量	
			舗装版破砕工		m ²	563	
			扱運搬		m ³	25	
			建設廃棄物受入れ料金	As塊	m ³	25	
		舗装本復旧工			式	1	
			不陸整正	補足材 t=1cm 再生密粒度As(13) t=5cm	m ²	563	
			表層(2)		m ²	563	
		区画線工			式	1	
			区画線工(1)	実線 W=150	m	25	
			区画線工(2)	破線 W=150	m	4	
			区画線工(3)	ゼブラ W=450	m	10	
			区画線工(4)	文字・記号	m	14	
		既設構造物撤去工			式	1	
			ケーシング切断工		m	1	φ400
			構造物とリこわし工	φ200 t=250	m ³	0.01	
			扱運搬		m ³	0.01	
			建設廃棄物受入れ料金	Co塊	m ³	0.01	
			現場発生品・支給品運搬	スクラップ 0.012t	回		0.1256×0.0942
		仮設工 (昼間(8時間))			式	1	
			交通管理工		式	1	
			交通誘導警備員	交通誘導警備員B	式	1	118人
		共通仮設			式	1	
			共通仮設費		式	1	
			スクラップ評価額		式	1	
			スクラップ		t	0.01	

1号レジンマンホール設置工集計表

名 称	種 別	単 位	数 量	摘 要
1号レジンマンホール				
コンクリート	18-8-40BB	m ³	0.15	
モルタル上塗り工		m ²	0.71	
レジンマンホール設置工	1号 3.0m以下	箇所	1	
レジンマンホール 調整リング	φ 600×100	個	1	
〃	φ 600×150	個	1	
レジンマンホール 頂版	φ 900- φ 600×130	個	1	
レジンマンホール 直壁	φ 900×600	個	1	
レジンマンホール 管取付壁	φ 900×1500	個	1	
レジンマンホール 底板	φ 1060×90	個	1	
レジンマンホール用 梯子	PP製 H=1800	個	1	
無収縮モルタル		袋	1	
レジンマンホール 削孔	φ = ≤206	箇所	2	PRP φ 150・VP φ 75
人孔鉄蓋及び受枠 (グラウンドマンホール)	T-25 φ 600 ロック付 耐食防止・転落防止梯子付	組	1	

<div style="text-align: center;"> <u>底部工(1号組立マンホール用) φ150</u> (M130-3-1) </div>		1箇所当り
1. インバートコンクリート		
$\pi/4 \times 0.90^2 \times (0.18 + 0.15 / 2)$		
$- \pi/8 \times 0.15^2 \times 0.90$	= 0.154	0.15 m ³
2. モルタル上塗り		
$\pi/4 \times 0.90^2 - 0.15 \times 0.90$		
$+ \pi \times 0.15 / 2 \times 0.90$	= 0.713	0.71 m ²

種 別	算 式	数 量
(補助) 本復旧		
舗装撤去工	1. 舗装版切断 $7.0+3.5+24.0+4.1+4.1$ = 42.70 m 42.7 m	42.7 m
	2. 舗装版破碎工 563.44 $t=5\text{cm}$ = 563.44 m ² 563.4 m ²	563.4 m ²
	3. 搬運搬処理 $(563.44-(131.9+7.69+3.0)) \times 0.05$ $(131.9+7.69+3.0) \times 0.03$ = 21.04 m ³ = $\frac{4.28}{25.32}$ m ³ 25.3 m ³	25.3 m ³
舗装本復旧工	1. 不陸整正 補足材 $t=1\text{cm}$ 563.44 = 563.44 m ² 563.4 m ²	563.4 m ²
	2. 表層(2) 再生密粒度As(13) $t=5\text{cm}$ 563.44 = 563.44 m ² 563.4 m ²	563.4 m ²
区画線工	1. 区画線(美線W=150) ・ 外側 130-5路線 = 25.40 m 25.4 m	25.4 m
	2. 区画線(破線W=150) ・ 境界線 130-5路線 = 4.00 m 4.0 m	4.0 m
	3. 区画線(ゼブラW=450) ・ 速度抑制 130-5路線 1.0×10 = 10.00 m 10.0 m	10.0 m
	4. 区画線(文字・記号) ・ クロス 130-5路線 6.0×2 $1.2 \times \frac{12.00}{12.00}$ 14.40 m 14.4 m	14.4 m

補助

面積計算表

測点	距離	幅	幅(ハロウ)	面積	備考
自 No. 0 + 3.50	3.50	7.00	7.00	24.50	130-5路線
自 No. 0 + 3.50		7.00	7.00	8.85	"
自 No. 0 + 5.00	1.50	4.80	4.80	7.80	"
自 No. 0 + 5.00	2.00	4.80	3.00		"
自 No. 0 + 7.00		3.00	3.00	39.00	"
自 No. 0 + 7.00	13.00	3.00	3.00		"
自 No. 1 + 7.50	7.50	3.00	3.00	22.50	"
自 No. 1 + 7.50		3.00	3.00	12.00	"
自 同所 No. 1 + 11.50	4.00	3.00			"
自 同所 No. 1 + 12.30	0.80				"
自 同所 No. 1 + 14.30	2.00	6.50		10.00	"
自 No. 1 + 14.30		3.50			"
自 No. 2 + 14.30	5.70	3.50		21.66	"
自 No. 2 + 5.00	5.00	4.10		19.75	"
自 No. 2 + 5.00		3.80		57.00	"
自 No. 2 + 5.00	15.00	3.80			"
自 No. 3 + 4.00	4.00	3.80		15.00	"
自 同所 No. 3 + 4.00		3.70			"
自 同所 No. 4	16.00	4.80		76.00	"
自 No. 4		4.70		56.40	"
自 No. 4 + 12.00	12.00	4.70			"
自 No. 4 + 12.00		4.70		37.20	"
自 No. 4 + 12.00	8.00	4.60			"
自 No. 5	9.50	4.60		43.70	"
自 No. 5		4.60			"
自 同所 No. 5 + 15.50	6.00	4.10		24.60	"
自 同所 No. 6	4.50	4.90		22.28	"
自 No. 6		5.00		21.21	"
自 No. 6 + 4.20	4.20	5.10			"
自 No. 6 + 4.20	8.30	5.10		43.99	"
自 No. 6 + 12.50		5.50			"
自 計	132.50			563.44	

令和元年度 下建公補第16号

津第3-3処理分区公共下水道工事

数量総括表

市単独工事
【開削工】

15

レベル1 : 管路

レベル1 : 共通仮設

工事数量総括表

市単独工事					レベル5	単位	数量	摘要
レベル1 (工事区分)	レベル2 (工種)	レベル3 (種別)	レベル4 (細別)	レベル5 (規格)	単位	数量	摘要	
管路(市単)	管きよ工(開削) (昼間(8時間))	塩ビ管75mm)			式	1		
	管布設工				式	1		
		RR継手工		塩ビ管 φ75	口	15		
		離脱防止継手工		離脱防止金具使用	口	24		
		メカニカル継手工		φ75	口	1		
		内副管取付工		H=1.5m~2.0m	箇所	1		
		圧送管材料費			式	1		
	立坑工(鋼製立坑)φ1800 (昼間(8時間))				式	1	M130-2-1	
	管路土工				式	1		
		埋戻コンクリート		18-8-40BB	m3	2		
		埋戻工		RC-40	m3	2		
		土砂等運搬			m3	9		
	鋼製ケーシング式土留工及び土工			φ1800	式	1		
		鋼製ケーシング存置			箇所	1	L=3.400m	
		圧入掘削積込工		粘性土 5<N≤30	m	0.80		
		圧入掘削積込工		礫質土 N≤30	m	2.67		
		機械設置撤去工			回			
		ケーシング溶接工			箇所	1	L=5.7m	
		底盤コンクリート打設工		18-8-40(BB)	m3	0.4		
		底部砕石工		RC-40	m2	3.0		
		仮設ケーシング損料等			式	1		
		ケーシング撤去工		スクラップ	箇所	1	L=11.2m	
		現場発生品・支給品運搬		1.033	回			
		路面覆工			式	1		
				円形覆工板設置工	箇所	1		

工事数量総括表

市単独工事					レベル5	単位	数量	摘要
レベル1 (工事区分)	レベル2 (工種)	レベル3 (種別)	レベル4 (細別)	レベル5 (規格)	単位	数量	摘要	
			円形覆工板撤去工	φ1800	箇所	1		
			円形覆工板開閉工	φ1800	回			
			覆工板損料等	φ1800	式	1		
	マンホール工 (風間(8時間))				式	1		
		組立マンホール(2号レジン組立人孔)			式	1		
			レジンマンホール設置工	2号 4.0m以下	箇所	1		
			レジンマンホール調整リング	φ900 H=100	個	1		
			2号レジンマンホール	頂版 φ1200-φ900×130	個	1		
			2号レジンマンホール	直壁 φ1200×1500	個	1		
			2号レジンマンホール	管取付壁 φ1200×1200	個	1		
			2号レジンマンホール	底版 φ1360×90	個	1		
			レジンマンホール用梯子	PP製 H=2100	個	1		
			無収縮モルタル	12.5kg	袋	1		
			2号レジンマンホール 削孔	φ≦206	箇所	3		
			人孔鉄蓋及び受枠 (グラウンパドマンホール)	T-25 φ800-φ600 円形付 耐食仕様 転落防止用梯子付 (スチール製)	組	1		
			可とう継手	PRP用 φ150	個	1		
			フランジ継手工	φ75	口	2		
			鋼管据付工	φ80	m	1		
			電線管布設工	FEP50×1 FEP30×2	m	3		
			電線管土工		式	1		
			副管取付工	H=1.0m~1.5m	箇所	2		
			付帯設備材料費		式	1		
		組立マンホール(副管)			式	1	既M136-3	
			内副管取付工	H=2.0m~2.5m	箇所	1		
			ハツクル	TA200 点検孔付	個	1		
			ハツクル	TB200	個	2		

工事数量総括表

市単独工事					単位	数量	摘要
レベル1 (工事区分)	レベル2 (工種)	レベル3 (種別)	レベル4 (細別)	レベル5 (規格)			
	付帯工 (風間(8時間))				箇所	1	
					式	1	
		舗装撤去工(本復旧)			式	1	
			舗装版切断工	15cm以下 アスファルト舗装版	m	45	
			舗装版破砕工		m ²	1130	
			般運搬		m ³	51	
			建設廃棄物受入れ料金	As塊	m ³	51	
			舗装本復旧工		式	1	
			不陸整正	補足材 t=1cm	m ²	1130	
			表層(2)	再生密粒度As(13) t=5cm	m ²	1030	
			表層(3)	再生密粒度As(13) t=5cm	m ²	103	
	仮設工 (風間(8時間))				式	1	
		交通管理工			式	1	
			交通誘導警備員	交通誘導警備員B	式	1	146人
共通仮設					式	1	
	共通仮設費				式	1	
		運搬費			式	1	
			仮設材等運搬費	ケンジク立坑(往復)	式	1	2.66t(1.06+1.6)
			仮設材等積込み取卸し	(往復)	式	1	2.66t(1.06+1.6)
			事業損失防止施設費		式	1	
			試掘工(1)		箇所	1	
			試掘工(2)		箇所	2	
			技術管理費		式	1	
			通水試験工	圧送管	m	83	
			コーン指数調査	コーン指数	試料	1	
			スクラップ評価額		式	1	

圧送管布設工集計表

名 称	種 別	単 位	数 量	摘 要
管布設工				
RR継手工	φ 75	口	15	
離脱防止継手工	φ 75	口	24	
メカニカル継手工		口	1	
内副管設置工	H=1.5~2.0	箇所	1	
圧送管材料費		式	1	
圧送管材料				
水道用硬質ポリ塩化ビニル管 RR直管	φ 75×5.00	本	13	
水道用硬質ポリ塩化ビニル管 RR切管用	φ 75×5.00	本	5	
水道用硬質ポリ塩化ビニル管 VPベンド°	φ 75×45°	個	8	
〃	φ 75×22° 1/2	個	8	
水道用硬質ポリ塩化ビニル管 VPソケット	φ 75	個	3	
離脱防止金具(ゴム輪形塩ビ管用)	φ 75	個	24	
離脱防止金具(RR両受ソケット用)		個	3	
副管用90° 曲管	φ 75	個	2	
副管用固定金具	φ 75	組	3	

管 布 設 工 管 種 VP φ 75 (130-2)

名 称	規 格	単 位	数 量				計	備 考
RR継手工	φ 75	口					15	
離脱防止継手工	φ 75	口					24	
メカニカル継手工	φ 75	口					1	
内副管取付工	φ 75	箇所					1	H=1.5~2.0

管 材 料 表 管種 VP φ75 (130-2)

名 称	規 格	単位長 (m)	数 量				計	単位	備 考
VP(RR) 直管	φ75×5.00	15.000	13				13	本	
VP(RR) 切管用	φ75×5.00	5.000	0.76	0.60	0.60	0.60			
		3.000				(甲切管)	2.56	m	
			1.54	1.82	3.10	1.94			
			1.68			(乙切管)	10.08	m	5本
VPバンド	φ75×45°	0.464	8				8	個	
	φ75×22° 1/2	0.355	8				8	個	
VPソケット	φ75		3				3	個	
離防防止金具	φ75		24				24	個	
離防防止金具	φ75		3				3	個	
副管用90° 曲管	φ75	0.112	2				2	個	
固定金具	φ75用		3				3	組	

M130-2-1 マンホールポンプ立坑(ケーシング立坑)築造工集計表

名 称	種 別	単 位	数 量	摘 要
土工				
埋戻コンクリート	18-8-40BB	m ³	2.06	
埋戻工	RC-40	m ³	1.54	
土砂等運搬	土砂	m ³	8.83	
鋼製ケーシング式土留工及び土工				
鋼製ケーシング存置	φ1800	m	3.40	
(参考割付)	先端ケーシング L=2.00m	(本)	(1)	
	最終ケーシング L=1.40m	(本)	(1)	
	仮設ケーシング L=2.00m	(本)	(1)	
	総重量	t	(4.11)	
圧入・掘削・積込工	回転圧入式小形立坑			
	粘性土(N≦5)	m	—	
	粘性土(5<N≦30)	m	0.80	
	砂質土(N≦30)	m	—	
	砂質土(30<N≦50)	m	—	

M130-2-1 マンホールポンプ立坑(ケーシング立坑)築造工集計表

名 称	種 別	単 位	数 量	摘 要
	礫質土(N≤30)	m	2.67	
	礫質土(30<N≤50)	m	—	
	砂質土(50<N)	m	—	
	礫質土(50<N)	m	—	
	玉石混じり土(200mm～300mm未満)	m	—	
	軟岩 I	m	—	
	(計)	(m)	(3.47)	
機械設置撤去工		回		
ケーシング溶接工		箇所	1	5.7m
底部コンクリート工打設工	18-8-40BB	m ³	0.4	
底部碎石工	RC-40	m ²	2.5	
仮設ケーシング損料等		式	1	
〃		(t)	(1.60)	
ケーシング撤去工		箇所	1	11.247m
現場発生品・支給品運搬		回		1.033 t

M130-2-1 マンホールポンプ立坑(ケーシング立坑)築造工集計表

名 称	種 別	単 位	数 量	摘 要
路面覆工				
円形覆工板設置工	φ 2000	箇所	1	
円形覆工板撤去工	φ 2000	箇所	1	
円形覆工板開閉工	φ 2000	回		
覆工板損料等	φ 2000	式	1	

土 工 (M130-2-1 マンホールポンプ立坑)

1. 埋戻コンクリート (18-8-40BB)

	$\pi/4$	×	1.80^2	×	1.652	=	4.204
(控除分)							
マンホール底版	$\pi/4$	×	1.36^2	×	0.090	=	(-)0.131
マンホール躯体, 直壁	$\pi/4$	×	1.28^2	×	(1.652 - 0.09)	=	(-)2.010
						計	= (-)2.141
V =	4.204	-	2.141			=	2.063

2.06 m³

2. 埋戻 (RC-40)

	$\pi/4$	×	1.80^2	×	(1.50 - 0.25)	=	3.181
(控除分)							
マンホール躯体, 直壁	$\pi/4$	×	1.28^2	×	1.138	=	(-)1.464
マンホール頂版	$\pi/4$	×	1.36^2	×	0.112	=	(-)0.163
PRP150管	$\pi/4$	×	0.156^2	×	0.260 × 1	=	(-)0.005
VP75管	$\pi/4$	×	0.089^2	×	0.260 × 1	=	(-)0.002
VU100管	$\pi/4$	×	0.114^2	×	0.260 × 1	=	(-)0.003
						計	= (-)1.637
V =	3.181	-	1.637			=	1.544

1.54 m³

3. 土砂等運搬 土砂

	$\pi/4$	×	1.80^2	×	3.472	=	8.831
--	---------	---	----------	---	-------	---	-------

8.83 m³

<u>M130-2-1 マンホールポンプ立坑</u>							
1. 鋼製ケーシング存置	φ 1800						m
	1.400 +	2.000			=	3.400	3.40
(参考割付) 先端ケーシング	L=	2.00m	2.00 ×	1 ×	0.739t/m	=	1.478t
中間ケーシング	L=	0.00m	0.00 ×	1 ×	0.739t/m	=	0.000t
最終ケーシング	L=	1.40m	1.40 ×	1 ×	0.739t/m	=	1.035t
仮設ケーシング	L=	2.00m	1.60			=	1.600t
					<u>計</u>	=	4.113t
2. 土質別掘削長・積込工							
粘性土 (N ≤ 5)					=	—	— m
粘性土 (5 < N ≤ 30)					=	0.800	0.80 m
砂質土 (N ≤ 30)					=	—	— m
砂質土 (30 < N ≤ 50)					=	—	— m
礫質土 (N ≤ 30)					=	2.672	2.67 m
礫質土 (30 < N ≤ 50)					=	—	— m
砂質土 (50 < N)					=	—	— m
礫質土 (50 < N)					=	—	— m
玉石混じり土 (200mm ~ 300mm未満)					=	—	— m
軟岩 I					=	—	— m
					<u>計</u>	=	3.472
							3.47

3. 圧入深									
		3.472				=		3.472	
4. 機械設置撤去工									回
						=			
5. ケーシング溶接工									箇所
					5.70 m	×			1
						=		5.70	
6. 底部コンクリート打設工									m ³
					厚 0.150 m				
		$\pi/4$	×	1.80^2	×	0.150			0.4
						=		0.38	
7. 底部砕石工									m ²
					厚 0.200 m				
		$\pi/4$	×	1.80^2					2.5
						=		2.54	
8. 仮設ケーシング損料等									式
		ϕ	1,800		2.00 m				1
						=		1.000	
						=		1.600	
9. ケーシング撤去工									箇所
		π	×	1.80	+	(1.50 - 0.102)	×	4	
						=		11.247	1
スクラップ(撤去)									
		ケーシング	1.398	×	0.739 t/m				
						=		1.033	
10. 現場発生品・支給品運搬									回
						=			

11. 路面覆工				
11-1. 円形覆工板設置工	φ 1800			箇所 1
11-2. 円形覆工板撤去工	φ 1800			箇所 1
11-3. 円形覆工板開閉工	φ 1800	=		回
11-4. 覆工板損料等	φ 1800			式 1

2号レジンマンホール設置工集計表

名 称	種 別	単 位	数 量	摘 要
2号レジンマンホール				
レジンマンホール設置工	2号 4.0m以下	箇所	1	
レジンマンホール調整リング	φ 900×100	個	1	
レジンマンホール頂版	φ 1200-φ 900×130	個	1	
レジンマンホール直壁	φ 1200×1500	個	1	
レジンマンホール管取付壁	φ 1200×1200	個	1	
レジンマンホール底板	φ 1360×90	個	1	
レジンマンホール用梯子	PP製 H=2100	個	1	
無収縮モルタル		袋	1	
レジンマンホール削孔	φ ≤206	箇所	3	PRP φ 150・取付管 φ 75・ベルマウス
人孔鉄蓋及び受枠 (グラウンドマンホール)	T-25 φ 900-φ 600親子蓋 ロック付 耐食防止・転落防止梯子付	組	1	
レジンマンホール可とう継手	PRP φ 150	個	1	
フランジ継手工	φ 75	口	2	
鋼管据付工	φ 80	m	1.1	0.395+0.1+0.255+0.35
電線管布設工	FEP50×1 FEP30×2	m	3.3	
電線管土工		式	1	

2号レジンマンホール設置工集計表

名 称	種 別	単 位	数 量	摘 要
副管取付工	H=1.0~1.5	箇所	2	
付帯設備材料費		式	1	
付帯設備材料				
片フランジ曲管	80A×450 L=255(F)×395 10K	個	1	
ゴム製可撓継手	100mm偏心 φ75×350L 10K	本	1	
メカフランジ	粉体塗装 φ75 10K	個	1	
フランジ継手材	SUSボルト φ75×上水 10K	組	2	
ベルマウス	FEP50	個	1	
〃	FEP30	個	2	
バッフル	φ150用 TA	組	1	
〃	φ150用 TB	組	2	
〃	φ100用 TA	組	1	
〃	φ100用 TB	組	2	

複合工数量計算書

No.	名 称	電線管土工	数 量	1	名 称	単 位	計 算 式	数 量
单独掘削 L = 2.0 m (单独掘削) 電線管 FEP 50 × 1 本 FEP 30 × 2 本  掘削控除断面 $A = (0.05^2 \times 1 + 0.03^2 \times 2) \times \pi / 4 = 0.003$	舗装版切断	m	2.00×2	= 4.00	4.00			
	舗装版取壊し	m ²	0.50×2.00	= 1.00	1.00			
	AS殻処分	m ³	$0.50 \times 2.00 \times 0.05$	= 0.05	0.05			
	掘削	m ³	$0.50 \times (0.70 - 0.05) \times 2.00$	= 0.65	0.65			
	埋戻 (流用土)	m ³	$(0.50 \times 0.40 - 0.003) \times 2.00$	= 0.39	0.39			
	埋戻 (RC-40)	m ³	$0.50 \times 0.27 \times 2.00$	= 0.27	0.27			
	残土処分 (土砂)	m ³	$0.65 - 0.39 / 0.9$	= 0.22	0.22			
	表層 (1)	m ²	0.50×2.00	= 1.00	1.00			
	埋設標識シート	m		= 2.60	2.60			
	No.	名 称		数 量		名 称	単 位	計 算 式

種 別 (市單) 本復旧	算 式	数 量
舗装散去工	1. 舗装版切断 4. 8+14. 0+7. 5+7. 5+5. 3+6. 0 = 45. 10 m	45. 1 m
	2. 舗装版破碎工 479. 71+651. 59 = 1131. 30 m ²	1131. 3 m ²
	3. 搬運搬処理 (1131. 3-(214. 15+37. 01+4. 41+1. 0))×0. 05 = 43. 74 m ³ (214. 15+37. 01+4. 41+1. 0)×0. 03 = $\frac{7. 70}{3}$ m ³ 51. 44 m ³	51. 4 m ³
舗装本復旧工	1. 不陸整正 補足材 t=1cm 479. 71+651. 59 = 1131. 30 m ²	1131. 3 m ²
	2. 表層(2) 再生密粒度As(13) 479. 71+452. 89+96. 0 t=5cm = 1028. 60 m ²	1028. 6 m ²
	3. 表層(3) 再生密粒度As(13) 102. 7 t=5cm 130-4路線 = 102. 70 m ²	102. 7 m ²

市単独工事

面積計算表

測点	距離	幅	幅(ハロウ)	面積	備考
自 No. 6 + 12.50 至 No. 6 + 15.50	3.00	5.50 8.00		20.25	135-2路線
自 No. 6 + 15.50 至 No. 7	4.50	8.00 8.00		36.00	"
自 No. 7 + 3.00 至 No. 7 + 3.00	3.00	8.00 8.00		24.00	"
自 No. 7 + 3.00 至 No. 7 + 4.00	1.00	8.00 6.50		7.25	"
自 No. 7 + 4.00 至 No. 7 + 7.50	3.50	6.50 4.80		19.78	"
自 No. 7 + 7.50 至 No. 7 + 10.00	2.50	4.80 4.80		12.00	"
自 No. 7 + 10.00 至 No. 7 + 13.00	3.00	4.80 6.20		16.50	"
自 No. 7 + 13.00 至 No. 7 + 13.00	7.00	6.20 6.80		45.50	"
自 No. 8 + 9.00 至 No. 8 + 9.00	9.00	6.80 7.20		63.00	135-1路線
自 No. 8 + 16.00 至 No. 8 + 16.00	7.00	7.20 9.00		56.70	"
自 No. 8 + 16.00 至 No. 9	4.00	9.00 6.50		31.00	"
自 No. 9 + 1.50 至 No. 9 + 1.50	1.50	6.50 5.20		8.78	"
自 No. 9 + 2.50 至 No. 9 + 2.50	1.00	5.20 4.50		4.85	"
自 No. 9 + 10.50 至 No. 9 + 10.50	8.00	4.50 4.50		36.00	"
自 No. 9 + 11.50 至 No. 9 + 11.50	1.00	4.50 6.50		5.50	"
自 No. 9 + 13.50 至 No. 9 + 13.50	2.00	6.50 9.70		16.20	"
自 No. 9 + 18.00 至 No. 9 + 18.00	4.50	9.70 10.80		46.13	"
自 No. 9 + 18.00 至 No. 10	2.00	10.80 7.50		18.30	"
自 No. 10 + 1.80 至 No. 10 + 1.80	1.80	7.50 5.80		11.97	"
自至					
自至					
自至					
自至					
自至					
自至					
自至					
自至					
自至					
自至					
計	69.30			479.71	

市単独工事

面積計算表

測点	距離	幅	幅 (ハロウ)	面積	備考
自 No. 0 至 No. 0 +	2.50	4.80 2.60		9.25	130-4路線
自 No. 0 + 至 No. 1 +	2.50	2.60 2.80		47.25	"
自 No. 1 + 至 No. 1 +	16.50	2.80 2.80		46.20	"
	36.50			102.70	
自 No. 0 至 No. 0 +	3.30	13.10 6.50		32.34	130-1路線
自 No. 0 + 至 No. 0 +	3.30	6.50 6.50		8.19	"
自 No. 0 + 至 No. 0 +	4.70	5.20 5.20		79.56	"
自 No. 0 + 至 No. 1	15.30	5.20 5.20		104.00	"
自 No. 1 至 No. 2	20.00	5.20 5.20		104.00	"
自 No. 2 至 No. 3	20.00	5.20 5.20		104.00	"
自 No. 3 至 No. 4	20.00	5.20 5.20		20.80	"
自 No. 4 至 No. 4 +	4.00	5.20 5.20		452.89	
	84.00				
自 No. 0 至 No. 0 +	3.60	12.50 5.00		31.50	129路線
自 No. 0 + 至 No. 0 +	3.60	5.00 5.00		64.50	"
自 No. 0 + 至 No. 0 +	16.50	5.00		96.00	
自至					
自至					
自至					
自至					
自至					
自至					
自至					
自至					
自至					
自至					
自至					
自至					
自至					
計	137.00			651.59	

單位數量計算書				
細別	事業損失防止施設費 試掘工(1)	規格	2.1×2.1×1.5 (立坑箇所)	100 箇所当り
名称	算式			單位數量
舗装版切断工 (t=50)	2.1*2*2*10.0	=	84.00	m 84.00
舗装版取壊し工	2.1*2.1*10.0	=	44.10	m2 44.1
As設・運搬・処理工	44.1*0.05	=	2.21	m3 2.21
機械掘削	2.1*2.1*1.15*10.0	=	50.72	m3 50.72
人力掘削	2.1*2.1*0.30*10.0	=	13.23	m3 13.23
機械埋戻(手間)	2.1*2.1*1.47*10.0	=	64.83	m3 64.83
埋戻材料(RC-40)	(64.83-(50.72+13.23)*0.9)*1.2	=	8.73	m3 8.73
表層(1) (t=3cm)	2.1*2.1*10.0	=	44.10	m2 44.1
(立坑築造時)				
舗装版取壊し工	2.1*2.1*10.0	=	44.10	m2 44.1
As設・運搬・処理工	44.1*0.03	=	1.32	m3 1.32
機械掘削	(2.1*2.1-2.0^2*π/4)*0.22*10.0	=	2.79	m3 2.79
残土処分	(2.1*2.1-2.0^2*π/4)*0.22*10.0	=	2.79	m3 2.79
機械埋戻(RC-40)	(2.1*2.1-2.0^2*π/4)*0.22*10.0	=	2.79	m3 2.79
表層(1) (t=3cm)	(2.1*2.1-0.6^2*π/4)*10.0	=	41.27	m2 41.27

單位數量計算書				
細別	事業損失防止施設費 試掘工(2)	規格	1.0×1.5×1.5	100 箇所当り
名称	算式			単位数量
舗装版切断工 (t=50)	(1.0*2+1.5*2)*10.0	=	50.00	m 50.0
舗装版取壊し工	1.0*1.5*10.0	=	15.00	m2 15.0
As散・運搬・処理工	15.0*0.05	=	0.75	m3 0.75
機械掘削	1.0*1.5*1.15*10.0	=	17.25	m3 17.25
人力掘削	1.0*1.5*0.30*10.0	=	4.50	m3 4.50
機械埋戻(RC-40)	1.0*1.5*1.47*10.0	=	22.05	m3 22.05
表層(1) (t=3cm)	1.0*1.5*10.0	=	15.00	m2 15.0

交通誘導警備員配置図

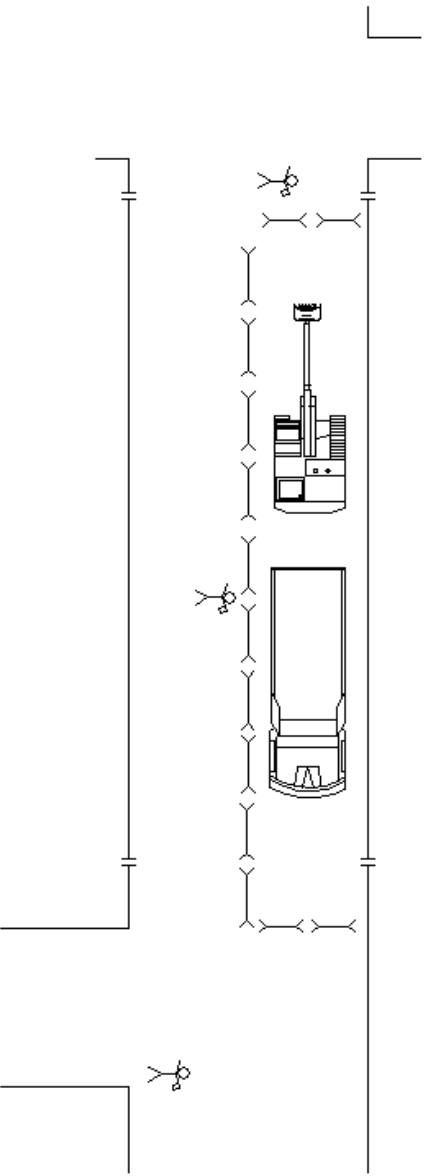

工種	路線番号	配置人員A	配置人員B
管きよ・ソール工 舗装復旧 区画線工	130-5 130-5 130-5	—	3人
試掘工(2) カメラ調査工	130-5・130-3 全線	屋間	

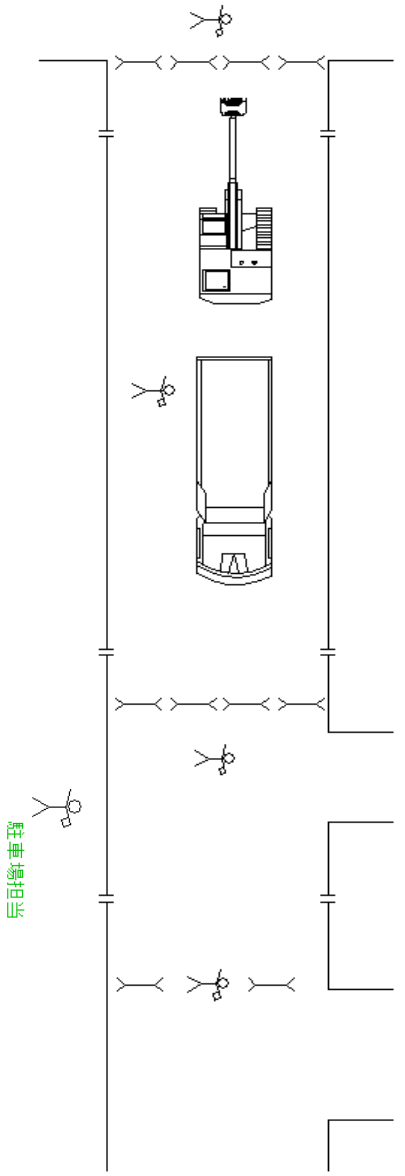

工種	路線番号	配置人員A	配置人員B
管きよ・ソール工 舗装復旧	130-5 130-3 135-2 135-1	—	5人
		屋間	

交通誘導警備員配置図

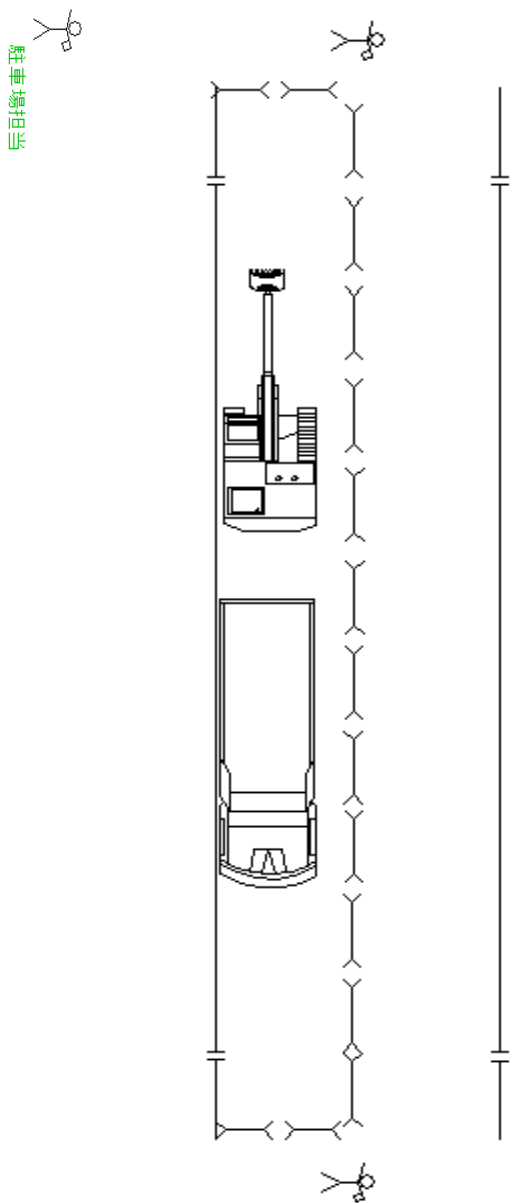

工種	路線番号	配置人員A	配置人員B
管きょ・マシホル工 舗装復旧 立坑工 試験工(1) 通水試験工	130-1 130-2 130-2 128 130-2	—	3人

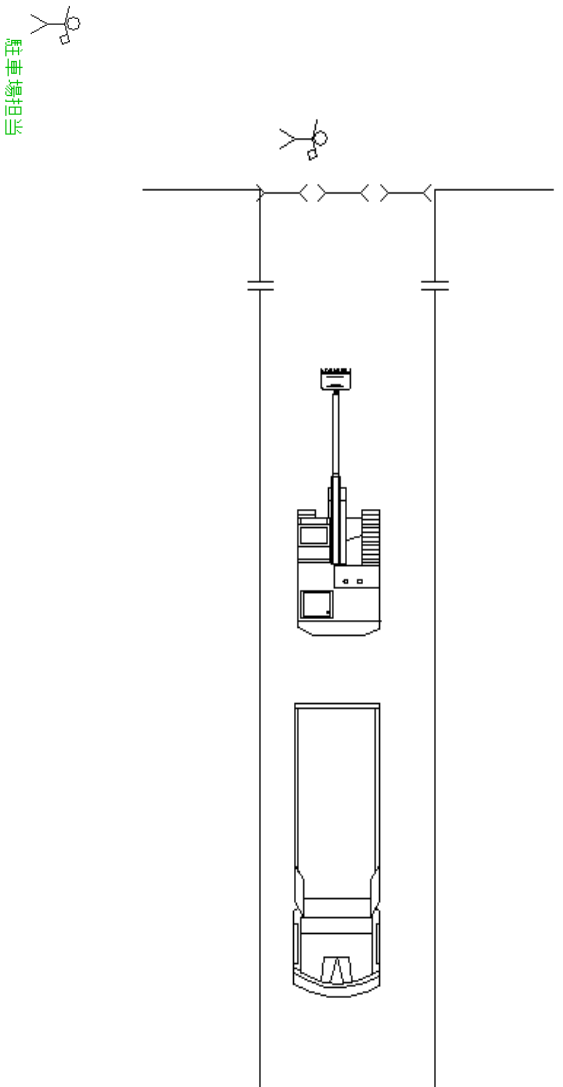

工種	路線番号	配置人員A	配置人員B
管きょ・マシホル工 舗装復旧	130-4 129	—	2人

特記仕様書（共通編）

No.1

大区分	中区分	小区分（条件及び内容）
共通	共通	<input checked="" type="checkbox"/> 本工事の施工にあたっては、三重県発行の「三重県公共工事共通仕様書」（平成28年7月）に準じて行うものとする。 <input checked="" type="checkbox"/> 津市工事請負契約約款、図面及び別紙特記仕様書（施工条件明示一覧表）並びに特記事項は、三重県発行の「三重県公共工事共通仕様書」（平成28年7月）に優先する。 <input checked="" type="checkbox"/> 本工事はすべて設計図書（図面、仕様書並びに現場説明書及び現場説明に対する質問解答書を含む）によるほか、津市契約規則及び津市建設工事執行規則により執行する。 <input checked="" type="checkbox"/> 設計図書において疑義が生じた場合は監督員の指示による。
	施工計画	<input checked="" type="checkbox"/> 品質及び出来形の基準値・規格値について、三重県公共工事共通仕様書で定めのない工種は、監督員との協議による。 <input checked="" type="checkbox"/> 選任を必要とする作業においては、作業主任者等を配置し、必要な資格者一覧を作成するとともに免許の写しを提出するものとする。 <input checked="" type="checkbox"/> 工事中の安全確保のため、労働安全に結びつく労働者が保有する資格者（クレーン運転士、玉掛業者など）の一覧を作成しその資格証の写しを提出するものとする。
	施工体制台帳	<input checked="" type="checkbox"/> 受注者は工事を施工するために下請負契約を締結した場合には、下請金額にかかわらず施工体制台帳を作成し、工事現場に備えるとともに、その写しを監督員に提出すること。
	工事測量	<input checked="" type="checkbox"/> 施工前に、基準点、KBM、縦横断面及び工事区間内における境界の確認測量を行い、その結果、設計図書と差異が生じている場合には監督員に報告するものとする。 <input type="checkbox"/> 工事区間内の境界は、受注者の責任において原形復旧できる資料を作成、保存し、調査資料は監督員へ1部提出するものとする。
	施工	<input checked="" type="checkbox"/> 契約書、設計書及び仕様書に明示されていない事項であっても、機能上及び施工上当然必要と認められるもの、並びに取合いのはつり・補修・復旧は、受注者の負担で処理するものとする。 <input checked="" type="checkbox"/> 工事中（養生中を含む）の隣接家屋の乗り入れについては、所有者と十分に協議の上、必要に応じ、鉄板等にて対応するものとする。 <input type="checkbox"/> 排水構造物の施工については、常時通水可能な状態を確保し、異常時には臨機の措置を講じるものとする。
工程	工程	<input checked="" type="checkbox"/> 本工事の工期は、休日、雨天のほか、社会的制約条件による要因を考慮してのものである。
	関係機関協議	<input checked="" type="checkbox"/> 施工前、ゴミ置場等施工上移設が生じる場合は、所有者、関係自治会等調整し移設場所を確定し、回覧等により周知徹底を行うものとする。他の物件で移設が生じる場合も、同様の扱いとする。 <input checked="" type="checkbox"/> 受注者は、工事着手前はもとより、工事期間中を通じて、必要の都度、工事内容を地元住民及び通行人等関係者に周知し、工事への協力を求めるための文書を配布するなど必要な措置を講ずるものとする。 <input checked="" type="checkbox"/> 地下埋設物の対応について、各管理者と監督員の立会のもと、試掘調査を行うものとする。 <input checked="" type="checkbox"/> 施工箇所付近に占用物件が予想される場合には、工事施工に先立って地下埋設（上空占用を含む）の詳細情報を関係機関から調査収集し、受注者より各管理者と現地立会を行うなど、施工に際し十分に協議確認を行うものとする。 <input checked="" type="checkbox"/> 地下埋設物及び上空占用物を誤って切断した場合の緊急時の対策として、必ず監督員まで詳細を報告し、速やかに関係機関へ連絡を取るとともに周辺住民に対しても適切な処置を行うものとする。 <input checked="" type="checkbox"/> 他の工事等と重複する場合も考えられるため、施工時期や交通規制等に綿密な調整を図り、十分な配慮をもって施工するものとする。
	官公庁への手続き等	<input checked="" type="checkbox"/> 交通障害に伴う道路使用許可の手続き、消防への工事届け等を速やかに行うものとする。なお、道路使用許可申請にかかる手数料は、受注者の負担とする。

（注）上記条件及び内容のレ印当該欄は、工事に於いて制約を受ける事となるので明示する。
 変更が生じた場合及び明示されていない制約等が発生したときは、発注者と別途協議し適切な措置を講ずるものとする。
 別途協議とは、設計・現場説明又は作業打合せ等により協議するものとする。

津市
令和元年7月

特記仕様書（共通編）

大区分	中区分	小区分（条件及び内容）
用地・補償関係	事業損失	<input checked="" type="checkbox"/> 家屋事前調査は、調査前に対象住民への周知を行い、調査後に工事着手するものとする。 <input checked="" type="checkbox"/> 受注者の責における金銭的補償等は、受注者の責任において適切に処理するものとする。補償対象者より領収書、承諾書等を徴収し、監督員に報告するものとする。ただし、その内容によっては、市と受注者が協議し、市が処理する場合もある。
	民地の保全	<input type="checkbox"/> 官民若しくは民地の境界を示すもの（杭、鋸、プレート等）が発見された場合は、施工前に監督員に報告するものとする。 <input checked="" type="checkbox"/> 工事により境界杭等が破損、亡失した場合は、工事完了後復元を行うものとする。その際には、関係者と立会、承認を得るものとする。
安全対策	工事中の安全確保	<input checked="" type="checkbox"/> 施工箇所において、通学路であった場合は、対象の学校と十分協議をし、工程の調整を図るものとし、通学者の安全を確保するものとする。 <input checked="" type="checkbox"/> 資機材の搬出入と通行時間は適切な時間帯に行い、沿線住民等への周知を図るものとする。これにより難しい場合は、関係自治会等と協議を行うものとする。 <input checked="" type="checkbox"/> 地山掘削・床掘時は、既設構造物に損傷が出ないように、適切な措置を行うものとする。また、万が一損傷を与えた場合には、受注者の責において対処するものとする。 <input checked="" type="checkbox"/> 図示してある掘削及び床掘については、計算用に用いた線であり、施工段階では各安全法令を遵守し施工状況、地下水等を考慮し現場にあわせた勾配等、対策を講じて施工するものとする。 <input checked="" type="checkbox"/> 工種（ 全工種 ）について、施工日の即日開放を原則とする。 <input type="checkbox"/> 工種（ ）について、事前に（ 警察署 ）と立会を行い、確認後、施工を行うものとする。 <input checked="" type="checkbox"/> 現場にて使用する各種建設機械は、持込者や点検・整備・維持管理状況が把握できるよう、受注者において書類により整理し、監督員もしくは検査員が求めた際には提示すること。 <input type="checkbox"/> 現場において設置する仮設工は、設置完了時や使用中の点検及び管理についてチェックリスト等を活用して実施・整理し、監督員もしくは検査員が求めた際には提示すること。 <input checked="" type="checkbox"/> 現場代理人は、豪雨、出水、その他の天災に対しては、平素から気象情報などについて十分な注意を払い、常にこれに対処できる準備をしておくものとする。 <input checked="" type="checkbox"/> 工事中は、路面に段差や小構造物等突起物がないよう仮舗装等で十分なすり付けを行い、毎日の作業終了後工事現場内を十分に調べ、危険な箇所はその日のうちに補修を行うものとする。
	交通安全管理	<input checked="" type="checkbox"/> 工事の施工に伴って、工事車両の出入口及び交差道路に対し、一般交通の安全誘導が必要となる箇所には、交通の誘導・整理を行う者（以下「交通誘導警備員」という）を配置し、公衆の交通の安全を確保するものとする。 <input checked="" type="checkbox"/> 交通誘導警備員のうち1人は有資格者（平成17年警備業法改正以降の交通誘導警備業務にかかる1級又は2級検定合格者）または、交通の誘導・整理の実務経験3年以上の者を配置するものとする。 <input checked="" type="checkbox"/> 受注者は、交通誘導警備員を雇用するにあたり、その警備会社と雇用期間中等労働条件並びに傷害保険等に関する契約書を締結し、その契約書（写し）を監督員に提出すること。また、交通誘導警備員の配置者一覧表（資格・実務経験年数を明示したもの）及び配置者名の明記された伝票を監督員へ提示するものとする（但し、監督員が提出を求めた場合は提出するものとする）。 <input checked="" type="checkbox"/> 交通誘導警備員に一日一日の工事（どこまで進入できるか等）を十分把握させ、地元車両の出入り等、交通整理に円滑な処置がとれるようにするものとする。

(注)上記条件及び内容のレ印当該欄は、工事において制約を受ける事となるので明示する。
 変更が生じた場合及び明示されていない制約等が発生したときは、発注者と別途協議し適切な措置を講ずるものとする。
 別途協議とは、設計・現場説明又は作業打合せ等により協議するものとする。

特記仕様書（共通編）

大区分	中区分	小区分（条件及び内容）
環境対策	環境対策	<ul style="list-style-type: none"> <input checked="" type="checkbox"/> 現場施工及び、現場外走行時の防塵対策については、周囲に粉塵等の影響が無いよう対策を講じ、通行及び人家に対し十分配慮すること。万が一被害が生じた場合は、受注者の責において解決にあたるものとする。 <input checked="" type="checkbox"/> 土粒子を多量に含み、排水施設等に悪影響を及ぼすと考えられる放流については、沈砂または濾過施設を通して放流するものとする。 <input checked="" type="checkbox"/> 受注者は産業廃棄物の処理を委託する際、運搬については産業廃棄物収集運搬業者等と、処分については産業廃棄物処分業者等と、それぞれ個別に直接契約し、その契約書（写し）及び収集運搬業・処分業の許可証（写し）を監督員に提示もしくは提出すること。 <input checked="" type="checkbox"/> 廃棄物処理及び清掃に関する法律に基づき、産業廃棄物の排出事業者（受注者）は産業廃棄物の処理を委託する際、適正処理のために必要な廃棄物情報（成分性状等）を処理業者に提供し、また受注者は、処理に係る産業廃棄物管理票（マニフェスト）について、監督員が提示を求めた場合は提示するものとする。
資料作成	提出書類	<ul style="list-style-type: none"> <input checked="" type="checkbox"/> 工事日誌については、監督員が指示した場合、提出するものとする。 <input checked="" type="checkbox"/> 完成写真は、着手前・施工中・完成時に、起点及び終点において必ず同一方向となるように撮影し、3枚1組として、工事写真帳の上段・中段・下段に整理し、完成写真として提出するものとする。（提出部数 2部 用紙サイズ：A4） <input checked="" type="checkbox"/> 工事完成報告書の提出部数は2部とする。 <input checked="" type="checkbox"/> 受注者は、工事に使用する材料の品質を証明する資料を受注者の責任と費用負担において整備し、使用前に監督員に提出し、確認を受けるものとする。 ・アスファルト混合物（事前認定審査を受けた混合物の認定書の写し）、生コンクリート（製造会社の材料試験結果、配合の決定に関する確認資料）、購入土、砕石（新材）等 ※その他材料に関する資料についても原則、全て提出するものとするが、主たる材料以外で使用量が少量の場合は資料の提出について監督員と協議できるものとする。
	部分下請負通知書	<ul style="list-style-type: none"> <input checked="" type="checkbox"/> 受注者は、工事の一部分において下請負させる場合は、全て部分下請負通知書を当該下請負業者の施工開始日までに監督員に提出するものとする。部分下請負通知書には下請負業者（再下請負業者を含む）との契約書等の写し、下請負業者（再下請負業者を含む）の建設業の許可の写し及び主任技術者等の資格者証の写し等を添付するものとする。なお、建設業にない下請負の場合、書面上の主任技術者を作業責任者等と読み替え、下請業者に当該業務の資格者証の写しを添付するものとする。 <input checked="" type="checkbox"/> 特定建設業者で下請負金額の総額が、建設業法第3条第1項第2号の政令で定める金額以上の場合、受注者は、本工事をつかさどる監理技術者の資格証明書の写しを提出するものとする。
支払いに関する事項	前金支払いに関する事項	<ul style="list-style-type: none"> <input checked="" type="checkbox"/> 請負代金の額が130万円以上の契約において、受注者が公共工事の前払金保証事業に関する法律に規定する保証事業会社の保証を明示した場合で、市が必要と認めるときは、契約金額の10分の4以内で、かつ当該支出予算の範囲内で前払いするものとする。

(注)上記条件及び内容のレ印当該欄は、工事に於いて制約を受ける事となるので明示する。
変更が生じた場合及び明示されていない制約等が発生したときは、発注者と別途協議し適切な措置を講ずるものとする。
別途協議とは、設計・現場説明又は作業打合せ等により協議するものとする。

特記仕様書（下水道工事共通編）

No.1

大区分	中区分	小区分（条件及び内容）
補償関係	事業損失	<input checked="" type="checkbox"/> 家屋調査については、主任技術者（監理技術者）の管理のもと、調査に従事するもの（補助者を除く）として、建築士法（昭和25年法律第202号）第2条に規定する建築士に定める資格を有するものをあてるものとする。ただし、監督員がこれと同等の知識及び能力を有するものと認めたものについては、これをもって足りる。身分証明書交付については身分証明書交付願を契約締結後速やかに監督員に提出し、身分証明書交付後家屋調査にかかるものとする。
		<input type="checkbox"/> ウェルポイント工の施工前に現場周辺に使用中の井戸がないか調査を行い、井戸涸れ等、水位の変化に細心の注意を払うものとする。
工事施工関係	施工管理	<input checked="" type="checkbox"/> 開削埋戻しの現場の品質管理については、現場密度の測定（三重県公共工事共通仕様書品質管理基準及び規格値の道路土工）によるものとする。試験は、延長10.0m毎に管理することとし、試験位置については埋戻し深の1/2程度の位置とし、試験頻度は1回（3試料）以上とする。また、試料採取位置については、測定位置付近で縦断方向に3試料を測定することとする。費用は受注者の負担とする。
		<input type="checkbox"/> 立坑埋戻しの現場の品質管理については、埋戻し深が5m未満の立坑の試験位置は、埋戻し深の1/2程度の位置及び埋戻し天端の2箇所とする。試験頻度は1回（3試料）以上とする。埋戻し深が5m以上の立坑の試験位置は、概ね均等な間隔となるよう設定する。試験頻度は3mにつき1回（3試料）以上とする。費用は受注者の負担とする。
	工事材料	<input checked="" type="checkbox"/> 砂基礎材の規格については、最大粒径20mm以下、且つ0.075mmふるい通過質量百分率0～20%以下とする。 <input checked="" type="checkbox"/> 埋戻し材料については、現地発生土が埋戻し材料に適していると判断された場合は、流用土に変更するものとする。
	公共樹	<input checked="" type="checkbox"/> 受注者は、公共樹を設置する工事がある場合は、申請者、又は使用者の承諾を得て工事に着手するものとし、工事による迷惑を最小限にするよう努めるものとする。 <input checked="" type="checkbox"/> 本工事において設置する各宅地等の公共樹について、原則として公共樹設置位置申請書等に基づき設置するものとする。なお、施工前に必ず申請者に設置位置等を再度確認したのち施工するものとする。 <input checked="" type="checkbox"/> 設置位置等について変更希望があった場合は、監督員に報告し指示を受けるものとする。 <input checked="" type="checkbox"/> やむを得ず管止めとなる場合は、施工前に監督員と協議し、申請者に説明したのちに施工するものとし、現地に管止めの位置がわかるようにピン等で表示をしておくとともに、別途指定の資料及び写真（管止め調書）を提出するものとする。 <input checked="" type="checkbox"/> 公共樹設置位置申請書等については、取扱いに十分注意し、みだりに他人に知らせたり、不当な目的に使用してはならない。また、工事終了後速やかに津市に返却または引き渡すものとする。
	地下水位低下工	<input type="checkbox"/> ウェルポイントの設置期間については、本工事に伴う占用物件の移設工事を含めた期間であるため、着手前に関係機関と十分協議を行い、工事進捗の円滑化を図るものとする。
資料作成	提出書類	<input checked="" type="checkbox"/> 管渠敷設後は、テレビカメラにて管内を確認し成果品をDVD-Rにて提出すること。なお、漏水等が発生された場合は、速やかに監督員まで報告し、指示を仰ぐものとする。
その他		<input type="checkbox"/>

（注）上記条件及び内容のレ印当該欄は、工事において制約を受ける事となるので明示する。
 変更が生じた場合及び明示されていない制約等が発生したときは、発注者と別途協議し適切な措置を講ずるものとする。
 別途協議とは、設計・現場説明又は作業打合せ等により協議するものとする。

津市
令和元年7月

特記仕様書（施工条件明示一覧表）

No.1

明示項目	明示事項	条件及び内容
工程関係	<input checked="" type="checkbox"/> 別途工事との工程調整が必要あり (別途工事名:)	<input checked="" type="checkbox"/> 調整項目 (<input type="checkbox"/> 資材等の流用 <input type="checkbox"/> 仮設及び工事用道路等の調整 <input type="checkbox"/> 建設機械等の調整 <input checked="" type="checkbox"/> 施工順序の調整 <input checked="" type="checkbox"/> その他 (M130-2-1築造後、別途マンホールポンプ設置工事と調整要) <input type="checkbox"/> 別途協議)
	<input type="checkbox"/> 施工時期、施工時間及び施工方法の制限あり	<input type="checkbox"/> 制限する工種名 () 施工時期及び施工時間 () 施工方法 ()
	<input type="checkbox"/> 工期	<input type="checkbox"/> 工期は、繰越手続きが完了後、(年 日) までに変更します。
	<input type="checkbox"/> 他機関との協議が未完了	<input type="checkbox"/> 協議が必要な機関名 () 協議完了見込み時期 ()
	<input type="checkbox"/> 占用物件との工程調整の必要あり <input type="checkbox"/> その他 ()	<input type="checkbox"/> 占用物件名 (<input type="checkbox"/> 電気 <input type="checkbox"/> 電話 <input type="checkbox"/> 水道 <input type="checkbox"/> ガス <input type="checkbox"/> その他 ()) <input type="checkbox"/> その他 ()
用地関係	<input type="checkbox"/> 用地補償物件の未処理箇所あり	<input type="checkbox"/> 未処理箇所 (<input type="checkbox"/> 別添図 <input type="checkbox"/> No. ~No. <input type="checkbox"/> 別途協議) <input type="checkbox"/> 完了見込み時期 (<input type="checkbox"/> 令和 年 月頃 <input type="checkbox"/> 別途協議)
	<input type="checkbox"/> 仮設ヤードの有無	<input type="checkbox"/> 仮設ヤード (<input type="checkbox"/> 官有地 <input type="checkbox"/> 民有地 <input type="checkbox"/> その他 () <input type="checkbox"/> 別途協議) <input type="checkbox"/> 仮設ヤード使用期間 () <input type="checkbox"/> 仮設ヤードからの運搬距離 (L= km) <input type="checkbox"/> 使用条件・復旧方法 ()
	<input type="checkbox"/> その他 ()	<input type="checkbox"/> その他 ()
公害対策関係	<input checked="" type="checkbox"/> 施工方法の制限あり	<input checked="" type="checkbox"/> 制限項目 (<input type="checkbox"/> 騒音 <input type="checkbox"/> 振動 <input type="checkbox"/> 水質 <input type="checkbox"/> 粉じん <input checked="" type="checkbox"/> 排出ガス <input type="checkbox"/> その他 ()) <input type="checkbox"/> 施工方法等 (<input type="checkbox"/> 指定工法名 () <input type="checkbox"/> その他 () <input type="checkbox"/> 別途協議) <input type="checkbox"/> 施工時期 ()
	<input checked="" type="checkbox"/> 事業損失防止に関する調査あり	<input checked="" type="checkbox"/> 調査項目 (<input type="checkbox"/> 騒音測定 <input type="checkbox"/> 振動測定 <input type="checkbox"/> 水質調査 <input checked="" type="checkbox"/> 近接家屋の事前調査 <input type="checkbox"/> 地盤沈下測定 <input type="checkbox"/> 地下水水位等の測定 <input type="checkbox"/> その他 () <input type="checkbox"/> 別途協議) <input checked="" type="checkbox"/> 調査方法 (<input type="checkbox"/> 別途資料 <input type="checkbox"/> その他 () <input checked="" type="checkbox"/> 別途協議)
	<input type="checkbox"/> その他 ()	<input type="checkbox"/> その他 ()
安全対策関係	<input checked="" type="checkbox"/> 交通安全施設等の指定あり	<input checked="" type="checkbox"/> 交通安全施設等の配置 (<input type="checkbox"/> 別途図面 <input type="checkbox"/> その他 () <input checked="" type="checkbox"/> 別途協議) <input checked="" type="checkbox"/> 交通誘導警備員の配置 (<input checked="" type="checkbox"/> 別途図面 <input type="checkbox"/> その他 () <input type="checkbox"/> 別途協議) <input type="checkbox"/> 指定路線 <input checked="" type="checkbox"/> 指定路線以外 <input checked="" type="checkbox"/> 配置人員数 (2~5人) (うち交通誘導警備員A (0人)) (注:配置人員数の変更は原則行わないものとする。但し、指定路線以外で交通誘導警備員Aが配置できない場合は変更の対象とする。) <input checked="" type="checkbox"/> 交通誘導警備員の配置時間 (別途協議) <input checked="" type="checkbox"/> 交通誘導警備員の配置期間 (別途協議) <input checked="" type="checkbox"/> 交通誘導警備員配置の対象工種 (別途図面)
	<input checked="" type="checkbox"/> 近接施設等に対する制限	<input checked="" type="checkbox"/> 既存施設あり ・近接公共施設 (<input type="checkbox"/> 鉄道 <input type="checkbox"/> 電気 <input type="checkbox"/> 電話 <input checked="" type="checkbox"/> 水道 <input checked="" type="checkbox"/> ガス <input checked="" type="checkbox"/> その他 (排水管)) ・近接施設 (<input type="checkbox"/> 擁壁 () <input checked="" type="checkbox"/> ブロック塀 <input type="checkbox"/> 家屋 <input type="checkbox"/> その他 ()) ・現地の状況を適切に把握して施工を行うこと。 <input type="checkbox"/> 工法制限あり ・制限を受ける工種 () ・制限内容 ()
	<input type="checkbox"/> 土砂崩落・発破作業に対する防護施設等に指定あり	<input type="checkbox"/> 安全防護施設等の配置 (<input type="checkbox"/> 別途図面 <input type="checkbox"/> その他 () <input type="checkbox"/> 別途協議) <input type="checkbox"/> 保安要員の配置 (<input type="checkbox"/> 別途図面 <input type="checkbox"/> その他 () <input type="checkbox"/> 別途協議)
	<input checked="" type="checkbox"/> 現場での安全確保 (自主施工の原則)	<input checked="" type="checkbox"/> 受注者は、工事中の適切な安全確保の措置等の一切の手段について、自らの責任において定め、工事を実施すること。 <input checked="" type="checkbox"/> 設計図書に明示された施工条件と工事現場が一致せず、安全確保のために指定仮設の変更や計上が必要な場合は、監督員と協議を行い指示を受けた後、受注者として適切な安全確保の措置を講じたうえで、工事を実施すること。
	<input type="checkbox"/> その他 ()	<input type="checkbox"/> その他 ()

(注) 上記受託業務事項・条件及び内容のレ印当該欄は、作業に当たって制約を受ける事となるので明示する。
明示事項に変更が生じた場合及び明示されていない制約等が発生したときは、発注者と別途協議し適切な措置を講ずるものとする。
別途協議とは、設計・現場説明又は作業打合せ等により協議するものとする。

特記仕様書（施工条件明示一覧表）

明 示 項 目	明 示 事 項	条 件 及 び 内 容
工 事 用 道 路 関 係	<input type="checkbox"/> 一般道路（搬入路）の使用制限あり <input type="checkbox"/> 仮設道路の設置条件あり	<input type="checkbox"/> 経路及び使用期間の制限内容（ <input type="checkbox"/> 別途図面 <input type="checkbox"/> その他（ ） <input type="checkbox"/> 別途協議） <input type="checkbox"/> 使用中及び使用後の措置（ <input type="checkbox"/> 別途図面 <input type="checkbox"/> その他（ ） <input type="checkbox"/> 別途協議） <input type="checkbox"/> 用地及び構造（ <input type="checkbox"/> 別途図面 <input type="checkbox"/> その他（ ） <input type="checkbox"/> 別途協議） <input type="checkbox"/> 安全施設（ <input type="checkbox"/> 別途図面 <input type="checkbox"/> その他（ ） <input type="checkbox"/> 別途協議）
	<input type="checkbox"/> その他（ ）	<input type="checkbox"/> その他（ ）
仮 設 備 関 係	<input type="checkbox"/> 仮設備の設置条件あり	<input type="checkbox"/> 使用期間及び借地条件（ <input type="checkbox"/> 別添図等 <input type="checkbox"/> その他（ ） <input type="checkbox"/> 別途協議） <input type="checkbox"/> 転用あり（回） <input type="checkbox"/> 兼用あり（ ） <input type="checkbox"/> その他（ ）
	<input type="checkbox"/> 仮設物の構造及び施工方法の指定	<input type="checkbox"/> 構造及び設計条件（ <input type="checkbox"/> 別添図等 <input type="checkbox"/> その他（ ） <input type="checkbox"/> 別途協議） <input type="checkbox"/> 施工方法（ ）
	<input type="checkbox"/> その他（ ）	<input type="checkbox"/> その他（ ）
残 土 ・ 産 業 廃 棄 物 関 係	<input type="checkbox"/> 残土処分（自由処分） <input checked="" type="checkbox"/> 残土処分（指定処分・他工事流用） <input checked="" type="checkbox"/> 産業廃棄物の処理条件あり	<input checked="" type="checkbox"/> 残土処分地（ <input type="checkbox"/> 別途資料 <input type="checkbox"/> その他（ ） <input type="checkbox"/> 別途協議） <input checked="" type="checkbox"/> 運搬距離（L＝暫定8km） <input type="checkbox"/> 処分地の処理条件あり（ <input type="checkbox"/> 押土整地 <input type="checkbox"/> その他（ ）） <input checked="" type="checkbox"/> 産業廃棄物の種類（ <input checked="" type="checkbox"/> コン塊 <input checked="" type="checkbox"/> アス塊 <input type="checkbox"/> 木材 <input type="checkbox"/> 汚泥 <input type="checkbox"/> その他（ ）） <input checked="" type="checkbox"/> 産業廃棄物の処分地（ <input checked="" type="checkbox"/> 再生処分場（ ） <input type="checkbox"/> 最終処分場（ ） <input type="checkbox"/> 別添図書 <input type="checkbox"/> その他（ ） <input type="checkbox"/> 別途協議） 【注：特段の理由により処分先や運搬距離を明示する場合はその他の項目（ ）に記入のこと。】 <input type="checkbox"/> 処分場の受入条件（ ）
	<input type="checkbox"/> その他（ ）	<input type="checkbox"/> その他（ ）
	<input checked="" type="checkbox"/> 舗装切断時の排水処理 アスファルト・セメントコンクリート舗装の切断時に発生する排水（泥水）を河川や側溝に排水することなく排水吸引機能を有する切断機械等により回収するものとする。また、回収水等は、産業廃棄物として取り扱うものとし、適正に処理しなければならない。「適正に処理」とは、「廃棄物処理及び清掃に関する法律」に基づき、産業廃棄物の排出事業者（受注者）が産業廃棄物の処理を委託する際、適正処理のために必要な廃棄物情報（成分や性状等）を処理業者に提供することが必要である。なお、受注者は、回収水等の産業廃棄物管理票（マニフェスト）について、監督員に提示しなければならない。	
工 事 支 障 物 件 関 係	<input checked="" type="checkbox"/> 工事支障物件あり	<input checked="" type="checkbox"/> 支障物件名（ <input type="checkbox"/> 鉄道 <input type="checkbox"/> 電気 <input type="checkbox"/> 電話 <input checked="" type="checkbox"/> 水道 <input checked="" type="checkbox"/> ガス <input type="checkbox"/> 有線 <input checked="" type="checkbox"/> その他（排水管） <input type="checkbox"/> 移設時期（ <input type="checkbox"/> 令和 年 月 頃 <input type="checkbox"/> 別途協議） <input type="checkbox"/> 防護（ ）
	<input type="checkbox"/> その他	<input type="checkbox"/> その他（ ）

(注) 上記受託業務事項・条件及び内容のレ印当該欄は、作業に当たって制約を受ける事となるので明示する。
明示事項に変更が生じた場合及び明示されていない制約等が発生したときは、発注者と別途協議し適切な措置を講ずるものとする。
別途協議とは、設計・現場説明又は作業打合せ等により協議するものとする。

特記仕様書（施工条件明示一覧表）

No.3

明 示 項 目	明 示 事 項	条 件 及 び 内 容
薬液注入関係	<input type="checkbox"/> 薬液注入工法等の指定あり	<input type="checkbox"/> 設計条件 () 工法区分 () 材料種類 () 施工範囲 () <input type="checkbox"/> 削孔数量 () 注入量 () その他 ()
	<input type="checkbox"/> 提出書類あり	<input type="checkbox"/> 工法関係 () 材料関係 ()
	<input type="checkbox"/> 注入量の確認、注入の管理及び注入の効果の確認	
	<input type="checkbox"/> その他 ()	<input type="checkbox"/> その他 ()
再生材使用関係	<input checked="" type="checkbox"/> 再生材使用の指定あり	<input checked="" type="checkbox"/> 再生材の種類 (<input checked="" type="checkbox"/> 再生Asコン <input checked="" type="checkbox"/> 再生路盤材 <input checked="" type="checkbox"/> 再生クラッシャーラン <input type="checkbox"/> 道路用盛土材 <input type="checkbox"/> 再生コン砂) <input checked="" type="checkbox"/> 再生材が使用出来ない場合の措置 (<input type="checkbox"/> 新材に変更 <input type="checkbox"/> その他 () <input checked="" type="checkbox"/> 別途協議)
	<input type="checkbox"/> 六価クロム溶出試験あり (環境告示第46号溶出試験)	<input type="checkbox"/> 再生コンクリート砂 (1購入先当たり1検体の試験を行い、試験報告書には、使用する工事名称、所在地を記載する。)
	<input checked="" type="checkbox"/> 三重県リサイクル製品利用推進条例に基づく認定製品の使用について	<input type="checkbox"/> 三重県リサイクル製品利用推進条例に基づく認定製品を使用する。ただし、認定製品が入手できない場合は、監督員と別途協議。 (認定製品の品名: <input type="checkbox"/> 盛土材 <input type="checkbox"/> 埋戻し材 <input type="checkbox"/> サンドクッション材 <input type="checkbox"/> 上層路盤材 <input type="checkbox"/> コンクリート二次製品 <input type="checkbox"/> グレーチング <input type="checkbox"/> その他 ())
	<input type="checkbox"/> その他 ()	<input checked="" type="checkbox"/> 下記製品を本工事で使用する場合は、三重県リサイクル製品利用推進条例に基づく認定製品を使用するように努める。 (認定製品の品名: 間伐材製工事用バリケード・看板・標示板) <input type="checkbox"/> その他 ()
そ の 他	<input type="checkbox"/> 工所用機材の保管及び仮置きが必要あり	<input type="checkbox"/> 保管場所 () 期間 () その他 ()
	<input type="checkbox"/> 現場発生品あり	<input type="checkbox"/> 品名 () 数量 () 保管場所 () その他 ()
	<input type="checkbox"/> 支給品あり	<input type="checkbox"/> 品名 () 数量 () 引渡場所 () 時期 (令和 年 月 日) その他 ()
	<input type="checkbox"/> 盛土材等工事間流用あり	<input type="checkbox"/> 運搬方法 (<input type="checkbox"/> 受注者で運搬 <input type="checkbox"/> 受注者以外で運搬 <input type="checkbox"/> 別途協議 <input type="checkbox"/> その他 ()) <input type="checkbox"/> 引渡場所 (<input type="checkbox"/> 別添図等 <input type="checkbox"/> 別途協議 <input type="checkbox"/> その他 ()) 数量 () 運搬距離 (L = km)
	<input type="checkbox"/> 現場環境改善費適用工事	<input type="checkbox"/> 現場環境改善の内容 (率分) () <input type="checkbox"/> 現場環境改善の内容 (積上) ()
	<input type="checkbox"/> その他 ()	<input type="checkbox"/> その他 ()
適用条件	<input checked="" type="checkbox"/> 適用条件	<input checked="" type="checkbox"/> 三重県公共工事共通仕様書 (平成28年7月版) を適用 (部分改正を行った内容も含む (最新改正: 令和 元年 7月 1日)) <input type="checkbox"/> 「土木構造物設計マニュアル (案) 編」を適用 <input checked="" type="checkbox"/> 設計変更を行う際には、津市設計変更ガイドライン (平成31年3月) を参考とする。 (津市HP「仕事・産業—入札・契約—工事・建設コンサルタント関係—調達契約課からのお知らせ (工事・コンサル)」を参照) <input type="checkbox"/> その他 ()

(注) 上記受託業務事項・条件及び内容のレ印当該欄は、作業に当たって制約を受ける事となるので明示する。
明示事項に変更が生じた場合及び明示されていない制約等が発生したときは、発注者と別途協議し適切な措置を講ずるものとする。
別途協議とは、設計・現場説明又は作業打合せ等により協議するものとする。

特記仕様書（施工条件明示一覧表）

No.4

明示項目	明示事項	条件及び内容
監督の区分 （共通仕様書 第1編第1章 1-1-22条第6 項に規定する 表1-2、表1-3）	<input checked="" type="checkbox"/> 一般監督 （ただし、低入札価格調査制度の調査対象工事となった場合は、全ての工種を重点監督とする。） <input type="checkbox"/> 重点監督	重点監督の場合 【注：全ての工種に適用しない場合は、対象工種欄をチェックし、対象工種名を記入すること。】 <input type="checkbox"/> 全ての工種に適用する。 <input type="checkbox"/> 対象工種（ ） ※これ以外は、一般監督とする。
入札・契約方式	<input type="checkbox"/> 入札時VE方式 <input type="checkbox"/> 契約後VE方式 <input type="checkbox"/> 設計・施行一括発注方式 <input type="checkbox"/> プロポーザル方式 <input type="checkbox"/> 総合評価方式	<input type="checkbox"/> 契約前のVE提案に基づき施工しなければならない。 <input type="checkbox"/> 契約後にVE提案を受け付ける。 <input type="checkbox"/> 細部設計の承認を受けなければならない。 <input type="checkbox"/> 本件工事で提案不履行があった場合は、本件工事完成年度の翌年度に総合評価方式で発注する案件（以下「発注工事」という。）で、貴社の評価点において発注工事の加算点（満点）の1割を減点します。
電子納品	<input type="checkbox"/> 工事完成図書（工事写真含む） <input checked="" type="checkbox"/> 電子納品対象外	<input type="checkbox"/> 工事完成図書は電子納品とする。ただし、電子化が困難な部分について監督員と協議承諾を得たものについてはこの限りではない。 電子媒体の提出部数は、（ <input type="checkbox"/> 2部 <input type="checkbox"/> （ ）部）とする。 <input type="checkbox"/> 三重県CALS電子納品運用マニュアル（令和 元年 7月改訂）を適用
産業廃棄物税	<input checked="" type="checkbox"/> 産業廃棄物税	<input checked="" type="checkbox"/> 本工事には産業廃棄物税相当分が計上されていないため、受注者が課税対象となった場合には完成年度の翌年度の4月1日から8月31日までの間に別に定める様式に産業廃棄物税納税証明書等を添付して当該工事の発注者に対して支払請求を行うこと。なお、この期間を超えて請求することはできない。また、設計数量を超えて請求することはできない。
工事カルテ作成・登録	<input checked="" type="checkbox"/> 工事カルテ作成・登録	<input checked="" type="checkbox"/> 三重県公共工事共通仕様書に基づき、工事カルテ作成・登録を行うこと。
建設副産物情報交換システム	<input checked="" type="checkbox"/> 建設副産物情報交換システム	<input checked="" type="checkbox"/> 三重県公共工事共通仕様書に基づき、建設副産物情報交換システム（副産物システム、発生土システム）にデータを入力すること。
工事実態調査	<input type="checkbox"/> 工事実態調査	<input type="checkbox"/> 発注者より工事実態調査の指示があった場合は、工事実態調査に協力すること。
社会保険等未加入対策	<input type="checkbox"/> 社会保険等未加入対策 （健康保険、厚生年金保険及び雇用保険）	<input type="checkbox"/> 適用除外でないにも関わらず社会保険等に未加入である建設業者を下請負人としてはならない。 受注者は、施工体制台帳・再下請負通知書の「健康保険等の加入状況」欄により下請業者が社会保険等に加入しているかどうかを確認すること。また、発注者が加入状況を証明する書類の提出又は提示を求めた場合、速やかに対応すること。
その他	<input checked="" type="checkbox"/> その他	<input checked="" type="checkbox"/> その他（地域住民への仮駐車場内における囲い等について別途協議 ）

（注）上記受託業務事項・条件及び内容のレ印当該欄は、作業に当たって制約を受ける事となるので明示する。
 明示事項に変更が生じた場合及び明示されていない制約等が発生したときは、発注者と別途協議し適切な措置を講ずるものとする。
 別途協議とは、設計・現場説明又は作業打合せ等により協議するものとする。

暴力団等の不当介入の排除等に関する特記仕様書

1 趣旨

この特記仕様は、本市が締結する契約等からの暴力団、暴力団関係者、暴力団関係法人等（以下「暴力団等」という。）の不当介入を排除し、契約等の適正な履行を確保することに関し、必要な事項を定めるものとする。

2 用語

この特記仕様における用語は、津市の締結する契約等からの暴力団等排除措置要綱（平成27年津市訓第76号）において使用する用語の例による。

3 受注者等の義務

- (1) 本市の契約等の相手方及び下請負人等（以下「受注者等」という。）は、暴力団等と認められる下請負人等を使用してはならない。
- (2) 受注者等は、暴力団等と認められる資材販売業者から資材等を購入してはならない。
- (3) 受注者等は、暴力団等と認められる廃棄物処理業者が有する廃棄物処理施設及び廃棄物処理業者等を使用してはならない。
- (4) 受注者は、本市と締結した契約等の履行に当たり、受注者等が暴力団等による不当介入を受けたときは、断固としてこれを拒否し、直ちに本市に文書にて報告するとともに所轄の警察署に通報し捜査上必要な協力をするものとする。この場合において、捜査上必要な協力を行ったとき、受注者は速やかに本市に文書にてその内容を報告しなければならない。
なお、受注者等が不当介入を受けたことを理由に契約期間の延長等の措置が必要となったとき、受注者は本市に契約期間の延長等を求めることができる。

4 入札参加資格者等及び受注者等に対する措置

入札参加資格者等又はその役員等が暴力団等と認められるとき、暴力団等と密接な関係を有していると認められるときなどは、当該入札参加資格者等に対し、津市建設工事等指名停止基準（平成21年4月8日施行）に基づく指名停止措置を講じるものとする。

また、上記3の義務に違反した受注者等に対しても、同様に指名停止措置を講じるものとする。

5 契約等の解除

上記の暴力団等と認められるときなどにより指名停止措置が講じられた入札参加資格者等との契約等については、これを解除することができる。

再生砕石（RC-40）の使用についての留意事項

津市の建設工事においては三重県公共工事共通仕様書（三重県建設副産物処理基準）に準拠し、再生資源の有効利用の促進を掲げている。ついては、再生砕石（RC-40）の使用にあたり下記に十分留意すること。

- 再生砕石の納品伝票を保管し、伝票の写しもしくは納入日を記載した材料出荷証明書等の写しを工事書類として提出すること。

搬入される材料によっては、路面等が膨れ上がる等の現象が発生する恐れがあることから、使用材料確認表（材料確認願）で確認を得た材料以外の再生砕石等の混入がないよう対策し、施工前に異常（異物の混入、軽量である等）を確認した場合は、使用しないなどの品質管理に努めること。

- 三重県公共工事共通仕様書に基づき、品質管理に注意し施工すること。

三重県公共工事共通仕様書 添付資料

- 4. 三重県建設副産物処理基準
- 第9条 再生資源及びリサイクル製品等の利用
- 2. 再生砕石（RC-40）の品質規格 参照

配慮依頼事項

受注者においては、この契約を履行するにあたって、下記のことについて御配慮いただくようお願いいたします。

なお、当該配慮依頼事項は、発注者である津市が受注者の自由な協力をお願いするものであり、受注者が津市のお願いに応じなかった場合に、受注者に対して、不利益を課すものではありません。

記

- 1 下請契約又は再委託（一次下請以降のすべての下請負人又は再委託者を含む。）が認められた契約にあつては、下請契約又は再委託等において市内本店事業者を活用することに配慮してください。
- 2 資材、原材料等の調達が必要となる場合は、市内本店事業者から調達すること及び地元製品、地元生産品を使用することについても配慮してください。
- 3 建設機械、機器等の借入れが必要となる場合は、市内本店事業者から借入れすることに配慮してください。
- 4 業務従事者等の使用人等が必要となる場合は、使用人等に市民を活用することに配慮してください。

津市公契約条例に関する特記仕様書

1 趣旨

この特記仕様は、本市が締結する公契約において、労働者の労働環境の確保、優良な事業者の育成及び地域経済の健全な発展を図ることに関し、必要な事項を定めるものとする。

2 用語

この特記仕様における用語は、津市公契約条例（津市条例第22号）（以下「条例」という。）において使用する用語の例による。

3 受注者等の責務

- (1) 関係法令及び条例の規定を遵守しなければならない。
- (2) 受注者等は、労働者の適正な労働環境の確保に努めなければならない。
- (3) 受注者等は、労働者に対等な労使関係を構築するとともに、下請契約等を締結しようとするときは、下請契約等の相手方と対等な立場における合意に基づいた適正な契約を行わなければならない。
- (4) 受注者等は、下請契約等の相手方を選定するとき、又は資材等を調達するときは、地域経済の発展に配慮し、本市の区域内に主たる事務所を有する事業者又は本市の区域内で生産された資材等を活用しよう努めなければならない。
- (5) 受注者等は、公契約に携わる者として、社会的な責任を自覚し、公契約を適正に履行しなければならない。
- (6) 受注者等は、条例第7条第1項の規定に基づき市長又は上下水道事業管理者（以下「市長等」という。）が行う報告の求め及び立入検査その他本市が実施する公契約に関する施策に協力しなければならない。

4 公契約の解除等

市長等は、受注者等が次の各号のいずれかに該当するときは、当該公契約の解除、受注者等の指名停止等必要な措置を採ることができる。

- (1) 条例第7条第1項の規定による報告を怠り、若しくは虚偽の報告をし、又は同項の規定による立入検査を拒み、妨げ、若しくは忌避し、若しくは質問に対して応答せず、若しくは虚偽の回答をしたとき。
- (2) 条例第8条第1項の規定による命令に従わないとき。
- (3) 条例第8条第2項の規定による報告を怠り、又は虚偽の報告をしたとき。
- (4) (1)から(3)に掲げるもののほか、条例の規定に違反したとき。
- (5) 特定公契約にあっては、別紙誓約事項に違反したとき。

労働環境の確保に係る誓約事項

津市公契約条例（以下「条例」という。）第6条の規定により、下記事項について了承し、遵守することを誓約します。

また、誓約内容に違反があった場合等における関係機関への通報、指名停止、契約解除及び違約金徴収について異議はありません。

記

- 1 津市公契約条例施行規則第8条に掲げる関係法令（次項において単に「関係法令」という。）を遵守すること。
- 2 関係法令に違反し、関係機関から是正勧告等があった場合は、津市長又は津市上下水道事業管理者（以下「市長等」という。）へ報告すること。
- 3 条例第7条第1項の規定による報告の求め及び立入検査に対し、誠実に対応すること。
- 4 労働者が条例第9条第1項の規定による申出（以下「違反申出」という。）をしたことを理由に、当該労働者に対し、解雇その他の不利益な取扱いをしないこと。
- 5 労働者に対し、条例の内容について周知を行うこと。
- 6 労働者の賃金水準の引上げに関する措置が講じられる場合は、下請契約等の請負契約金額の見直し、労働者の賃金の引上げ等について適切に対応すること。
- 7 市長等が行う施策に協力すること。