

前 金	部 分 払
有	—

令 和 3 年 度
水 工 第 4 1 号

久居明神町地内配水管布設工事(その2)設計書

工 事 仕 様 は 特 記 以 外 は 三 重 県 公 共 工 事 共 通 仕 様 書
及 び 工 事 監 督 員 の 指 示 に よ る 。

津市上下水道事業局
水 道 工 務 課

令和3年度	水工 第41号	工 事 設 計 書	
施工場所	津市 久居明神町 地内	次 長	
		課 長	
工 事 名	久居明神町地内配水管布設工事(その2)	検 算 者	
		調整担当主幹	
設 計 額	(うち消費税等相当額 ¥)	担当主幹	
		担当副主幹	
工 期	令和 4年 2月28日限り	設 計 者	
支出科目	款	資本的支出	
	項	建設改良費	
	目	建設改良費	
工 事 の 大 要			
1	配水管布設工	DIP φ 300mm	156.4 m
		DIP φ 250mm	11.6 m
		DIP φ 100mm	10.8 m
		DIP φ 75mm	15.0 m
		PP φ 50mm	7.2 m
2	仕切弁設置工	φ 300mm～φ 75mm	8 箇所
3	空気弁設置工	φ 75mm	1 箇所
4	不断水仕切弁設置工	φ 250mm～φ 75mm	2 箇所
5	舗装本復旧工		1,239 m ²

位置図

令和3年度水工第41号
久居明神町地内配水管布設工事
(その2)

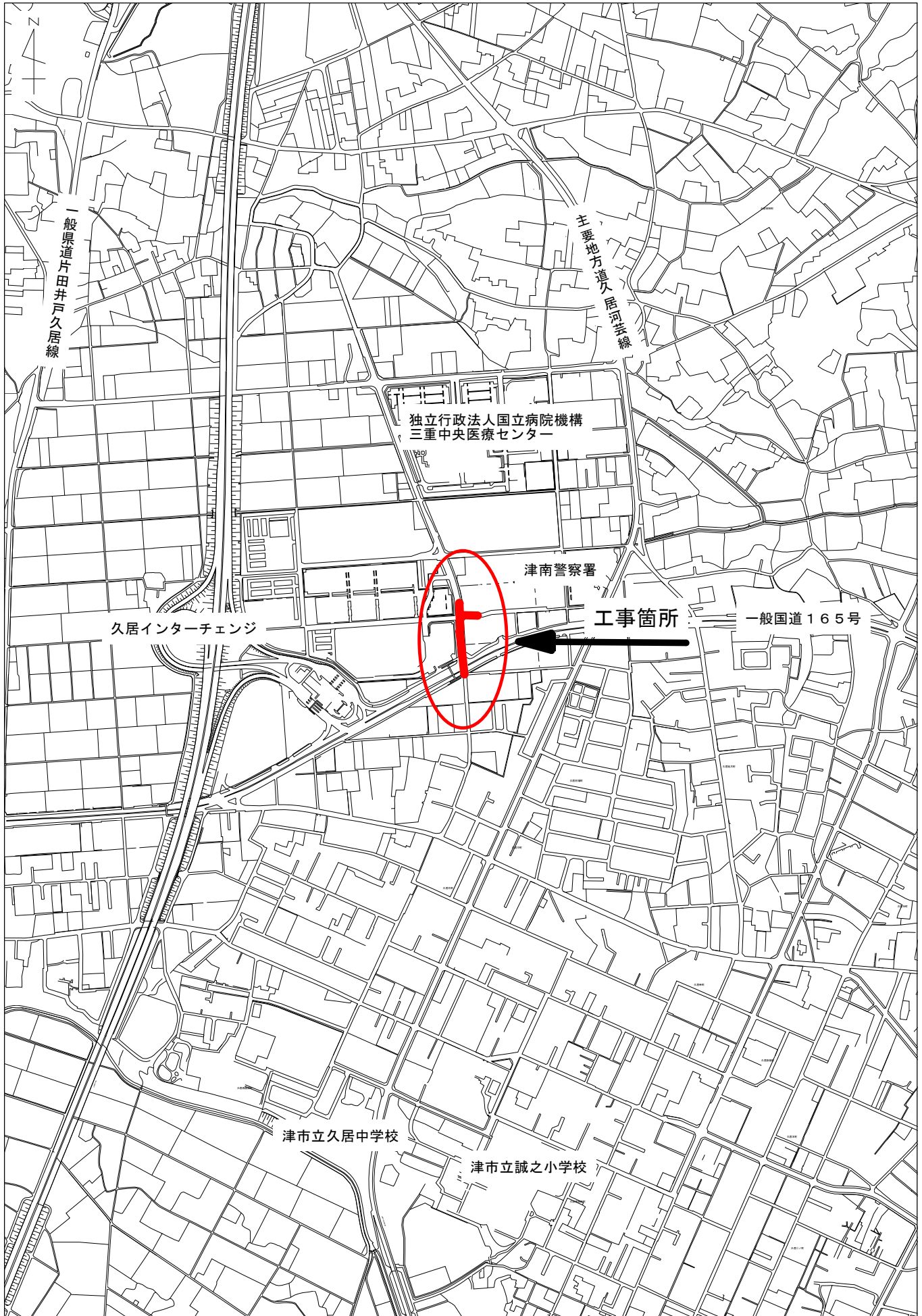

1:10000

設計内訳表

費目	工事区分	工種	種別	単位	数量	単価	金額	摘要
本工事費								
	建設改良工事（夜間）			式	1.000			
	本工事			式	1.000			
		材料		式	1.000			第 0001 号 明細表
		管路土工		式	1.000			第 0002 号 明細表
		管布設工		式	1.000			第 0003 号 明細表
		附帯工		式	1.000			第 0004 号 明細表
		仮設工		式	1.000			第 0005 号 明細表
	給水管工事			式	1.000			

設計内訳表

費目	工事区分	工種	種別	単位	数量	単価	金額	摘要
			材料	式	1.000			第 0006 号 明細表
			管路土工	式	1.000			第 0007 号 明細表
			管布設工	式	1.000			第 0008 号 明細表
			附帯工	式	1.000			第 0009 号 明細表
		本管撤去工事		式				
		管路土工		式	1.000			第 0010 号 明細表
		管布設工		式	1.000			第 0011 号 明細表
		附帯工		式	1.000			第 0012 号 明細表
		仮設工		式	1.000			第 0013 号 明細表

設計内訳表

費目	工事区分	工種	種別	単位	数量	単価	金額	摘要
		路面復旧費		式	1.000			
		舗装本復旧工		式	1.000			第 0014 号 明細表
		全工種共通 (仮設工)		式	1.000			
		仮設工		式	1.000			
		交通管理工		式	1.000			第 0015 号 明細表
直接工事費計				式	1.000			
間接工事費								
		共通仮設費						
		運搬費		式	1.000			第 9001 号 明細表

設計内訳表

費目	工事区分	工種	種別	単位	数量	単価	金額	摘要
			事業損失防止施設費	式	1.000			第 9002 号 明細表
			技術管理費	式	1.000			第 9003 号 明細表
			共通仮設費 (率計上額)	式	1.000			
			共通仮設費計	式	1.000			
			純工事費	式	1.000			
			現場管理費	式	1.000			
			工事原価	式	1.000			
			一般管理費等	式	1.000			
			スクラップ評価額	式	1.000			第 9004 号 明細表

第 0001 号 明細表 材料

1 式

(上段 : 前回 下段 : 今回)

細 別 規 格	単 位	数 量	単 価	金 額	摘 要
直管 GX形 S種 φ 75×4m 内面エポキシ粉体塗装	本	2.000			
直管 GX形 1種 φ 75×4m 内面エポキシ粉体塗装	本	2.000			
直管 GX形 S種 φ 100×4m 内面エポキシ粉体塗装	本	1.000			
直管 GX形 1種 φ 100×4m 内面エポキシ粉体塗装	本	3.000			
直管 GX形 1種 φ 250×5m 内面エポキシ粉体塗装	本	2.000			
ダクタイトル鑄鉄管 直管 GX形 S種管 φ 300×6m, 内面エポキシ樹脂粉体	本	10.000			
直管 GX形 1種 φ 300×6m 内面エポキシ粉体塗装	本	20.000			
二受T字管 GX形 φ 100×100 内面エポキシ粉体塗装	個	1.000			

第 0001 号 明細表 材料

1 式		(上段 : 前回 下段 : 今回)		摘要	
細 別 規 格	単 位	数 量	単 価	金 額	
二受T字管 GX形 φ 250×250 内面エポキシ粉体塗装	個	1.000			
二受T字管 GX形 φ 300×100 内面エポキシ粉体塗装	個	3.000			
二受T字管 GX形 φ 300×300 内面エポキシ粉体塗装	個	1.000			
挿し受片落管 GX形 φ 100×75 内面エポキシ粉体塗装	個	2.000			
挿し受片落管 GX形 φ 300×250 内面エポキシ粉体塗装	個	1.000			
曲管 GX形 φ 75×90° 内面エポキシ粉体塗装	個	1.000			
曲管 GX形 φ 75×45° 内面エポキシ粉体塗装	個	4.000			
曲管 GX形 φ 100×45° 内面エポキシ粉体塗装	個	2.000			

第 0001 号 明細表 材料

1 式		(上段 : 前回 下段 : 今回)		摘要	
細別	規格	単位	数量	単価	金額
曲管 GX形	φ 250×45° 内面 ^{エボ} キ ^ン 粉体塗装	個			
			2.000		
曲管 GX形	φ 300×45° 内面 ^{エボ} キ ^ン 粉体塗装	個			
			13.000		
曲管 GX形	φ 75×22 1/2° 内面 ^{エボ} キ ^ン 粉体塗装	個			
			1.000		
曲管 GX形	φ 100×22 1/2° 内面 ^{エボ} キ ^ン 粉体塗装	個			
			1.000		
曲管 GX形	φ 300×22 1/2° 内面 ^{エボ} キ ^ン 粉体塗装	個			
			2.000		
曲管 GX形	φ 250×11 1/4° 内面 ^{エボ} キ ^ン 粉体塗装	個			
			2.000		
曲管 GX形	φ 300×11 1/4° 内面 ^{エボ} キ ^ン 粉体塗装	個			
			2.000		
両受曲管 GX形	φ 300×45° 内面 ^{エボ} キ ^ン 粉体塗装	個			
			2.000		

第 0001 号 明細表 材料

1 式		(上段 : 前 回 下段 : 今 回)		摘 要	
細 別 規 格	単 位	数 量	単 価	金 額	
両受曲管 GX形	個				
φ 300×22 1/2° 内面珪酸粉体塗装		1.000			
F付き丁字管 GX形	個				
φ 300×75 内面珪酸粉体塗装		1.000			
排水丁字管 GX形	個				
φ 300×100 内面珪酸粉体塗装		1.000			
継輪 GX形	個				
φ 75 内面珪酸粉体塗装		1.000			
継輪 GX形	個				
φ 100 内面珪酸粉体塗装		1.000			
継輪 GX形	個				
φ 250 内面珪酸粉体塗装		1.000			
継輪 GX形	個				
φ 300 内面珪酸粉体塗装		1.000			
短管 1号 GX形	個				
φ 75		1.000			

第 0001 号 明細表 材料

1 式		(上段 : 前回 下段 : 今回)		摘要	
細別	規格	単位	数量	単価	金額
短管 2号 GX形		個			
φ 75			1.000		
短管 2号 GX形		個			
φ 100			1.000		
短管 2号 GX形		個			
φ 250			1.000		
接合材料 GX形		個			
φ 75			12.000		
接合材料 GX形		個			
φ 100			10.000		
接合材料 GX形		個			
φ 250			8.000		
接合材料 GX形		個			
φ 300			34.000		
ライナ GX形		個			
φ 100			3.000		

第 0001 号 明細表 材料

1 式		(上段 : 前回 下段 : 今回)		摘要	
細 別 規 格	単 位	数 量	単 価	金 額	
ライナ GX形	個				
φ 250		1. 000			
ライナ GX形	個				
φ 300		14. 000			
切管用挿しロリング GX形	個				
φ 75		2. 000			
切管用挿しロリング GX形	個				
φ 100		2. 000			
切管用挿しロリング GX形	個				
φ 250		1. 000			
切管用挿しロリング GX形	個				
φ 300		24. 000			
G-Linkセット GX形	個				
φ 100		2. 000			
G-Linkセット GX形	個				
φ 250		2. 000			

第 0001 号 明細表 材料

1 式		(上段 : 前回 下段 : 今回)		摘要	
細別	規格	単位	数量	単価	金額
合フランジ		個			
φ 75×50			1.000		
不断水丁字管 DIP 全周パッキン		個			
φ 250×φ 250			1.000		
不断水丁字管 VP 全周パッキン		個			
φ 75×φ 75			1.000		
不断水丁字管 VP 全周パッキン		個			
φ 100×φ 100			1.000		
不断水丁字管分水栓 DIP用		個			
φ 300×φ 50			1.000		
ポリエチレン管 一種 二層		m			
φ 50			7.200		
ポリオネジソケット		個			
φ 50			1.000		
ポリソケット PP×VP		個			
φ 50			1.000		

第 0001 号 明細表 材料

1 式		(上段 : 前回 下段 : 今回)		摘要	
細 別 規 格	単 位	数 量	単 価	金 額	
ポリエルボ	個				
φ 5 0		3. 000			
ビニル管 HI	m				
φ 5 0		2. 200			
ビニールエルボ HI 9 0°	個				
φ 5 0		3. 000			
金属入バルブソケット HI	個				
φ 5 0		1. 000			
他特殊継手 SKソケット	個				
φ 5 0		2. 000			
メカニカルジョイント形 管帽	個				
φ 2 5 0		1. 000			
メカキヤップ VP、GP用	個				
φ 7 5		1. 000			
メカキヤップ VP、GP用	個				
φ 1 0 0		1. 000			

第 0001 号 明細表 材料

1 式		(上段 : 前回 下段 : 今回)		摘要	
細 別 規 格	単 位	数 量	単 価	金 額	
SK 栓	個				
φ 5 0		1. 000			
メカニカルジョイント形管帽NS・G X形(SⅡ形用特殊押輪付)	個				
φ 1 0 0		1. 000			
メカニカルジョイント形管帽NS・G X形(SⅡ形用特殊押輪付)	個				
φ 2 5 0		1. 000			
不断水仕切弁 DIP 全周パッキン	個				
φ 2 5 0		1. 000			
不断水仕切弁 VP 全周パッキン	個				
φ 7 5		1. 000			
ソフトシール弁	基				
φ 7 5		1. 000			
ソフトシール弁	基				
φ 1 0 0		1. 000			
ソフトシール弁	基				
φ 2 5 0		1. 000			

第 0001 号 明細表 材料

		1 式		(上段 : 前 回 下段 : 今 回)		摘 要	
細 別 規 格	単 位	数 量	単 価	金 額			
仕切弁 管	個						
2 4 型 蓋 F C D		10. 000					
仕切弁 スラブ	組						
6 0		5. 000					
仕切弁 スラブ	組						
100		5. 000					
仕切弁 ブロック	個						
2 5 型 B - 5		3. 000					
仕切弁 ブロック	個						
2 5 型 B - 1 0		5. 000					
仕切弁 ブロック	個						
2 5 型 B - 2 0		6. 000					
仕切弁 ブロック	個						
2 5 型 B - 3 0		3. 000					
仕切弁 ブロック	個						
2 5 型 C - 3 0		5. 000					

第 0001 号 明細表 材料

1 式		(上段 : 前 回 下段 : 今 回)		摘 要	
細 別 規 格	単 位	数 量	単 価	金 額	
仕切弁 ブロック 45型 C	個	5.000			
仕切弁 ブロック 25型 C-10 凹	個	5.000			
仕切弁 ブロック 32型 C-15 凹	個	5.000			
空気弁 ブロック 35×55 B-20	個	1.000			
空気弁 ブロック 35×55 C	個	1.000			
空気弁 スラブ 90	組	1.000			
急速空気弁 φ75	基	1.000			
空気弁 管 35×55	個	1.000			

第 0001 号 明細表 材料

		1 式		(上段 : 前回 下段 : 今回)		摘 要	
細 別 規 格	単 位	数 量	単 価	金 額			
補修弁 レバー式	基						
φ 75 × 100		1.000					
ソフトシール仕切弁 耐震GX形受挿し口	個						
φ 75		1.000					
ソフトシール仕切弁 耐震GX形受挿し口	個						
φ 100		1.000					
ソフトシール仕切弁 耐震GX形受挿し口	個						
φ 250		1.000					
ソフトシール仕切弁 耐震GX形受挿し口	個						
φ 300		2.000					
フランジ蓋	組						
φ 300		2.000					
マーカークー MK-1W	本						
		32.000					
合 計							

第 0002 号 明細表 管路土工

1 式 (上段 : 前 回 下段 : 今 回)						
細 別 規 格	单 位	数 量	单 価	金 額	摘 要	
機械掘削積込						第0001号施工単価表
砂・砂質土	m ³	190.000				夜間
機械埋戻工(埋戻し用砂)	m ³	42.000				第0001号単価表 夜間
機械埋戻工(碎石(RC-40))	m ³	110.000				第0002号施工単価表 夜間
発生土運搬費 8 km	m ³	190.000				第0003号施工単価表 夜間
合 計						

第 0003 号 明細表 管布設工

1 式 (上段 : 前 回 下段 : 今 回)						
細 別 規 格	单 位	数 量	单 価	金 額	摘 要	
鑄鉄管布設工						第0004号施工単価表
径75mm以下	m	15.000				夜間
鑄鉄管布設工	m	10.800				第0005号施工単価表 夜間
径100mm						

第 0003 号 明細表 管布設工

		1 式		(上段 : 前 回 下段 : 今 回)		摘 要	
細 別 規 格	単 位	数 量	単 価	金 額			
鑄鉄管布設工 径250mm	m	11.600			第0006号施工単価表 夜間		
鑄鉄管布設工 径300mm	m	156.400			第0007号施工単価表 夜間		
鑄鉄管切断工 エンジンカッター 径75mm	口				第0008号施工単価表 夜間		
鑄鉄管切断工 エンジンカッター 径100mm	口	2.000			第0010号施工単価表 夜間		
鑄鉄管切断工 エンジンカッター 径250mm	口	4.000			第0012号施工単価表 夜間		
鑄鉄管切断工 エンジンカッター 径300mm	口	3.000			第0014号施工単価表 夜間		
硬質塩化ビニル管切断工 径75mm	口	22.000			第0016号施工単価表 夜間		
硬質塩化ビニル管切断工 径100mm	口	1.000			第0017号施工単価表 夜間		

第 0003 号 明細表 管布設工

		1 式		(上段 : 前回 下段 : 今回)		摘要	
細別	規格	単位	数量	単価	金額	回数	要
硬質塩化ビニル管撤去管切断工	径75mm	口	1.000			第0018号施工単価表	夜間
硬質塩化ビニル管撤去管切断工	径100mm	口	1.000			第0019号施工単価表	夜間
鑄鉄管撤去管切断工	エンジンカッター 径300mm ダクタイトル鑄鉄管 (FCD)	口	1.000			第0020号施工単価表	夜間
鑄鉄管溝切り加工	径75mm G X 形	口	2.000			第0021号施工単価表	夜間
鑄鉄管溝切り加工	径100mm G X 形	口	2.000			第0024号施工単価表	夜間
鑄鉄管溝切り加工	径250mm G X 形	口	1.000			第0027号施工単価表	夜間
鑄鉄管溝切り加工	径300mm G X 形	口	24.000			第0030号施工単価表	夜間
メカニカル継手工	径75mm以下 U、UF、LUF、US形 (SB、VT、LS方式) 以外	口	1.000			第0033号施工単価表	夜間

第 0003 号 明細表 管布設工

		1 式		(上段 : 前 回 下段 : 今 回)		摘 要	
細 別 規 格	単 位	数 量	単 価	金 額			
メカニカル継手工	口				第0034号施工単価表		
径100mm U、UF、LUF、US形 (SB、V T、LS方式) 以外		1.000			夜間		
メカニカル特殊継手工	口				第0035号施工単価表		
径100mm U、UF、LUF、US形 (SB、V T、LS方式) 以外		1.000			夜間		
メカニカル特殊継手工	口				第0036号施工単価表		
径250mm U、UF、LUF、US形 (SB、V T、LS方式) 以外		1.000			夜間		
メカニカル特殊継手工	口				第0037号施工単価表		
径250mm U、UF、LUF、US形 (SB、V T、LS方式) 以外		1.000			夜間		
フランジ継手工	口				第0038号施工単価表		
径75(80)mm JWVA 7.5K (0.74MPa)		1.000			夜間		
フランジ継手工	口				第0039号施工単価表		
径75(80)mm JWVA 7.5K (0.74MPa)		3.000			夜間		
フランジ継手工	口				第0040号施工単価表		
径100mm JWVA 7.5K (0.74MPa)		1.000			夜間		
フランジ継手工	口				第0041号施工単価表		
径100mm JWVA 7.5K (0.74MPa)		1.000			夜間		

第 0003 号 明細表 管布設工

		1 式		(上段 : 前 回 下段 : 今 回)		摘 要	
細 別 規 格	単 位	数 量	単 価	金 額			
フランジ継手工	口				第0042号施工単価表		
径250mm JWVA 7.5K (0.74MPa)		1.000			夜間		
フランジ継手工	口				第0043号施工単価表		
径250mm JWVA 7.5K (0.74MPa)		1.000			夜間		
フランジ継手工	口				第0044号施工単価表		
径300mm JWVA 7.5K (0.74MPa)		2.000			夜間		
特殊継手工 (S K等)	口				第0045号施工単価表		
φ 5 0		5.000			夜間		
鋼管継手工 (ねじ込みのみ)	口				第0046号施工単価表		
φ 5 0		2.000			夜間		
ビニール管布設工	m				第0047号施工単価表		
径50mm		2.200			夜間		
ビニール管継手工	口				第0048号施工単価表		
径50mm		6.000			夜間		
G X形継手接合工	口				第0049号施工単価表		
径75mm 直管 通常		2.000			夜間		

第 0003 号 明細表 管布設工

		1 式		(上段 : 前 回 下段 : 今 回)		摘 要	
細 別	規 格	單 位	数 量	單 価	金 額		
G X形継手接合工		口				第0050号施工単価表	
径75mm 異形管 通常			12.000			夜間	
G X形継手接合工		口				第0051号施工単価表	
径100mm 直管 通常			3.000			夜間	
G X形継手接合工		口				第0052号施工単価表	
径100mm 異形管 通常			10.000			夜間	
G X形継手接合工		口				第0053号施工単価表	
径100mm 異形管 G-Link			2.000			夜間	
G X形継手接合工		口				第0054号施工単価表	
径250mm 直管 通常			1.000			夜間	
G X形継手接合工		口				第0055号施工単価表	
径250mm 異形管 通常			8.000			夜間	
G X形継手接合工		口				第0056号施工単価表	
径250mm 異形管 G-Link			2.000			夜間	
G X形継手接合工		口				第0057号施工単価表	
径300mm 直管 通常			29.000			夜間	

第 0003 号 明細表 管布設工

		1 式			(上段 : 前 回 下段 : 今 回)	
細 別 規 格	単 位	数 量	単 価	金 額	摘 要	
G X形継手接合工	口				第0058号施工単価表	
径300mm 異形管 通常		34.000			夜間	
ポリ管布設工	m				第0059号施工単価表	
径50mm		7.200			夜間	
ポリ管継手工	口				第0060号施工単価表	
径50mm		9.000			夜間	
仕切弁ブロック設置工	個				第0061号施工単価表	
内寸 250mm		42.000			夜間	
仕切弁ブロック設置工	個				第0062号施工単価表	
内寸 320mm		15.000			夜間	
仕切弁設置工	基				第0063号施工単価表	
径 75mm たて型		2.000			夜間	
仕切弁設置工	基				第0064号施工単価表	
径100mm たて型		2.000			夜間	
仕切弁設置工	基				第0065号施工単価表	
径250mm たて型		2.000			夜間	

第 0003 号 明細表 管布設工

		1 式		(上段 : 前 回 下段 : 今 回)		摘 要	
細 別 規 格	単 位	数 量	単 価	金 額			
仕切弁設置工	基				第0066号施工単価表		
径300mm たて型		2.000			夜間		
空気弁ブロック設置工	個				第0067号施工単価表		
筐		1.000			夜間		
空気弁ブロック設置工	個				第0068号施工単価表		
ブロック		2.000			夜間		
空気弁ブロック設置工	個				第0069号施工単価表		
スラブ		1.000			夜間		
急速空気弁設置工	基				第0070号施工単価表		
φ 75		1.000			夜間		
ポリエチレンスリーブ工	m				第0072号施工単価表		
径75mm 固定用ゴムバンド		15.000			夜間		
ポリエチレンスリーブ工	m				第0073号施工単価表		
径100mm 固定用ゴムバンド		10.800			夜間		
ポリエチレンスリーブ工	m				第0074号施工単価表		
径250mm 固定用ゴムバンド		11.600			夜間		

第 0003 号 明細表 管布設工

		1 式		(上段 : 前 回 下段 : 今 回)		摘 要	
細 別 規 格	単 位	数 量	単 価	金 額	第0075号施工単価表	第0076号施工単価表	第0077号施工単価表
ポリエチレンスリーブ工 径300mm 固定用ゴムバンド	m	156.400			夜間	夜間	
埋設標識シート工	m	359.600			夜間	夜間	
管明示テープ工 天端明示のみ	m	203.200			夜間	夜間	
メカニカル継手はずし工 径300mm G X 形直管	口	2.000			夜間	夜間	
G X 継手挿口加工工 タッピンねじ式 径75mm	口	2.000			夜間	夜間	
G X 継手挿口加工工 タッピンねじ式 径100mm	口	2.000			夜間	夜間	
G X 継手挿口加工工 タッピンねじ式 径250mm	口	1.000			夜間	夜間	
G X 継手挿口加工工 タッピンねじ式 径300mm	口	24.000			夜間	夜間	

第 0003 号 明細表 管布設工

		1 式			(上段 : 前 回 下段 : 今 回)	
細 別 規 格	単 位	数 量	単 価	金 額	摘 要	
不断水仕切取付穿孔工 D I P 用 (夜間) φ 2 5 0	箇所	1. 000			夜間	
不断水仕切取付穿孔工 V P 用 (夜間) φ 7 5	箇所	1. 000			夜間	
不断水丁字管取付穿孔工 D I P 用 (夜間) φ 2 5 0 × 2 5 0	箇所	1. 000			夜間	
不断水丁字管取付穿孔工 D I P 用 (夜間) φ 3 0 0 × φ 5 0	箇所	1. 000			夜間	
不断水丁字管取付穿孔工 V P 用 (夜間) φ 7 5 × φ 7 5	箇所	1. 000			夜間	
不断水丁字管取付穿孔工 V P 用 (夜間) φ 1 0 0 × φ 1 0 0	箇所	1. 000			夜間	
合 計						

第 0004 号 明細表 附帯工

		1 式		(上段 : 前 回 下段 : 今 回)		摘 要	
細 別 規 格	単 位	数 量	単 価	金 額			
舗装版切断(施工ハックージ)	m				CB430510(0001)		
アスファルト舗装版 15cm以下		250.000			夜間		
舗装版切断(施工ハックージ)	m				CB430510(0002)		
アスファルト舗装版 15cmを超え30cm以下		70.000			夜間		
舗装版取壊し積込工	m ²				第0083号施工単価表		
		87.000			夜間		
舗装版破砕(施工ハックージ)	m ²				CB430310(0003)		
		30.000			夜間		
インターロッキングブロック撤去工 (市場単価)	m ²				第0084号施工単価表		
再使用目的 (6, 8cm)		35.000			夜間		
建設廃棄物受入れ料金	m ³				第0085号施工単価表		
A s 塊		12.000					
発生土運搬費	m ³				第0086号施工単価表		
		6.000			夜間		
発生土運搬費	m ³				第0087号施工単価表		
		6.000			夜間		

第 0004 号 明細表 附帯工

		1 式		(上段 : 前 回 下段 : 今 回)		摘 要	
細 別 規 格	単 位	数 量	単 価	金 額			
上層路盤(車道・路肩部) (施工パッケージ)	m2	30.000			第0088号施工単価表 国道部 夜間		
再生瀝青安定処理材 (30) 締固め後密度 2.35t/m3 1層当り平均仕上り厚 100 mm							
路盤工	m2	52.000			第0089号施工単価表 歩道部 夜間		
下層路盤 施工厚= 10 cm RC-40 再生材							
路盤工	m2	30.000			第0090号施工単価表 国道部 夜間		
下層路盤 施工厚= 12 cm RC-40 再生材							
路盤工	m2	70.000			第0091号施工単価表 市道部 夜間		
下層路盤 施工厚= 20 cm RC-40 再生材							
基層工・人力施工 (車道・路肩)	m2	30.000			第0092号施工単価表 国道部 夜間		
再生粗粒度アスコン(20) 仕上り厚 5cm 設計密度 2350kg/m3							
基層工・人力施工 (車道・路肩)	m2	45.000			第0093号施工単価表 市道部 夜間		
再生粗粒度アスコン(20) 仕上り厚 5cm 設計密度 2350kg/m3							
表層工・人力施工 (車道・路肩)	m2	25.000			第0094号施工単価表 市道部 夜間		
再生密粒度アスコン(13) 仕上り厚 5cm 設計密度 2350kg/m3							
表層工・人力施工 (車道・路肩)	m2	45.000			第0095号施工単価表 市道部 夜間		
再生密粒度アスコン(13) 仕上り厚 5cm 設計密度 2350kg/m3							

第 0004 号 明細表 附帯工							1 式	
							(上段 : 前 回	下段 : 今 回)
細 別 規 格	単 位	数 量	単 価	金 額	摘 要			
表層工・人力施工(車道・路肩)	m ²	30.000			第0096号施工単価表			
再生密粒度アスコン(13)仕上り厚 5cm 設計 密度 2350kg/m ³					国道部 夜間			
表層工・人力施工(歩道)	m ²	52.000			第0097号施工単価表			
再生密粒度アスコン(13)仕上り厚 3cm 設計 密度 2200kg/m ³					歩道部 夜間			
合 計								

第 0005 号 明細表 仮設工							1 式	
							(上段 : 前 回	下段 : 今 回)
細 別 規 格	単 位	数 量	単 価	金 額	摘 要			
土留工(軽量鋼矢板たて込み) 掘削深=2.0m以下	m	3.100			第0098号施工単価表			
土留工(軽量鋼矢板たて込み) 掘削深=2.5m以下					夜間			
土留工(軽量鋼矢板撤去) 掘削深=2.0m以下	m	6.100			第0099号施工単価表			
土留工(軽量鋼矢板撤去) 掘削深=2.5m以下					夜間			
土留工(軽量鋼矢板撤去) 掘削深=2.0m以下	m	3.100			第0100号施工単価表			
土留工(軽量鋼矢板撤去) 掘削深=2.5m以下					夜間			
土留工(軽量鋼矢板撤去) 掘削深=2.0m以下	m	6.100			第0101号施工単価表			
土留工(軽量鋼矢板撤去) 掘削深=2.5m以下					夜間			

第 0005 号 明細表 仮設工

1 式		(上段 : 前回 下段 : 今回)		摘要	
細別	規格	単位	数量	単価	金額
軽量金属材料支保工	設置・撤去 1段 2.0m以下 軽量金属 水压式	m			
			3.100		
軽量金属材料支保工	設置・撤去 2段 3.5m以下 軽量金属 水压式	m			
			6.100		
軽量鋼矢板損料		式			
			1.000		
軽量金属支保損料		式			
			1.000		
軽量金属支保損料		式			
			1.000		
合計					

第 0006 号 明細表 材料

1 式		(上段 : 前回 下段 : 今回)		摘要	
細別	規格	単位	数量	単価	金額
直管 GX形 1種		本			
φ100×4m 内面エポキシ粉体塗装			1.000		
直管 GX形 S種		本			
φ100×4m 内面エポキシ粉体塗装			1.000		
曲管 GX形		個			
φ100×45° 内面エポキシ粉体塗装			2.000		
継輪 GX形		個			
φ100 内面エポキシ粉体塗装			1.000		
短管 1号 GX形		個			
φ100			1.000		
ライナ GX形		個			
φ100			1.000		
G-Linkセット GX形		個			
φ100			2.000		
不断水丁字管 DIP 全周パッキン		個			
φ100×φ100			1.000		

第 0006 号 明細表 材料

		1 式		(上段 : 前回 下段 : 今回)		摘 要	
細 別 規 格	単 位	数 量	単 価	金 額			
メカニカルジョイント形 管帽 φ 100	個	1.000					
不断水仕切弁 DIP 全周パッキン φ 100	個	1.000					
ソフトシール弁 φ 100	基	1.000					
仕切弁 管 24型 蓋FCD	個	1.000					
仕切弁 スラブ 60	組	2.000					
仕切弁 ブロック 25型 B-30	個	2.000					
仕切弁 ブロック 25型 B-10	個	2.000					
仕切弁 ブロック 25型 C-30	個	2.000					

第 0006 号 明細表 材料

1 式						(上段 : 前回 下段 : 今回)	
細 別 規 格	単 位	数 量	単 価	金 額	摘 要		
マーカ一 MK-1W	本						
		2.000					
合 計							

第 0007 号 明細表 管路土工

1 式						(上段 : 前回 下段 : 今回)	
細 別 規 格	単 位	数 量	単 価	金 額	摘 要		
機械掘削積込	m3				第0001号施工単価表		
砂・砂質土		11.000			夜間		
機械埋戻工(埋戻し用砂)	m3				第0001号単価表		
		2.000			夜間		
機械埋戻工(碎石(RC-40))	m3				第0002号施工単価表		
		7.000			夜間		
発生土運搬費	m3				第0003号施工単価表		
8 km		11.000			夜間		
合 計							

第 0008 号 明細表 管布設工

		1 式		(上段 : 前 回 下段 : 今 回)	
細 別 規 格	単 位	数 量	単 価	金 額	摘 要
鑄鉄管布設工 径100mm	m	8.900			第0005号施工単価表 夜間
鑄鉄管切断工 エンジンカッター 径100mm	口	3.000			第0010号施工単価表 夜間
鑄鉄管撤去管切断工 エンジンカッター 径100mm ダクタイトル鑄鉄管 (FCD)	口	1.000			第0109号施工単価表 夜間
フランジ継手工 径100mm JWVA 7.5K (0.74MPa)	口	1.000			第0040号施工単価表 夜間
フランジ継手工 径100mm JWVA 7.5K (0.74MPa)	口	1.000			第0041号施工単価表 夜間
G X形継手接合工 径100mm 直管 通常	口	1.000			第0051号施工単価表 夜間
G X形継手接合工 径100mm 異形管 通常	口	3.000			第0052号施工単価表 夜間
G X形継手接合工 径100mm 異形管 G-Link	口	2.000			第0053号施工単価表 夜間

第 0008 号 明細表 管布設工

		1 式		(上段 : 前 回 下段 : 今 回)		摘 要	
細 別 規 格	単 位	数 量	単 価	金 額			
仕切弁ブロック設置工	個				第0061号施工単価表		
内寸 250mm		10.000			夜間		
仕切弁設置工	基				第0064号施工単価表		
径100mm たて型		1.000			夜間		
ポリエチレンスリーブ工	m				第0073号施工単価表		
径100mm 固定用ゴムバンド		8.900			夜間		
埋設標識シート工	m				第0076号施工単価表		
管明示テープ工		8.900			夜間		
天端明示のみ	m				第0077号施工単価表		
給水管切替工	箇所				第0110号施工単価表		
φ 250×20 (既設メータ φ 20)		1.000			夜間		
給水管切替工	箇所				第0117号施工単価表		
φ 250×25 (既設メータ φ 25)		1.000			夜間		
不排水仕切弁取付穿孔工 DIP用 (夜間)	箇所						
φ 100		1.000			夜間		

第 0008 号 明細表 管布設工							1 式	
							(上段 : 前 回	下段 : 今 回)
細 別 規 格	単 位	数 量	単 価	金 額	摘 要			
不断水丁字管取付穿孔工 D I P 用 (夜間)	箇所							
φ 1 0 0 × 1 0 0		1. 0 0 0				夜間		
合 計								

第 0009 号 明細表 附帯工							1 式	
							(上段 : 前 回	下段 : 今 回)
細 別 規 格	単 位	数 量	単 価	金 額	摘 要			
舗装版切断(施工パッケージ)	m					CB430510(0001)		
7スアット舗装版 15cm以下		39. 0 0 0				夜間		
建設廃棄物受入れ料金	m3					第0085号施工単価表		
A s 塊		1. 0 0 0						
発生土運搬費	m3					第0086号施工単価表		
舗装版取壊し積込工		1. 0 0 0				夜間		
路盤工	m2					第0083号施工単価表		
		11. 0 0 0				夜間		
下層路盤 施工厚= 20 cm R C - 40 再生材	m2					第0091号施工単価表		
		11. 0 0 0				夜間		

第 0009 号 明細表 附帯工							1 式	
							(上段 : 前 回	下段 : 今 回)
細 別 規 格	単 位	数 量	単 価	金 額	摘 要			
基層工・人力施工 (車道・路肩)	m2	9.000			第0093号施工単価表			
再生粗粒度アスコン(20) 仕上り厚 5cm 設計 密度 2350kg/m3					夜間			
表層工・人力施工 (車道・路肩)	m2	9.000			第0095号施工単価表			
再生密粒度アスコン(13) 仕上り厚 5cm 設計 密度 2350kg/m3					夜間			
表層工・人力施工 (車道・路肩)	m2	2.000			第0094号施工単価表			
再生密粒度アスコン(13) 仕上り厚 5cm 設計 密度 2350kg/m3					夜間			
合 計								

第 0010 号 明細表 管路土工							1 式	
							(上段 : 前 回	下段 : 今 回)
細 別 規 格	単 位	数 量	単 価	金 額	摘 要			
機械掘削積込	m3	110.000			第0001号施工単価表			
砂・砂質土					夜間			
機械埋戻工(碎石(RC-40))	m3	90.000			第0002号施工単価表			
発生土運搬費					夜間			
8 km	m3	110.000			第0003号施工単価表			
					夜間			

第 0010 号 明細表 管路土工							1 式	
							(上段 : 前回 下段 : 今回)	
細別	規格	単位	数量	単価	金額	摘要		
合計								

第 0011 号 明細表 管布設工							1 式	
							(上段 : 前回 下段 : 今回)	
細別	規格	単位	数量	単価	金額	摘要		
铸铁管撤去工	径100mm	m				第0124号施工単価表		
			5.100			夜間		
铸铁管撤去工	径250mm	m				第0125号施工単価表		
			7.700			夜間		
铸铁管撤去工	径300mm	m				第0126号施工単価表		
			131.700			夜間		
ビニール管撤去工	径100mm	m				第0127号施工単価表		
			15.900			夜間		
铸铁管撤去管切断工	エンジンカッター 径100mm ダクタイトル铸铁管 (FCD)	口				第0109号施工単価表		
			2.000			夜間		
铸铁管撤去管切断工	エンジンカッター 径250mm ダクタイトル铸铁管 (FCD)	口				第0128号施工単価表		
			3.000			夜間		

第 0011 号 明細表 管布設工

		1 式		(上段 : 前 回 下段 : 今 回)		摘 要	
細 別 規 格	単 位	数 量	単 価	金 額			
鑄鉄管撤去管切断工	口				第0020号施工単価表		
エンジンカッター 径300mm ダクタイル鑄鉄管 (FCD)		42.000			夜間		
硬質塩化ビニル管撤去管切断工 径100mm	口				第0019号施工単価表		
		6.000			夜間		
現場発生品運搬費	回				第0129号施工単価表 鑄鉄管 夜間		
現場発生品運搬費	回				第0130号施工単価表 塩ビ管 夜間		
建設廃棄物受入れ料金 廃プラスチック	t						
		0.050					
充填工	式				第0002号単価表		
					夜間		
注入口工	式				第0007号単価表		
		1.000			夜間		
確認口工	式				第0008号単価表		
		1.000			夜間		

第 0011 号 明細表 管布設工

1 式						
(上段 : 前回 下段 : 今回)						
細別	規格	単位	数量	単価	金額	摘要
合計						

第 0012 号 明細表 附帯工

1 式						
(上段 : 前回 下段 : 今回)						
細別	規格	単位	数量	単価	金額	摘要
舗装版切断(施工パッケージ)		m				CB430510(0001)
アスファルト舗装版 15cm以下			250.000			夜間
舗装版切断(施工パッケージ)		m				CB430510(0002)
アスファルト舗装版 15cmを超え30cm以下			41.000			夜間
舗装版取壊し積込工		m ²				第0083号施工単価表
			68.000			夜間
舗装版破砕(施工パッケージ)		m ²				CB430310(0003)
			11.000			夜間
インターlockingブロック撤去工(市場単価)		m ²				第0084号施工単価表
再使用目的(6, 8cm)			9.000			夜間
建設廃棄物受入れ料金		m ³				第0085号施工単価表
As塊			8.000			

第 0012 号 明細表 附帯工

1 式		1 式		1 式		1 式		1 式	
（上段）		（前回）		（摘要）		（摘要）		（摘要）	
細別	規格	単位	数量	単価	金額	摘要	金額	摘要	摘要
発生土運搬費		m3				第0086号施工単価表		第0086号施工単価表	
			6.000			夜間		夜間	
発生土運搬費		m3				第0087号施工単価表		第0087号施工単価表	
			2.000			夜間		夜間	
上層路盤(車道・路肩部) (施工パッケージ)		m2				第0088号施工単価表		第0088号施工単価表	
再生瀝青安定処理材 (30) 締固め後密度 2.35t/m3 1層当り平均仕上り厚 100 mm			11.000			国道部 夜間		国道部 夜間	
路盤工		m2				第0089号施工単価表		第0089号施工単価表	
下層路盤 施工厚= 10 cm RC-40 再生材			9.000			歩道部 夜間		歩道部 夜間	
路盤工		m2				第0090号施工単価表		第0090号施工単価表	
下層路盤 施工厚= 12 cm RC-40 再生材			11.000			国道部 夜間		国道部 夜間	
路盤工		m2				第0091号施工単価表		第0091号施工単価表	
下層路盤 施工厚= 20 cm RC-40 再生材			59.000			市道部 夜間		市道部 夜間	
基層工・人力施工 (車道・路肩)		m2				第0092号施工単価表		第0092号施工単価表	
再生粗粒度アスコン(20) 仕上り厚 5cm 設計 密度 2350kg/m3			11.000			国道部 夜間		国道部 夜間	
基層工・人力施工 (車道・路肩)		m2				第0093号施工単価表		第0093号施工単価表	
再生粗粒度アスコン(20) 仕上り厚 5cm 設計 密度 2350kg/m3			49.000			市道部 夜間		市道部 夜間	

第 0012 号 明細表 附帯工

1 式		(上段 : 前 回 下段 : 今 回)		摘 要	
細 別	規 格	単 位	数 量	単 価	金 額
表層工・人力施工 (車道・路肩)					
再生密粒度アスコン(13) 仕上り厚 5cm 設計 密度 2350kg/m ³		m ²	15.000		
表層工・人力施工 (車道・路肩)					
再生密粒度アスコン(13) 仕上り厚 5cm 設計 密度 2350kg/m ³		m ²	11.000		
表層工・人力施工 (車道・路肩)					
再生密粒度アスコン(13) 仕上り厚 5cm 設計 密度 2350kg/m ³		m ²	49.000		
表層工・人力施工 (歩道)					
再生密粒度アスコン(13) 仕上り厚 3cm 設計 密度 2200kg/m ³		m ²	9.000		
合 計					

第 0013 号 明細表 仮設工							1 式	
細 別 規 格	単 位	数 量	単 価	金 額	(上段 : 前 回 下段 : 今 回) 摘 要			
プラント組立解体	式				第0009号単価表			
		1.000						
合 計								

第 0014 号 明細表 舗装本復旧工							1 式	
細 別 規 格	単 位	数 量	単 価	金 額	(上段 : 前 回 下段 : 今 回) 摘 要			
舗装版切断(施工パッケージ)	m				CB430510(0001)			
アスファルト舗装版 15cm以下		20.000			夜間			
舗装版切断(施工パッケージ)	m				CB430510(0002)			
アスファルト舗装版 15cmを超え30cm以下		9.000			夜間			
舗装版破砕(施工パッケージ)	m ²				CB430310(0005)			
		278.000			車道部 夜間			
舗装版破砕(施工パッケージ)	m ²				CB430310(0003)			
		48.000			車道部 夜間			
舗装版破砕積込(小規模土工)(施工パッケージ)	m ²				CB210720(0006)			
		41.000			歩道部 夜間			

第 0014 号 明細表 舗装本復旧工

		1 式			(上段 : 前回 下段 : 今回)		摘 要	
細 別 規 格	単 位	数 量	単 価	金 額				
掘削(施工ハッケージ)	m3				CB210100(0007)			
土砂 上記以外(小規模)		2.000			夜間			
土砂等運搬(施工ハッケージ)	m3				第0134号施工単価表			
土砂(岩塊・玉石混り土含む) 8 km		2.000			夜間			
殻運搬(施工ハッケージ)	m3				第0135号施工単価表			
舗装版破砕		13.000			夜間			
殻運搬(施工ハッケージ)	m3				第0136号施工単価表			
舗装版破砕		10.000			夜間			
殻運搬(施工ハッケージ)	m3				第0137号施工単価表			
舗装版破砕		1.000			夜間			
建設廃棄物受入れ料金	m3				第0085号施工単価表			
A s 塊		69.000						
不陸整正(施工ハッケージ)	m2				CB410010(0012)			
有り 17mm以上21mm未満 再生カマツヤラン RC-40		326.000			市道部 夜間			
上層路盤(車道・路肩部) (施工ハッケージ)	m2				第0138号施工単価表			
再生瀝青安定処理材 (30) 締固め後密 度 2.35t/m3 1層当り平均仕上り厚 100 mm		48.000			国道部 夜間			

第 0014 号 明細表 舗装本復旧工

		1 式		(上 段 : 前 回 下 段 : 今 回)		摘 要	
細 別 規 格	単 位	数 量	単 価	金 額			
基層 (車道・路肩部) (施工ハックージ)	m2	48.000			第0139号施工単価表		
1層当り平均仕上り厚 50 mm 再生粗粒度アスファルト混合物 (20)					国道部 夜間		
表層 (車道・路肩部) (施工ハックージ)	m2	208.000			第0140号施工単価表		
1層当り平均仕上り厚 50 mm 再生密粒度アスファルト混合物 (13)					市道部 夜間		
表層 (歩道部) (施工ハックージ)	m2	70.000			第0141号施工単価表		
1層当り平均仕上り厚 30 mm 再生密粒度アスファルト混合物 (13)					歩道部 夜間		
表層 (車道・路肩部) (施工ハックージ)	m2	48.000			第0142号施工単価表		
1層当り平均仕上り厚 50 mm 密粒度アスコン改質II型(20)耐流動					国道部 夜間		
切削オーバーレイ工	m2	547.000			第0143号施工単価表		
切削深 7cm以下 舗設層数一層 一層目 50 mm					市道部 夜間		
切削オーバーレイ工	m2	366.000			第0010号単価表		
切削深 7cm以下, 舗設層数一層, 一層目 50 mm, 二層目 0 mm					国道部 夜間		
殻運搬 (路面切削) (施工ハックージ)	m3	46.000			第0145号施工単価表		
インターロックングブロック撤去工 (市場単価)					夜間		
再使用目的 (6, 8cm)	m2	39.000			第0084号施工単価表		
					夜間		

第 0014 号 明細表 舗装本復旧工

		1 式				(上段 : 前回 下段 : 今回)	
細 別	規 格	単 位	数 量	単 価	金 額	摘 要	
インターネットケーブル設置工						第0011号単価表	
再設置	6cm	m ²	64.000			夜間	
区画線工〔溶融式・手動〕(標準単価)		m				第0147号施工単価表	
実線	幅 15cm 1.5mm (標準) 白		210.000			夜間	
区画線工〔溶融式・手動〕(標準単価)		m				第0148号施工単価表	
ゼブラ	幅 30cm 1.5mm (標準) 白		11.000			夜間	
区画線工〔溶融式・手動〕(標準単価)		m				第0149号施工単価表	
ゼブラ	幅 45cm 1.5mm (標準) 白		200.000			夜間	
区画線工〔溶融式・手動〕(標準単価)		m				第0150号施工単価表	
矢印・記号・文字	幅 15cm (換算) 1.5mm (標準) 白		130.000			夜間	
合 計							

第 0015 号 明細表 交通管理工							1 式	
							(上段 : 前 回	下段 : 今 回)
細 別 規 格	単 位	数 量	単 価	金 額	摘 要			
交通誘導警備員費					第0151号施工単価表			
交通誘導警備員A 38 人 交通誘導警備員B 112 人	式	1.000			夜間			
合 計								

第 9001 号 明細表 運搬費							1 式	
							(上段 : 前 回	下段 : 今 回)
細 別 規 格	単 位	数 量	単 価	金 額	摘 要			
仮設材等運搬費 (往復)					第0152号施工単価表			
運搬重量= 1.35 t	式	1.000						
仮設材等積込み取卸し					第0153号施工単価表			
積込み取卸し重量= 1.35 t	式	1.000						
建設機械運搬費					第0154号施工単価表			
閉塞工運搬費					第0012号単価表			
合 計								

第 9002 号 明細表 事業損失防止施設費

		1 式			(上段 : 前回 下段 : 今回)		摘要	
細別	規格	単位	数量	単価	金額			
試掘工		式						第0013号単価表
			1.000					夜間
合計								

第 9003 号 明細表 技術管理費

		1 式			(上段 : 前回 下段 : 今回)		摘要	
細別	規格	単位	数量	単価	金額			
通水試験工		日						第0161号施工単価表 試験延長L=193.8m
マーカ一反応検査費 (探知機賃料)		式						
材料検査費 (チェッカー賃料)		式	1.000					
閉塞工試験費		式	1.000					第0015号単価表
コーン指数調査		試料	1.000					
JIS A 1228 突き固め25回			1.000					

第 9003 号 明細表 技術管理費

細 別 規 格	単 位	数 量	単 価	金 額	1 式	
					(上段 : 前 回 摘 要	下段 : 今 回)
合 計						

第 9004 号 明細表 スクラップ評価額

細 別 規 格	単 位	数 量	単 価	金 額	1 式	
					(上段 : 前 回 摘 要	下段 : 今 回)
スクラップ						
H 1	t	8.000				
合 計						

第 0001 号 施工単価表 100.000 m3 当り							
夜間 (8時間)	機械掘削積込 砂・砂質土	名称	単位	数量	単価	金額	摘要
土木一般世話役			人				
普通作業員			人				
	バックホウ運転費		時間				第0001号運転単価表
	諸雑費		式	1.000			
合計			m3	100.000			
	単位当り		m3	1.000	当り		

機械埋戻工(砕石(RC-40))							第 0002 号 施工単価表 100.000 m3 当り	
夜間(8時間)	名 称	単 位	数 量	単 価	金 額	摘 要		
再生クラッシュヤーン		m3	120.000					
RC-40								
土木一般世話役		人						
普通作業員		人						
バックホウ運転費		時間					第0001号運転単価表	
タンバ運転費		日					第0002号運転単価表	
諸雑費		式	1.000					
合計		m3	100.000					

機械埋戻工(砕石(RC-40))						
第 0002 号 施工単価表 100.000 m3 当り						
夜間(8時間)	名 称	単 位	数 量	単 価	金 額	摘 要
単位当り		m3	1.000	当り		

発生土運搬費 8 km						
第 0003 号 施工単価表 10.000 m3 当り						
夜間(8時間)	名 称	単 位	数 量	単 価	金 額	摘 要
	ダンプトラック運転費	日				第0003号運転単価表
合計		m3	10.000			
単位当り		m3	1.000	当り		

鑄鉄管布設工 径75mm以下						
第 0004 号 施工単価表 10.000 m 当り						
夜間(8時間)	名 称	単 位	数 量	単 価	金 額	摘 要
配管工		人				

第 0004 号 施工単価表 10.000 m 当り						
名 称	単 位	数 量	単 価	金 額	摘 要	
夜間 (8時間) 普通作業員	人					
トラック運転費	時間				第0004号運転単価表	
合計	m	10.000				
単位当り	m	1.000 当り				

第 0005 号 施工単価表 10.000 m 当り						
名 称	単 位	数 量	単 価	金 額	摘 要	
夜間 (8時間) 配管工	人					
普通作業員	人					

第 0005 号 施工単価表 10.000 m 当り						
名 称	単 位	数 量	単 価	金 額	摘 要	
夜間（8時間） トラック運転費	時間				第0004号運転単価表	
合計	m	10.000				
単位当り	m	1.000 当り				

第 0006 号 施工単価表 10.000 m 当り						
名 称	単 位	数 量	単 価	金 額	摘 要	
夜間（8時間） 配管工	人					
普通作業員	人					
トラック運転費	時間				第0004号運転単価表	

第 0006 号 施工単価表 10.000 m 当り						
鑄鉄管布設工 径250mm						
夜間 (8時間)	名 称	単 位	数 量	単 価	金 額	摘 要
合計		m	10.000			
単位当り		m	1.000 当り			

第 0007 号 施工単価表 10.000 m 当り						
鑄鉄管布設工 径300mm						
夜間 (8時間)	名 称	単 位	数 量	単 価	金 額	摘 要
配管工		人				
普通作業員		人				
トラック運転費		時間				第0004号運転単価表
合計		m	10.000			

第 0007 号 施工単価表 10.000 m 当り						
鑄鉄管布設工 径300mm						
夜間 (8時間)	名 称	単 位	数 量	単 価	金 額	摘 要
単位当り		m	1.000	当り		

第 0008 号 施工単価表 1.000 口 当り						
鑄鉄管切断工 エンジンカッター 径75mm						
夜間 (8時間)	名 称	単 位	数 量	単 価	金 額	摘 要
特殊作業員		人				
普通作業員		人				
エンジンカッター損料 径75mm		日				第0009号施工単価表
諸雑費		式	1.000			
合計		口	1.000			

第 0008 号 施工単価表 1.000 日 当り						
鑄鉄管切断工 エンジンカッター 径75mm						
夜間 (8時間)	名 称	単 位	数 量	単 価	金 額	摘 要
単位当り		日	1.000	当り		

第 0009 号 施工単価表 1.000 日 当り						
エンジンカッター損料 径75mm						
夜間 (8時間)	名 称	単 位	数 量	単 価	金 額	摘 要
	エンジンカッター損料 φ 75, エンジンカッター	日				
合計		日	1.000			
単位当り		日	1.000	当り		

第 0010 号 施工単価表 1.000 日 当り						
鑄鉄管切断工 エンジンカッター 径100mm						
夜間 (8時間)	名 称	単 位	数 量	単 価	金 額	摘 要
特殊作業員		人				

第 0010 号 施工単価表 1.000 日 当り						
鑄鉄管切断工 エンジンカッター 径100mm						
夜間 (8時間)	名 称	単 位	数 量	単 価	金 額	摘 要
普通作業員		人				
エンジンカッター損料 径100mm		日				第0011号施工単価表
諸雑費		式	1.000			
合計		日	1.000			
単位当り		日	1.000	当り		

第 0011 号 施工単価表 1.000 日 当り						
エンジンカッター損料 径100mm						
夜間 (8時間)	名 称	単 位	数 量	単 価	金 額	摘 要
エンジンカッター損料 φ 100, エンジンカッター		日				

第 0011 号 施工単価表 1.000 日 当り						
エンジンカッター損料 径100mm						
夜間 (8時間)	名 称	単 位	数 量	単 価	金 額	摘 要
合計		日	1.000			
単位当り		日	1.000 当り			

第 0012 号 施工単価表 1.000 日 当り						
鑄鉄管切断工 エンジンカッター 径250mm						
夜間 (8時間)	名 称	単 位	数 量	単 価	金 額	摘 要
特殊作業員		人				
普通作業員		人				
エンジンカッター損料 径250mm		日				第0013号施工単価表
諸雑費		式	1.000			

第 0012 号 施工単価表 1.000 日 当り						
夜間 (8 時間)						
名 称	単 位	数 量	単 価	金 額	摘 要	
鑄鉄管切断工 エンジンカッター 径250mm	口	1.000				
合計						
単位当り	口	1.000 当り				

第 0013 号 施工単価表 1.000 日 当り						
夜間 (8 時間)						
名 称	単 位	数 量	単 価	金 額	摘 要	
エンジンカッター損料 径250mm	日					
エンジンカッター損料 φ 250, エンジンカッター	日					
合計	日	1.000				
単位当り	日	1.000 当り				

第 0014 号 施工単価表 1.000 口 当り		第 0015号施工単価表			
名 称	単 位	数 量	単 価	金 額	摘 要
夜間（8時間） 特殊作業員	人				
普通作業員	人				
エンジンカッター損料 径300mm	日				
諸雑費	式	1.000			
合計	口	1.000			
単位当り	口	1.000	当り		

第 0015 号 施工単価表 1.000 日 当り						
エンジンカッター損料 径300mm						
夜間 (8時間)	名 称	単 位	数 量	単 価	金 額	摘 要
	エンジンカッター損料 φ 300, エンジカッター	日				
合計		日	1.000			
単位当り		日	1.000	当り		

第 0016 号 施工単価表 1.000 日 当り						
硬質塩化ビニル管切断工 径75mm						
夜間 (8時間)	名 称	単 位	数 量	単 価	金 額	摘 要
配管工		人				
普通作業員		人				
諸雑費		式	1.000			

第 0016 号 施工単価表 1.000 口 当り						
硬質塩化ビニル管切断工 径75mm						
夜間 (8時間)	名 称	単 位	数 量	単 価	金 額	摘 要
合計		口	1.000			
単位当り		口	1.000	当り		

第 0017 号 施工単価表 1.000 口 当り						
硬質塩化ビニル管切断工 径100mm						
夜間 (8時間)	名 称	単 位	数 量	単 価	金 額	摘 要
配管工		人				
普通作業員		人				
諸雑費		式	1.000			
合計		口	1.000			

第 0017 号 施工単価表 1.000 口 当り						
硬質塩化ビニル管切断工 径100mm						
夜間 (8時間)	名 称	単 位	数 量	単 価	金 額	摘 要
単位当り		口	1.000	当り		

第 0018 号 施工単価表 1.000 口 当り						
硬質塩化ビニル管撤去管切断工 径75mm						
夜間 (8時間)	名 称	単 位	数 量	単 価	金 額	摘 要
配管工		人				
普通作業員		人				
諸雑費		式	1.000			
合計		口	1.000			
単位当り		口	1.000	当り		

第 0019 号 施工単価表 1.000 口 当り						
硬質塩化ビニル管撤去管切断工 径100mm						
夜間 (8時間)	名 称	単 位	数 量	単 価	金 額	摘 要
配管工		人				
普通作業員		人				
諸雑費		式	1.000			
合計		口	1.000			
単位当り		口	1.000	当り		

第 0020 号 施工単価表 1.000 口 当り						
鋳鉄管撤去管切断工 エンジンカッター 径300mm ダクタイル鋳鉄管 (FCD)						
夜間 (8時間)	名 称	単 位	数 量	単 価	金 額	摘 要
特殊作業員		人				

第 0020 号 施工単価表 1.000 口 当り						
第 0020 号 施工単価表 1.000 口 当り						
夜間 (8時間)						
名 称	単位	数 量	単 価	金 額	摘 要	
普通作業員	人					
エンジンカッター損料	日					第0015号施工単価表
径300mm						
諸雑費	式	1.000				
合計	口	1.000				
単位当り	口	1.000	当り			

第 0021 号 施工単価表 1.000 口 当り						
第 0021 号 施工単価表 1.000 口 当り						
夜間 (8時間)						
名 称	単位	数 量	単 価	金 額	摘 要	
特殊作業員	人					

第 0021 号 施工単価表 1.000 口 当り						
第 0021 号 施工単価表 1.000 口 当り						
夜間 (8 時間)	名 称	単 位	数 量	単 価	金 額	摘 要
	普通作業員	人				
	タビソネじ式専用工具損料 径75mm	日				第0022号施工単価表
	溝切り・切断刃消耗費 径75mm 溝切りのみ	式	1.000			第0023号施工単価表
	諸雑費	式	1.000			
	合計	口	1.000			
	単位当り	口	1.000	当り		

第 0022 号 施工単価表 1.000 口 当り						
タツペンねじ式専用工具損料 径75mm						
夜間 (8時間)	名 称	単 位	数 量	単 価	金 額	摘 要
	タツペンねじ式専用工具損料					
	φ75、NS・GXタツペンねじ式専用工具	口	1.000			
	ガイドリング					
	φ75、NS・GXタツペンねじ式専用工具用	口	1.000			
	合計	口	1.000			
	単位当り	口	1.000	当り		

第 0023 号 施工単価表 1.000 式 当り						
溝切り・切断刃損料 径75mm 溝切りのみ						
夜間 (8時間)	名 称	単 位	数 量	単 価	金 額	摘 要
	ダクタイル鋳鉄管切断機 溝切り刃					
	φ75、NS・GXタツペンねじ式専用工具用	枚	1.000			
	合計	式	1.000			

第 0023 号 施工単価表 1.000 式 当り					
溝切り・切断刃損耗費 径75mm 溝切りのみ					
夜間 (8時間)	名 称	単 位	数 量	単 価	金 額
単位当り		式	1.000	当り	

第 0024 号 施工単価表 1.000 口 当り					
鑄鉄管溝切り加工 径100mm G X形					
夜間 (8時間)	名 称	単 位	数 量	単 価	金 額
特殊作業員		人			
普通作業員		人			
タビソねじ式専用工具損料 径100mm		日			第0025号施工単価表
溝切り・切断刃損耗費 径100mm 溝切りのみ		式	1.000		第0026号施工単価表
諸雑費		式	1.000		

第 0024 号 施工単価表 1.000 口 当り						
夜間 (8 時間)						
名 称	単 位	数 量	単 価	金 額	摘 要	
鑄鉄管溝切り加工 径100mm GX形	口	1.000				
合計						
単位当り	口	1.000 当り				

第 0025 号 施工単価表 1.000 口 当り						
夜間 (8 時間)						
名 称	単 位	数 量	単 価	金 額	摘 要	
タツピンねじ式専用工具損料 径100mm						
タツピンねじ式専用工具損料 φ100、NS・GXタツピンねじ式専用工具	口	1.000				
ガイドリング						
φ100、NS・GXタツピンねじ式専用工具用	口	1.000				
合計	口	1.000				
単位当り	口	1.000 当り				

第 0026 号 施工単価表 1.000 式 当り						
溝切り・切断刃消耗費 径100mm 溝切りのみ						
夜間 (8時間)	名 称	単 位	数 量	単 価	金 額	摘 要
	ダクタイトル鋳鉄管切断機 溝切り刃 φ100、NS・GXタッピンねじ式専用工具用	枚	1.000			
合計		式	1.000			
単位当り		式	1.000	当り		

第 0027 号 施工単価表 1.000 日 当り						
鋳鉄管溝切り加工 径250mm GX形						
夜間 (8時間)	名 称	単 位	数 量	単 価	金 額	摘 要
特殊作業員		人				
普通作業員		人				
タッピンねじ式専用工具損料 径250mm		日				第0028号施工単価表

第 0027 号 施工単価表 1.000 口 当り						
夜間 (8時間)	名 称	単 位	数 量	単 価	金 額	摘 要
	鑄鉄管溝切り加工 径250mm GX形 溝切り・切断刃損耗費	式	1.000			第0029号施工単価表
	径250mm 溝切りのみ	式	1.000			
	諸雑費					
	合計	口	1.000			
	単位当り	口	1.000	当り		

第 0028 号 施工単価表 1.000 口 当り						
夜間 (8時間)	名 称	単 位	数 量	単 価	金 額	摘 要
	クビソねじ式専用工具損料 径250mm					
	クビソねじ式専用工具損料 φ250、NS・GXタツピンねじ式専用工具	口	1.000			
	ガイドリング					
	φ250、NS・GXタツピンねじ式専用工具用	口	1.000			

第 0028 号 施工単価表 1.000 口 当り						
クッポンねじ式専用工具損料 径250mm						
夜間 (8時間)	名 称	単 位	数 量	単 価	金 額	摘 要
合計		口	1.000			
単位当り		口	1.000	当り		

第 0029 号 施工単価表 1.000 式 当り						
溝切り・切断刃損耗費 径250mm 溝切りのみ						
夜間 (8時間)	名 称	単 位	数 量	単 価	金 額	摘 要
	ダクタイル鋳鉄管切断機 溝切り刃	枚	1.000			
	φ 250、NS・GXクッポンねじ式専用工具用					
合計		式	1.000			
単位当り		式	1.000	当り		

第 0030 号 施工単価表 1.000 口 当り						
名 称	単 位	数 量	単 価	金 額	摘 要	
夜間（8時間） 特殊作業員	人					
普通作業員	人					
タビーンねじ式専用工具損料 径300mm	日				第0031号施工単価表	
溝切り・切断刃損耗費 径300mm 溝切りのみ	式	1.000			第0032号施工単価表	
諸雑費	式	1.000				
合計	口	1.000				
単位当り	口	1.000	当り			

第 0031 号 施工単価表 1.000 口 当り						
タツペンねじ式専用工具損料 径300mm						
夜間 (8 時間)						
名 称	単 位	数 量	単 価	金 額	摘 要	
タツペンねじ式専用工具損料						
φ 300、NS・GXタツペンねじ式専用工具	口	1.000				
ガイドリング						
φ 300、NS・GXタツペンねじ式専用工具用	口	1.000				
合計	口	1.000				
単位当り	口	1.000 当り				

第 0032 号 施工単価表 1.000 式 当り						
溝切り・切断刃損耗費 径300mm 溝切りのみ						
夜間 (8 時間)						
名 称	単 位	数 量	単 価	金 額	摘 要	
ダクタイル鋳鉄管切断機 溝切り刃						
φ 300、NS・GXタツペンねじ式専用工具用	枚	1.000				
合計	式	1.000				

第 0032 号 施工単価表 1.000 式 当り						
溝切り・切断刃消耗費 径300mm 溝切りのみ						
夜間 (8時間)	名 称	単 位	数 量	単 価	金 額	摘 要
単位当り		式	1.000	当り		

第 0033 号 施工単価表 1.000 口 当り						
メカニカル継手工 径75mm以下 U、UF、LUF、US形 (SB、VT、LS方式) 以外						
夜間 (8時間)	名 称	単 位	数 量	単 価	金 額	摘 要
配管工		人				
普通作業員		人				
諸雑費		式	1.000			
合計		口	1.000			
単位当り		口	1.000	当り		

第 0034 号 施工単価表 1.000 口 当り						
メカニカル継手工 径100mm U、UF、LUF、US形 (SB、VT、LS方式) 以外						
夜間 (8時間)	名 称	単 位	数 量	単 価	金 額	摘 要
配管工		人				
普通作業員		人				
諸雑費		式	1.000			
合計		口	1.000			
単位当り		口	1.000	当り		

第 0035 号 施工単価表 1.000 口 当り						
メカニカル特殊継手工 径100mm U、UF、LUF、US形 (SB、VT、LS方式) 以外						
夜間 (8時間)	名 称	単 位	数 量	単 価	金 額	摘 要
配管工		人				

第 0035 号 施工単価表 1.000 口 当り						
メカニカル特殊継手工 径100mm U、UF、LUF、US形 (SB、VT、LS方式) 以外						
夜間 (8時間)	名 称	単 位	数 量	単 価	金 額	摘 要
	普通作業員	人				
	諸雑費	式	1.000			
	合計	口	1.000			
	単位当り	口	1.000 当り			

第 0036 号 施工単価表 1.000 口 当り						
メカニカル特殊継手工 径250mm U、UF、LUF、US形 (SB、VT、LS方式) 以外						
夜間 (8時間)	名 称	単 位	数 量	単 価	金 額	摘 要
	配管工	人				
	普通作業員	人				

第 0036 号 施工単価表 1.000 口 当り						
メカニカル特殊継手工 径250mm U、UF、LUF、US形 (SB、VT、LS方式) 以外						
夜間 (8時間)	名 称	単 位	数 量	単 価	金 額	摘 要
諸雑費		式	1.000			
合計		口	1.000			
単位当り		口	1.000	当り		

第 0037 号 施工単価表 1.000 口 当り						
メカニカル特殊継手工 径250mm U、UF、LUF、US形 (SB、VT、LS方式) 以外						
夜間 (8時間)	名 称	単 位	数 量	単 価	金 額	摘 要
配管工		人				
普通作業員		人				
諸雑費		式	1.000			

メカニカル特殊継手工 径250mm U、UF、LUF、US形 (SB、VT、LS方式) 以外 第 0037 号 施工単価表 1.000 口 当り						
夜間 (8時間)	名称	単位	数量	単価	金額	摘要
合計		口	1.000			
単位当り		口	1.000 当り			

フランジ継手工 径75(80)mm JWWA 7.5K (0.74MPa) 第 0038 号 施工単価表 1.000 口 当り						
夜間 (8時間)	名称	単位	数量	単価	金額	摘要
フランジ接合材 六角ボルト・ナット 7.5K		組	1.000			
φ 75, SUS, M16, (4本/組)						
フランジ接合材 フランジパッキン 7.5K		枚	1.000			
φ 75, RF形カスケツト						
配管工		人				
普通作業員		人				

第 0038 号 施工単価表 1.000 口 当り						
フランジ継手工 径75(80)mm JWWA 7.5K (0.74MPa)						
夜間 (8時間)						
名 称	単 位	数 量	単 価	金 額	摘 要	
諸雑費	式	1.000				
合計	口	1.000				
単位当り	口	1.000	当り			

第 0039 号 施工単価表 1.000 口 当り						
フランジ継手工 径75(80)mm JWWA 7.5K (0.74MPa)						
夜間 (8時間)						
名 称	単 位	数 量	単 価	金 額	摘 要	
フランジ接合材 六角ボルト・ナット 7.5K φ 75, SUS, M16, (4本/組)	組	1.000				
フランジ接合材 フランジパッキン 7.5K φ 75, GF形カスケツト1号	枚	1.000				
配管工	人					

第 0039 号 施工単価表 1.000 口 当り						
フランジ継手工 径75(80)mm JWWA 7.5K (0.74MPa)						
夜間 (8時間)	名 称	単 位	数 量	単 価	金 額	摘 要
普通作業員		人				
諸雑費		式	1.000			
合計		口	1.000			
単位当り		口	1.000	当り		

第 0040 号 施工単価表 1.000 口 当り						
フランジ継手工 径100mm JWWA 7.5K (0.74MPa)						
夜間 (8時間)	名 称	単 位	数 量	単 価	金 額	摘 要
フランジ接合材 六角ボルト・ナット 7.5K		組	1.000			
φ 100, SUS, M16, (4本/組)						
フランジ接合材 フランジパッキン 7.5K		枚	1.000			
φ 100, RF形ガスケット						

第 0040 号 施工単価表 1.000 口 当り						
フランジ継手工 径100mm JWVA 7.5K (0.74MPa)						
夜間 (8時間)	名 称	単 位	数 量	単 価	金 額	摘 要
配管工		人				
普通作業員		人				
諸雑費		式	1.000			
合計		口	1.000			
単位当り		口	1.000	当り		

第 0041 号 施工単価表 1.000 口 当り						
フランジ継手工 径100mm JWVA 7.5K (0.74MPa)						
夜間 (8時間)	名 称	単 位	数 量	単 価	金 額	摘 要
フランジ接合材	六角ボルト・ナット 7.5K φ 100, SUS, M16, (4本/組)	組	1.000			

フランジ継手工 径100mm JWVA 7.5K (0.74MPa)		第 0041 号 施工単価表 1.000 口 当り				
夜間 (8時間)	名称	単位	数量	単価	金額	摘要
	フランジ接合材 フランジパッキン 7.5K φ 100, GF形カスケッド1号	枚	1.000			
	配管工	人				
	普通作業員	人				
	諸雑費	式	1.000			
	合計	口	1.000			
	単位当り	口	1.000	当り		

第 0042 号 施工単価表 1.000 円 当り						
フランジ継手工 径250mm JWVA 7.5K (0.74MPa)						
夜間 (8時間)	名 称	単 位	数 量	単 価	金 額	摘 要
	フランジ接合材 六角ボルト・ナット 7.5K φ 250, SUS, M20, (8本/組)	組	1.000			
	フランジ接合材 フラジパッキン 7.5K φ 250, RF形ガスケット	枚	1.000			
	配管工	人				
	普通作業員	人				
	諸雑費	式	1.000			
	合計	口	1.000			
	単位当り	口	1.000	当り		

第 0043 号 施工単価表 1.000 口 当り						
フランジ継手工 径250mm JWVA 7.5K (0.74MPa)						
夜間 (8時間)	名 称	単 位	数 量	単 価	金 額	摘 要
	フランジ接合材 六角ボルト・ナット 7.5K φ 250, SUS, M20, (8本/組)	組	1.000			
	フランジ接合材 フラジパッキン 7.5K φ 250, GF形ガスケット1号	枚	1.000			
	配管工	人				
	普通作業員	人				
	諸雑費	式	1.000			
	合計	口	1.000			
	単位当り	口	1.000	当り		

第 0044 号 施工単価表 1.000 口 当り						
フランジ継手工 径300mm JWVA 7.5K (0.74MPa)						
夜間 (8時間)						
名 称	単 位	数 量	単 価	金 額	摘 要	
フランジ接合材 六角ボルト・ナット 7.5K φ 300, SUS, M20, (10本/組)	組	1.000				
フランジ接合材 フラジパッキン 7.5K φ 300, RF形ガスケット	枚	1.000				
配管工	人					
普通作業員	人					
諸雑費	式	1.000				
合計	口	1.000				
単位当り	口	1.000	当り			

特殊継手工 (SK等) φ50							第 0045 号 施工単価表 2.000 口 当り	
夜間 (8時間)	名 称	単 位	数 量	単 価	金 額	摘 要		
配管工		人						
普通作業員		人						
合計		口	2.000					
単位当り		口	1.000 当り					

鋼管継手工 (ねじ込みのみ) φ50							第 0046 号 施工単価表 2.000 口 当り	
夜間 (8時間)	名 称	単 位	数 量	単 価	金 額	摘 要		
配管工		人						
普通作業員		人						

鋼管継手工 (ねじ込みのみ)							第 0046 号 施工単価表				
φ 50							2.000 口 当り				
夜間 (8時間)											
名	称	単	位	数	量	単	価	金	額	摘	要
諸			式	1.000							
雑			口	2.000							
費			口	1.000			当り				
合											
計											
単											
位											
当											
り											

ビニール管布設工							第 0047 号 施工単価表				
径50mm							10.000 m 当り				
夜間 (8時間)											
名	称	単	位	数	量	単	価	金	額	摘	要
配			人								
管			人								
工			m	10.000							
合											
計											

第 0047 号 施工単価表 10.000 m 当り						
ビニール管布設工 径50mm						
夜間 (8時間)	名 称	単 位	数 量	単 価	金 額	摘 要
単位当り		m	1.000	当り		

第 0048 号 施工単価表 2.000 口 当り						
ビニール管継手工 径50mm						
夜間 (8時間)	名 称	単 位	数 量	単 価	金 額	摘 要
配管工		人				
普通作業員		人				
諸雑費		式	1.000			
合計		口	2.000			
単位当り		口	1.000	当り		

第 0049 号 施工単価表 1.000 口 当り						
G X形継手接合工 径75mm 直管 通常						
夜間 (8時間)	名 称	単 位	数 量	単 価	金 額	摘 要
配管工		人				
普通作業員		人				
諸雑費		式	1.000			
合計		口	1.000			
単位当り		口	1.000	当り		

第 0050 号 施工単価表 1.000 口 当り						
G X形継手接合工 径75mm 異形管 通常						
夜間 (8時間)	名 称	単 位	数 量	単 価	金 額	摘 要
配管工		人				

第 0050 号 施工単価表 1.000 口 当り						
G X形継手接合工 径75mm 異形管 通常						
夜間 (8時間)	名 称	単 位	数 量	単 価	金 額	摘 要
	普通作業員	人				
	諸雑費	式	1.000			
	合計	口	1.000			
	単位当り	口	1.000 当り			

第 0051 号 施工単価表 1.000 口 当り						
G X形継手接合工 径100mm 直管 通常						
夜間 (8時間)	名 称	単 位	数 量	単 価	金 額	摘 要
	配管工	人				
	普通作業員	人				

第 0051 号 施工単価表 1.000 口 当り						
G X形継手接合工 径100mm 直管 通常						
夜間 (8時間)						
名 称	单 位	数 量	单 価	金 額	摘 要	
諸雑費	式	1.000				
合計	口	1.000				
単位当り	口	1.000	当り			

第 0052 号 施工単価表 1.000 口 当り						
G X形継手接合工 径100mm 異形管 通常						
夜間 (8時間)						
名 称	单 位	数 量	单 価	金 額	摘 要	
配管工	人					
普通作業員	人					
諸雑費	式	1.000				

第 0052 号 施工単価表 1.000 口 当り						
G X形継手接合工 径100mm 異形管 通常						
夜間 (8時間)	名 称	単 位	数 量	単 価	金 額	摘 要
合計		口	1.000			
単位当り		口	1.000	当り		

第 0053 号 施工単価表 1.000 口 当り						
G X形継手接合工 径100mm 異形管 G-Link						
夜間 (8時間)	名 称	単 位	数 量	単 価	金 額	摘 要
配管工		人				
普通作業員		人				
諸雑費		式	1.000			
合計		口	1.000			

第 0053 号 施工単価表 1.000 口 当り						
G X形継手接合工 径100mm 異形管 G-Link						
夜間 (8時間)	名 称	単 位	数 量	単 価	金 額	摘 要
単位当り		口	1.000	当り		

第 0054 号 施工単価表 1.000 口 当り						
G X形継手接合工 径250mm 直管 通常						
夜間 (8時間)	名 称	単 位	数 量	単 価	金 額	摘 要
配管工		人				
普通作業員		人				
諸雑費		式	1.000			
合計		口	1.000			
単位当り		口	1.000	当り		

第 0055 号 施工単価表 1.000 口 当り						
G X形継手接合工 径250mm 異形管 通常						
夜間 (8時間)	名 称	単 位	数 量	単 価	金 額	摘 要
配管工		人				
普通作業員		人				
諸雑費		式	1.000			
合計		口	1.000			
単位当り		口	1.000	当り		

第 0056 号 施工単価表 1.000 口 当り						
G X形継手接合工 径250mm 異形管 G-Link						
夜間 (8時間)	名 称	単 位	数 量	単 価	金 額	摘 要
配管工		人				

第 0056 号 施工単価表 1.000 口 当り						
G X形継手接合工 径250mm 異形管 G-Link						
夜間 (8時間)	名 称	单 位	数 量	单 価	金 額	摘 要
	普通作業員	人				
	諸雑費	式	1.000			
	合計	口	1.000			
	単位当り	口	1.000	当り		

第 0057 号 施工単価表 1.000 口 当り						
G X形継手接合工 径300mm 直管 通常						
夜間 (8時間)	名 称	单 位	数 量	单 価	金 額	摘 要
	配管工	人				
	普通作業員	人				

第 0057 号 施工単価表 1.000 口 当り						
G X形継手接合工 径300mm 直管 通常						
夜間 (8時間)						
名 称	单 位	数 量	单 価	金 額	摘 要	
諸雑費	式	1.000				
合計	口	1.000				
単位当り	口	1.000	当り			

第 0058 号 施工単価表 1.000 口 当り						
G X形継手接合工 径300mm 異形管 通常						
夜間 (8時間)						
名 称	单 位	数 量	单 価	金 額	摘 要	
配管工	人					
普通作業員	人					
諸雑費	式	1.000				

第 0058 号 施工単価表 1.000 口 当り						
G X形継手接合工 径300mm 異形管 通常						
夜間 (8時間)						
名 称	単 位	数 量	単 価	金 額	摘 要	
合計	口	1.000				
単位当り	口	1.000 当り				

第 0059 号 施工単価表 10.000 m 当り						
ポリ管布設工 径50mm						
夜間 (8時間)						
名 称	単 位	数 量	単 価	金 額	摘 要	
配管工	人					
普通作業員	人					
合計	m	10.000				
単位当り	m	1.000 当り				

第 0060 号 施工単価表 1.000 口 当り					
ポリ管継手工 径50mm					
夜間 (8時間)					
名 称	単 位	数 量	単 価	金 額	摘 要
配管工	人				
普通作業員	人				
諸雑費	式	1.000			
合計	口	1.000			
単位当り	口	1.000	当り		

第 0061 号 施工単価表 1.000 個 当り					
仕切弁ブロック設置工 内寸 250mm					
夜間 (8時間)					
名 称	単 位	数 量	単 価	金 額	摘 要
普通作業員	人				

仕切弁ブロック設置工 内寸 250mm 夜間(8時間)		第 0061 号 施工単価表 1.000 個 当り			
名 称	単 位	数 量	単 価	金 額	摘 要
合計	個	1.000			
単位当り	個	1.000 当り			

仕切弁ブロック設置工 内寸 320mm 夜間(8時間)		第 0062 号 施工単価表 1.000 個 当り			
名 称	単 位	数 量	単 価	金 額	摘 要
普通作業員	人				
合計	個	1.000			
単位当り	個	1.000 当り			

第 0063 号 施工単価表 1.000 基 当り						
仕切弁設置工 径 75mm たて型						
夜間 (8時間)	名 称	単 位	数 量	単 価	金 額	摘 要
配管工		人				
普通作業員		人				
トラック運転費		時間				第0004号運転単価表
合計		基	1.000			
単位当り		基	1.000 当り			

第 0064 号 施工単価表 1.000 基 当り						
仕切弁設置工 径100mm たて型						
夜間 (8時間)	名 称	単 位	数 量	単 価	金 額	摘 要
配管工		人				

第 0064 号 施工単価表 1.000 基 当り						
夜間 (8時間)	仕切弁設置工 径100mm たて型	名 称	単 位	数 量	単 価	金 額
	普通作業員		人			
	トラック運転費		時間			第0004号運転単価表
合計			基	1.000		
単位当り			基	1.000 当り		

第 0065 号 施工単価表 1.000 基 当り						
夜間 (8時間)	仕切弁設置工 径250mm たて型	名 称	単 位	数 量	単 価	金 額
	配管工		人			
	普通作業員		人			

第 0065 号 施工単価表 1.000 基 当り						
夜間 (8時間)	仕切弁設置工 径250mm たて型	名 称	単 位	数 量	単 価	金 額
	トラック運転費		時間			第0004号運転単価表
合計			基	1.000		
単位当り			基	1.000 当り		

第 0066 号 施工単価表 1.000 基 当り						
夜間 (8時間)	仕切弁設置工 径300mm たて型	名 称	単 位	数 量	単 価	金 額
	配管工		人			
	普通作業員		人			
	トラック運転費		時間			第0004号運転単価表

第 0066 号 施工単価表 1.000 基 当り						
仕切弁設置工 径300mm たて型						
夜間 (8時間)	名 称	単 位	数 量	単 価	金 額	摘 要
合計		基	1.000			
単位当り		基	1.000	当り		

第 0067 号 施工単価表 1.000 個 当り						
空気弁ブロック設置工 筐						
夜間 (8時間)	名 称	単 位	数 量	単 価	金 額	摘 要
普通作業員		人				
合計		個	1.000			
単位当り		個	1.000	当り		

第 0068 号 施工単価表 1.000 個 当り						
空気弁ブロック設置工 ブロック						
夜間 (8時間)	名 称	単 位	数 量	単 価	金 額	摘 要
	普通作業員	人				
合計		個	1.000			
単位当り		個	1.000	当り		

第 0069 号 施工単価表 1.000 個 当り						
空気弁ブロック設置工 スラブ						
夜間 (8時間)	名 称	単 位	数 量	単 価	金 額	摘 要
	普通作業員	人				
合計		個	1.000			
単位当り		個	1.000	当り		

第 0070 号 施工単価表 1.000 基 当り						
夜間 (8時間)	急速空気弁設置工 φ 7 5	名 称	単 位	数 量	単 価	金 額
	急速空気弁設置工					第0071号施工単価表
	φ 7 5		基	1.000		
	フランジ接合材	フランジパッキン				
	φ 75, RF形カスケツト		枚	1.000		
	フランジ接合材	六角ボルト・ナット 7.5K				
	φ 75, SUS, M16, (4本/組)		組	1.000		
	合計		基	1.000		
	単位当り		基	1.000	当り	

第 0071 号 施工単価表 1.000 基 当り						
夜間 (8時間)	急速空気弁設置工 φ 7 5	名 称	単 位	数 量	単 価	金 額
	配管工		人			

急速空気弁設置工 φ75							第 0071 号 施工単価表 1.000 基 当り	
夜間 (8時間)	名 称	単 位	数 量	単 価	金 額	摘 要		
	普通作業員	人						
	諸雑費	式	1.000					
	合計	基	1.000					
	単位当り	基	1.000 当り					

ポリエチレンスリーブ工 径75mm 固定用ゴムバンド							第 0072 号 施工単価表 100.000 m 当り	
夜間 (8時間)	名 称	単 位	数 量	単 価	金 額	摘 要		
	配管工	人						
	普通作業員	人						

第 0072 号 施工単価表 100.000 m 当り						
ポリエチレンスリーブ工 径75mm 固定用ゴムバンド						
夜間 (8時間)	名 称	単 位	数 量	単 価	金 額	摘 要
	ポリエチレンスリーブ	m	125.000			
	ゴムバンド及び締め具	組	175.000			
	φ 7 5					
	合計	m	100.000			
	単位当り	m	1.000	当り		

第 0073 号 施工単価表 100.000 m 当り						
ポリエチレンスリーブ工 径100mm 固定用ゴムバンド						
夜間 (8時間)	名 称	単 位	数 量	単 価	金 額	摘 要
	配管工	人				
	普通作業員	人				

第 0073 号 施工単価表 100.000 m 当り								
夜間 (8時間)	ポリエチレンスリーブ工 径100mm 固定用ゴムバンド		名 称	単 位	数 量	単 価	金 額	摘 要
	ポリエチレンスリーブ			m	125.000			
	φ100							
	ゴムバンド及び締め具			組	175.000			
	φ100							
	合計			m	100.000			
	単位当り			m	1.000	当り		

第 0074 号 施工単価表 100.000 m 当り								
夜間 (8時間)	ポリエチレンスリーブ工 径250mm 固定用ゴムバンド		名 称	単 位	数 量	単 価	金 額	摘 要
	配管工			人				
	普通作業員			人				

第 0074 号 施工単価表 100.000 m 当り						
ポリエチレンスリーブ工 径250mm 固定用コネクタ						
夜間 (8時間)	名 称	単 位	数 量	単 価	金 額	摘 要
	ポリエチレンスリーブ	m	120.000			
	φ 2 5 0					
	ゴムバンド及び締め具	組	160.000			
	φ 2 5 0					
	合計	m	100.000			
	単位当り	m	1.000	当り		

第 0075 号 施工単価表 100.000 m 当り						
ポリエチレンスリーブ工 径300mm 固定用コネクタ						
夜間 (8時間)	名 称	単 位	数 量	単 価	金 額	摘 要
	配管工	人				
	普通作業員	人				

第 0075 号 施工単価表 100.000 m 当り						
ポリエチレンスリーブ工 径300mm 固定用ゴムバンド						
夜間 (8時間)	名 称	単 位	数 量	単 価	金 額	摘 要
	ポリエチレンスリーブ	m	116.667			
	φ 3 0 0					
	ゴムバンド及び締め具	組	150.000			
	φ 3 0 0					
	合計	m	100.000			
	単位当り	m	1.000	当り		

第 0076 号 施工単価表 100.000 m 当り						
埋設標識シート工						
夜間 (8時間)	名 称	単 位	数 量	単 価	金 額	摘 要
	普通作業員	人				
	埋設標識シート	m	100.000			
	150×50m					

埋設標識シート工							第 0076 号 施工単価表	
夜間 (8時間)							100.000 m 当り	
名	称	単位	数量	単 価	金 額	摘 要		
合計		m	100.000					
単位当り		m	1.000	当り				

管明示テープ工							第 0077 号 施工単価表	
天端明示のみ							100.000 m 当り	
名	称	単位	数量	単 価	金 額	摘 要		
普通作業員		人						
管明示テープ	年号入り 幅50mm 厚さ0.15mm以上 塩化ビニルテープ (片面粘着剤付)	m	100.000					
合計		m	100.000					
単位当り		m	1.000	当り				

第 0078 号 施工単価表 1.000 口 当り						
メカニカル継手はずし工 径300mm GX形直管						
夜間 (8時間)	名 称	単 位	数 量	単 価	金 額	摘 要
配管工		人				
普通作業員		人				
合計		口	1.000			
単位当り		口	1.000 当り			

第 0079 号 施工単価表 1.000 口 当り						
GX継手挿口加工工 タッピンねじ式 径75mm						
夜間 (8時間)	名 称	単 位	数 量	単 価	金 額	摘 要
配管工		人				
普通作業員		人				

第 0079 号 施工単価表 1.000 口 当り						
G X継手挿口加工工 タッピンねじ式 径75mm						
夜間 (8時間)	名 称	単 位	数 量	単 価	金 額	摘 要
諸雑費		式	1.000			
合計		口	1.000			
単位当り		口	1.000	当り		

第 0080 号 施工単価表 1.000 口 当り						
G X継手挿口加工工 タッピンねじ式 径100mm						
夜間 (8時間)	名 称	単 位	数 量	単 価	金 額	摘 要
配管工		人				
普通作業員		人				
諸雑費		式	1.000			

第 0080 号 施工単価表 1.000 口 当り						
G X継手挿口加工工 タッピンねじ式 径100mm						
夜間 (8時間)						
名 称	単 位	数 量	単 価	金 額	摘 要	
合計	口	1.000				
単位当り	口	1.000 当り				

第 0081 号 施工単価表 1.000 口 当り						
G X継手挿口加工工 タッピンねじ式 径250mm						
夜間 (8時間)						
名 称	単 位	数 量	単 価	金 額	摘 要	
配管工	人					
普通作業員	人					
諸雑費	式	1.000				
合計	口	1.000				

第 0081 号 施工単価表 1.000 口 当り						
G X継手挿口加工工 タッピンねじ式 径250mm						
夜間 (8時間)	名 称	単 位	数 量	単 価	金 額	摘 要
単位当り		口	1.000	当り		

第 0082 号 施工単価表 1.000 口 当り						
G X継手挿口加工工 タッピンねじ式 径300mm						
夜間 (8時間)	名 称	単 位	数 量	単 価	金 額	摘 要
配管工		人				
普通作業員		人				
諸雑費		式	1.000			
合計		口	1.000			
単位当り		口	1.000	当り		

舗装版取壊し積込工							第 0083 号 施工単価表	
夜間 (8 時間)							100.000 m2	当り
名 称	単 位	数 量	単 価	金 額	摘 要			
土木一般世話役	人							
普通作業員	人							
バックホウ運転費	時間				第0006号運転単価表			
諸雑費	式	1.000						
合計	m2	100.000						
単位当り	m2	1.000	当り					

第 0084 号 施工単価表 100.000 m2 当り						
インターlockingブロック撤去工 (市場単価) 再使用目的 (6, 8cm)						
夜間 (8時間)	名 称	単 位	数 量	単 価	金 額	摘 要
	インターlockingブロック設置工 (市場単価)					
	再使用目的の撤去 厚6, 8cm	m2	100.000			
	諸雑費	式	1.000			
	合計	m2	100.000			
	単位当り	m2	1.000 当り			

第 0085 号 施工単価表 1.000 m3 当り						
建設廃棄物受入れ料金 As 塊						
	名 称	単 位	数 量	単 価	金 額	摘 要
	建設廃棄物受入れ料金 (As塊)					
		m3	1.000			
	合計	m3	1.000			

建設廃棄物受入れ料金 A s 塊						
第 0085 号 施工単価表 1.000 m3 当り						
名 称	単 位	数 量	単 価	金 額	摘 要	
単位当り	m3	1.000	当り			

発生土運搬費						
第 0086 号 施工単価表 10.000 m3 当り						
名 称	単 位	数 量	単 価	金 額	摘 要	
夜間（8時間）						
ダンプトラック運転費	日				第0003号運転単価表	
合計	m3	10.000				
単位当り	m3	1.000	当り			

発生土運搬費						
第 0087 号 施工単価表 100.000 m3 当り						
名 称	単 位	数 量	単 価	金 額	摘 要	
夜間（8時間）						
ダンプトラック運転費	日				第0007号運転単価表	

発生土運搬費							第 0087 号 施工単価表	
夜間 (8 時間)							100.000 m3	当り
名	称	単位	数量	単 価	金 額	摘	要	
合計		m3	100.000					
単位当り		m3	1.000	当り				

上層路盤(車道・路肩部) (施工パッケージ)							第 0088 号 施工単価表	
再生瀝青安定処理材 (30) 締め後密度 2.35t/m3 1層当り平均仕上り厚 100 mm							1.000 m2	当り
名	称	単位	数量	単 価	金 額	摘	要	
上層路盤 (車道・路肩部) (施工パッケージ)		m2	1.000			CB410040(0004)		
再生瀝青安定処理材 (30) 1層当り平均仕上り厚 100 mm	プラスチックコート PK-3	m2	1.000					
合計		m2	1.000					
単位当り		m2	1.000	当り				

第 0089 号 施工単価表 100.000 m2 当り						
路盤工 下層路盤 施工厚= 10 cm RC-40 再生材						
夜間 (8時間)	名称	単位	数量	単価	金額	摘要
	普通作業員	人				
	再生クラッシュヤーン RC-40	m3	12.700			
	タンバ運転費	日				第0008号運転単価表
	諸雑費	式	1.000			
	合計	m2	100.000			
	単位当り	m2	1.000	当り		

第 0090 号 施工単価表 100.000 m2 当り						
路盤工 下層路盤 施工厚= 12 cm RC-40 再生材						
夜間 (8時間)	名称	単位	数量	単価	金額	摘要
	普通作業員	人				
	再生クラッシュヤーン					
	RC-40	m3	15.240			
	タンバ運転費	日				第0008号運転単価表
	諸雑費	式	1.000			
	合計	m2	100.000			
	単位当り	m2	1.000	当り		

第 0091 号 施工単価表 100.000 m2 当り						
路盤工 下層路盤 施工厚= 20 cm RC-40 再生材						
夜間 (8時間)	名称	単位	数量	単価	金額	摘要
普通作業員		人				
再生クラッシュラン						
RC-40		m3	25.400			
タンバ運転費		日				第0008号運転単価表
諸雑費		式	1.000			
合計		m2	100.000			
単位当り		m2	1.000	当り		

第 0092 号 施工単価表 100.000 m2 当り						
基層工・人力施工(車道・路肩) 再生粗粒度アスコン(20) 仕上り厚 5cm 設計密度 2350kg/m3						
夜間(8時間)	名称	単位	数量	単価	金額	摘要
土木一般世話役		人				
特殊作業員		人				
普通作業員		人				
再生粗粒度アスコン(20)		t	12.573			
アスファルト乳剤 PK-4		リットル				
振動ローラ運転費【基準】		日				第0009号運転単価表
振動コンパクタ運転費【基準】		日				第0010号運転単価表

第 0092 号 施工単価表 100.000 m2 当り						
基層工・人力施工 (車道・路肩) 再生粗粒度アスコン(20) 仕上り厚 5cm 設計密度 2350kg/m3						
夜間 (8時間)	名 称	単 位	数 量	単 価	金 額	摘 要
諸雑費		式	1.000			
合計		m2	100.000			
単位当り		m2	1.000	当り		

第 0093 号 施工単価表 100.000 m2 当り						
基層工・人力施工 (車道・路肩) 再生粗粒度アスコン(20) 仕上り厚 5cm 設計密度 2350kg/m3						
夜間 (8時間)	名 称	単 位	数 量	単 価	金 額	摘 要
土木一般世話役		人				
特殊作業員		人				
普通作業員		人				

第 0093 号 施工単価表 100.000 m2 当り						
基層工・人力施工(車道・路肩) 再生粗粒度アスコン(20) 仕上り厚 5cm 設計密度 2350kg/m3						
夜間(8時間)	名称	単位	数量	単価	金額	摘要
	再生粗粒度アスコン(20)	t	12.573			
	アスファルト乳剤					
	PK-3	リットル				
	振動ローラ運転費【基準】	日				第0009号運転単価表
	振動コンパクタ運転費【基準】	日				第0010号運転単価表
	諸雑費	式	1.000			
	合計	m2	100.000			
	単位当り	m2	1.000	当り		

表層工・人力施工（車道・路肩） 再生密粒度アスコン(13) 仕上り厚 5cm 設計密度 2350kg/m ³							第 0094 号 施工単価表 100.000 m ² 当り	
夜間（8時間）	名称	単位	数量	単価	金額	摘要		
土木一般世話役		人						
特殊作業員		人						
普通作業員		人						
再生密粒度アスコン（13）		t	12.573					
アスファルト乳剤 PK-3		リットル						
振動ローラ運転費【基準】		日					第0009号運転単価表	
振動コンパクタ運転費【基準】		日					第0010号運転単価表	

第 0094 号 施工単価表 100.000 m2 当り						
表層工・人力施工 (車道・路肩) 再生密粒度アスコン(13) 仕上り厚 5cm 設計密度 2350kg/m3						
夜間 (8時間)	名 称	単 位	数 量	単 価	金 額	摘 要
諸雑費		式	1.000			
合計		m2	100.000			
単位当り		m2	1.000	当り		

第 0095 号 施工単価表 100.000 m2 当り						
表層工・人力施工 (車道・路肩) 再生密粒度アスコン(13) 仕上り厚 5cm 設計密度 2350kg/m3						
夜間 (8時間)	名 称	単 位	数 量	単 価	金 額	摘 要
土木一般世話役		人				
特殊作業員		人				
普通作業員		人				

表層工・人力施工(車道・路肩) 再生密粒度アスコン(13) 仕上り厚 5cm 設計密度 2350kg/m ³							第 0095 号 施工単価表 100.000 m ² 当り	
夜間(8時間)							金額	摘要
名称	単位	数量	単価	金額	摘要	金額	摘要	
再生密粒度アスコン(13)	t	12.573						
アスファルト乳剤								
PK-4	リットル							
振動ローラ運転費【基準】	日						第0009号運転単価表	
振動コンパクト運転費【基準】	日						第0010号運転単価表	
諸雑費	式	1.000						
合計	m ²	100.000						
単位当り	m ²	1.000	当り					

表層工・人力施工（車道・路肩） 再生密粒度アスコン(13) 仕上り厚 5cm 設計密度 2350kg/m ³							第 0096 号 施工単価表 100.000 m ² 当り	
夜間（8時間）	名 称	単位	数 量	単 価	金 額	摘 要		
土木一般世話役		人						
特殊作業員		人						
普通作業員		人						
再生密粒度アスコン（13）		t	12.573					
アスファルト乳剤 PK-4		リットル						
振動ローラ運転費【基準】		日					第0009号運転単価表	
振動コンパクタ運転費【基準】		日					第0010号運転単価表	

第 0096 号 施工単価表 100.000 m2 当り						
表層工・人力施工 (車道・路肩) 再生密粒度アスコン(13) 仕上り厚 5cm 設計密度 2350kg/m3						
夜間 (8時間)	名 称	単 位	数 量	単 価	金 額	摘 要
諸雑費		式	1.000			
合計		m2	100.000			
単位当り		m2	1.000	当り		

第 0097 号 施工単価表 100.000 m2 当り						
表層工・人力施工 (歩道) 再生密粒度アスコン(13) 仕上り厚 3cm 設計密度 2200kg/m3						
夜間 (8時間)	名 称	単 位	数 量	単 価	金 額	摘 要
土木一般世話役		人				
特殊作業員		人				
普通作業員		人				

表層工・人力施工（歩道） 再生密粒度アスコン(13) 仕上り厚 3cm 設計密度 2200kg/m ³							第 0097 号 施工単価表 100.000 m ² 当り	
夜間（8時間）							金額	摘要
名称	単位	数量	単価	金額				
再生密粒度アスコン(13)	t	7.260						
アスファルト乳剤								
PK-3	リットル							
振動ローラ運転費【基準】	日				第0009号運転単価表			
振動コンパクト運転費【基準】	日				第0010号運転単価表			
諸雑費	式	1.000						
合計	m ²	100.000						
単位当り	m ²	1.000	当り					

第 0098 号 施工単価表 133.200 m 当り						
土留工 (軽量鋼矢板たて込み) 掘削深=2.0m以下						
夜間 (8時間)	名 称	単 位	数 量	単 価	金 額	摘 要
土木一般世話役		人				
特殊作業員		人				
普通作業員		人				
バックホウ運転費		時間				第0011号運転単価表
諸雑費		式	1.000			
合計		m	133.200			
単位当り		m	1.000	当り		

第 0099 号 施工単価表 133.200 m 当り						
土留工 (軽量鋼矢板たて込み) 掘削深=2.5m以下						
夜間 (8時間)	名 称	単 位	数 量	単 価	金 額	摘 要
土木一般世話役		人				
特殊作業員		人				
普通作業員		人				
バックホウ運転費		時間				第0011号運転単価表
諸雑費		式	1.000			
合計		m	133.200			
単位当り		m	1.000	当り		

土留工（軽量鋼矢板撤去） 掘削深=2.0m以下		第 0100 号 施工単価表 133.200 m 当り				
夜間（8時間）	名 称	単 位	数 量	単 価	金 額	摘 要
土木一般世話役		人				
特殊作業員		人				
普通作業員		人				
バックホウ運転費		時間				第0011号運転単価表
諸雑費		式	1.000			
合計		m	133.200			
単位当り		m	1.000	当り		

土留工（軽量鋼矢板撤去） 掘削深=2.5m以下		第 0101 号 施工単価表 133.200 m 当り				
夜間（8時間）	名 称	単 位	数 量	単 価	金 額	摘 要
土木一般世話役		人				
特殊作業員		人				
普通作業員		人				
バックホウ運転費		時間				第0011号運転単価表
諸雑費		式	1.000			
合計		m	133.200			
単位当り		m	1.000	当り		

第 0102 号 施工単価表 100.000 m 当り						
軽量金属材支保工 設置・撤去 1段 2.0m以下 軽量金属 水圧式						
夜間 (8時間)	名称	単位	数量	単価	金額	摘要
土木一般世話役		人				
特殊作業員		人				
普通作業員		人				
諸雑費		式	1.000			
合計		m	100.000			
単位当り		m	1.000	当り		

第 0103 号 施工単価表 100.000 m 当り						
軽量金属材料支保工 設置・撤去 2段 3.5m以下 軽量金属 水圧式						
夜間 (8時間)	名称	単位	数量	単価	金額	摘要
土木一般世話役		人				
特殊作業員		人				
普通作業員		人				
諸雑費		式	1.000			
合計		m	100.000			
単位当り		m	1.000	当り		

第 0104 号 施工单价表 1.000 式 当り						
名 称	单 位	数 量	单 价	金 额	摘 要	
軽量鋼矢板損料	m2	31.635			第0105号施工单价表	
諸雑費	式	1.000				
合計	式	1.000				
単位当り	式	1.000	当り			

第 0105 号 施工单价表 1.000 m2 当り						
名 称	单 位	数 量	单 价	金 额	摘 要	
軽量鋼矢板賃料 1 型, 2 型, 3 型	m2	2.000				
軽量鋼矢板修理及び損耗費	m2	1.000			第0106号施工单价表	

第 0105 号 施工単価表 1.000 m2 当り						
名 称	単 位	数 量	単 価	金 額	摘 要	
合計	m2	1.000				
単位当り	m2	1.000 当り				

第 0106 号 施工単価表 1.000 t 当り						
名 称	単 位	数 量	単 価	金 額	摘 要	
軽量鋼矢板 整備費	t	1.000				
合計	t	1.000				
単位当り	t	1.000 当り				

軽量金属支保損料

第 0107 号 施工単価表
1.000 式 当り

名 称	単 位	数 量	単 価	金 額	摘 要
アルミ腹起こし 賃料					
70～80×115～130×4000mm (程度)	本/日				
アルミ腹起こし 基本料					
70～80×115～130×4000mm (程度)	本	2.000			
水圧サポート 賃料					
調整長590～900mm (程度)	本/日				
水圧サポート 基本料					
調整長590～900mm (程度)	本	2.000			
水圧ポンプ 賃料					
	本/日				
水圧ポンプ 基本料					
	本	1.000			
諸雑費					
	式	1.000			

第 0107 号 施工単価表 1.000 式 当り						
名 称	単 位	数 量	単 価	金 額	摘 要	
合計	式	1.000				
単位当り	式	1.000 当り				

第 0108 号 施工単価表 1.000 式 当り						
名 称	単 位	数 量	単 価	金 額	摘 要	
アルミ腹起こし 賃料 70～80×115～130×4000mm (程度)	本/日					
アルミ腹起こし 基本料 70～80×115～130×4000mm (程度)	本	8.000				
水圧サポート 賃料 調整長590～900mm (程度)	本/日					
水圧サポート 基本料 調整長590～900mm (程度)	本	8.000				

軽量金属支保損料						
第 0108 号 施工単価表 1.000 式 当り						
名 称	単 位	数 量	単 価	金 額	摘 要	
水圧ポンプ 賃料	本/日					
水圧ポンプ 基本料	本	1.000				
諸雑費	式	1.000				
合計	式	1.000				
単位当り	式	1.000 当り				

第 0109 号 施工単価表 1.000 口 当り						
鑄鉄管撤去管切断工 エンジンカッター 径100mm ダクタイル鑄鉄管 (FCD)						
名 称	単 位	数 量	単 価	金 額	摘 要	
夜間 (8 時間)						
特殊作業員	人					

第 0109 号 施工単価表 1.000 口 当り						
第 0109 号 施工単価表 1.000 口 当り						
夜間 (8時間)						
名 称	単位	数 量	単 価	金 額	摘 要	
普通作業員	人					
エンジンカッター損料	日				第0011号施工単価表	
径100mm						
諸雑費	式	1.000				
合計	口	1.000				
単位当り	口	1.000	当り			

第 0110 号 施工単価表 1.000 箇所 当り						
第 0110 号 施工単価表 1.000 箇所 当り						
夜間 (8時間)						
名 称	単位	数 量	単 価	金 額	摘 要	
サドル分水栓建込み工	箇所	1.000			第0111号施工単価表	
本管呼び径 250mm 呼び径 $\phi 20$ DIP						

給水管切替工 φ 250×20(既設メータφ 20)							第 0110 号 施工単価表 1.000 箇所 当り	
夜間 (8時間)	名称	単位	数量	単価	金額	摘要		
コア取付工							第0112号施工単価表	
呼び径 20mm		箇所	1.000					
ポリ管継手工							第0113号施工単価表	
径20mm		口	2.000					
止水栓取付工							第0114号施工単価表	
止水栓のみ P P 径20mm		箇所	1.000					
給水ポリ管布設工							第0115号施工単価表	
φ 2 0		m	3.000					
埋設標識シート工							第0076号施工単価表	
サドル分水栓 D I P用								
φ 2 5 0 × φ 2 0		個	1.000					
インサートコア								
φ 2 0		個	1.000					

給水管切替工 φ250×20(既設メータφ20)							第 0110 号 施工単価表 1.000 箇所 当り	
夜間(8時間)	名 称	単 位	数 量	単 価	金 額	摘 要		
	ポリ分水栓エルボ	個	1.000					
	φ20 60°	個	1.000					
	ポリ止水栓エルボ	個	1.000					
	φ20 60° ロング	個	1.000					
	盗防伸縮直結止水栓 ハンドルなし	個	1.000					
	φ20	個	1.000					
	盗防ハンドル	個	1.000					
	φ20	枚	3.000					
	量パッキン	式	1.000					
	φ20							
	諸雑費							
	合計	箇所	1.000					

第 0110 号 施工単価表 1.000 箇所 当り						
給水管切替工 φ 250×20(既設メータφ 20)						
夜間 (8 時間)	名 称	単 位	数 量	単 価	金 額	摘 要
単位当り		箇所	1.000	当り		

第 0111 号 施工単価表 1.000 箇所 当り						
サドル分水栓建込み工 本管呼び径 250mm 呼び径 φ 20 DIP						
夜間 (8 時間)	名 称	単 位	数 量	単 価	金 額	摘 要
配管工		人				
普通作業員		人				
諸雑費		式	1.000			
合計		箇所	1.000			
単位当り		箇所	1.000	当り		

コア取付工 呼び径 20mm		第 0112 号 施工単価表 1.000 箇所 当り				
夜間 (8時間)	名称	単位	数量	単価	金額	摘要
配管工		人				
普通作業員		人				
諸雑費		式	1.000			
合計		箇所	1.000			
単位当り		箇所	1.000	当り		

ポリ管継手工 径20mm		第 0113 号 施工単価表 1.000 口 当り				
夜間 (8時間)	名称	単位	数量	単価	金額	摘要
配管工		人				

第 0113 号 施工単価表 1.000 口 当り						
夜間 (8 時間)	ボリ管継手工 径20mm	名 称	単 位	数 量	単 価	金 額
普通作業員			人			
諸雑費			式	1.000		
合計			口	1.000		
単位当り			口	1.000 当り		

第 0114 号 施工単価表 1.000 箇所 当り						
夜間 (8 時間)	止水栓取付工 止水栓のみ P P 径20mm	名 称	単 位	数 量	単 価	金 額
配管工			人			
普通作業員			人			

第 0114 号 施工単価表 1.000 箇所 当り						
止水栓取付工 止水栓のみ P P 径20mm						
夜間 (8時間)	名 称	単 位	数 量	単 価	金 額	摘 要
諸雑費		式	1.000			
合計		箇所	1.000			
単位当り		箇所	1.000	当り		

第 0115 号 施工単価表 100.000 m 当り						
給水ポリ管布設工 φ 2 0						
夜間 (8時間)	名 称	単 位	数 量	単 価	金 額	摘 要
ポリ管布設工 径20mm		m	100.000			第0116号施工単価表
ポリエチレン管 一種 二層 φ 2 0		m	100.000			
合計		m	100.000			

第 0115 号 施工単価表 100.000 m 当り						
給水ポリ管布設工 φ 20						
夜間 (8 時間)						
名 称	単 位	数 量	単 価	金 額	摘 要	
単位当り	m	1.000	当り			

第 0116 号 施工単価表 10.000 m 当り						
ポリ管布設工 径20mm						
夜間 (8 時間)						
名 称	単 位	数 量	単 価	金 額	摘 要	
配管工	人					
普通作業員	人					
合計	m	10.000				
単位当り	m	1.000	当り			

給水管切替工 φ250×25(既設メータφ25)							第 0117 号 施工単価表 1.000 箇所 当り	
夜間 (8時間)	名称	単位	数量	単価	金額	摘要		
	サドル分水栓建込み工	箇所	1.000			第0118号施工単価表		
	本管呼び径 250mm 呼び径 φ 2 5 D I P	箇所	1.000			第0119号施工単価表		
	コア取付工	箇所	1.000			第0120号施工単価表		
	呼び径 25mm	箇所	1.000			第0121号施工単価表		
	ポリ管継手工	箇所	1.000			第0122号施工単価表		
	径25mm	箇所	1.000			第0076号施工単価表		
	止水栓取付工	箇所	1.000					
	止水栓のみ P P 径25mm	箇所	1.000					
	給水ポリ管布設工	m	3.000					
	φ 2 5	m	3.000					
	埋設標識シート工	m	3.000					
	サドル分水栓 D I P 用	個	1.000					
	φ 2 5 0 × φ 2 5	個	1.000					

給水管切替工 φ250×25(既設メータφ25)							第 0117 号 施工単価表 1.000 箇所 当り	
夜間(8時間)	名称	単位	数量	単価	金額	摘要		
	インサートコア	個	1.000					
	φ25							
	ポリ分水栓エルボ	個	1.000					
	φ25 60°							
	ポリ止水栓エルボ	個	1.000					
	φ25 60° ロンダ							
	盗防伸縮直結止水栓 ハンドルなし	個	1.000					
	φ25							
	盗防ハンドル	個	1.000					
	φ25							
	量パッキン	枚	3.000					
	φ25							
	諸雑費	式	1.000					

給水管切替工 φ 250×25 (既設メータ φ 25)							第 0117 号 施工単価表 1.000 箇所 当り	
夜間 (8 時間)							金額	摘要
名称	単位	数量	単価	金額	摘要			
合計	箇所	1.000						
単位当り	箇所	1.000 当り						

サドル分水栓建込み工 本管呼び径 250mm 呼び径 φ 25 DIP							第 0118 号 施工単価表 1.000 箇所 当り	
夜間 (8 時間)							金額	摘要
名称	単位	数量	単価	金額	摘要			
配管工	人							
普通作業員	人							
諸雑費	式	1.000						
合計	箇所	1.000						

サドル分水栓建込み工 本管呼び径 250mm 呼び径 φ25 DIP							第 0118 号 施工単価表 1.000 箇所 当り					
夜間 (8時間)							名 称	単 位	数 量	単 価	金 額	摘 要
単位当り							箇所	1.000	当り			

コア取付工 呼び径 25mm							第 0119 号 施工単価表 1.000 箇所 当り					
夜間 (8時間)							名 称	単 位	数 量	単 価	金 額	摘 要
配管工							人					
普通作業員							人					
諸雑費							式	1.000				
合計							箇所	1.000				
単位当り							箇所	1.000	当り			

第 0120 号 施工単価表 1.000 口 当り						
ポリ管継手工 径25mm						
夜間 (8時間)	名 称	単 位	数 量	単 価	金 額	摘 要
配管工		人				
普通作業員		人				
諸雑費		式	1.000			
合計		口	1.000			
単位当り		口	1.000	当り		

第 0121 号 施工単価表 1.000 箇所 当り						
止水栓取付工 止水栓のみ P P 径25mm						
夜間 (8時間)	名 称	単 位	数 量	単 価	金 額	摘 要
配管工		人				

第 0121 号 施工単価表 止水栓のみ P P 径25mm 1.000 箇所 当り						
夜間 (8時間)	名 称	単 位	数 量	単 価	金 額	摘 要
普通作業員		人				
諸雑費		式	1.000			
合計		箇所	1.000			
単位当り		箇所	1.000 当り			

第 0122 号 施工単価表 給水ポリ管布設工 φ 2 5 100.000 m 当り						
夜間 (8時間)	名 称	単 位	数 量	単 価	金 額	摘 要
ポリ管布設工		m	100.000			第0123号施工単価表
径25mm		m				
ポリエチレン管 一種 二層		m	100.000			
φ 2 5		m				

給水ポリ管布設工 φ 25 夜間（8時間）							第 0122 号 施工単価表 100.000 m 当り	
名	称	単位	数量	単価	金額	摘要		
合計		m	100.000					
単位当り		m	1.000	当り				

ポリ管布設工 径25mm 夜間（8時間）							第 0123 号 施工単価表 10.000 m 当り	
名	称	単位	数量	単価	金額	摘要		
配管工		人						
普通作業員		人						
合計		m	10.000					
単位当り		m	1.000	当り				

第 0124 号 施工単価表 10.000 m 当り						
名 称	単 位	数 量	単 価	金 額	摘 要	
夜間 (8時間) 配管工 直径100mm 鑄鉄管撤去工	人					
普通作業員	人					
トラック運転費	時間				第0004号運転単価表	
合計	m	10.000				
単位当り	m	1.000 当り				

第 0125 号 施工単価表 10.000 m 当り						
名 称	単 位	数 量	単 価	金 額	摘 要	
夜間 (8時間) 配管工 直径250mm 鑄鉄管撤去工	人					

第 0125 号 施工単価表 10.000 m 当り						
名 称	単 位	数 量	単 価	金 額	摘 要	
夜間（8時間） 普通作業員	人					
トラック運転費	時間				第0004号運転単価表	
合計	m	10.000				
単位当り	m	1.000 当り				

第 0126 号 施工単価表 10.000 m 当り						
名 称	単 位	数 量	単 価	金 額	摘 要	
夜間（8時間） 配管工	人					
普通作業員	人					

第 0126 号 施工単価表 10.000 m 当り						
鑄鉄管撤去工 径300mm						
夜間 (8時間)	名 称	単 位	数 量	単 価	金 額	摘 要
	トラック運転費	時間				第0004号運転単価表
合計		m	10.000			
単位当り		m	1.000	当り		

第 0127 号 施工単価表 10.000 m 当り						
ビニール管撤去工 径100mm						
夜間 (8時間)	名 称	単 位	数 量	単 価	金 額	摘 要
	配管工	人				
	普通作業員	人				
合計		m	10.000			

第 0127 号 施工単価表 10.000 m 当り						
ビニール管撤去工 径100mm						
夜間 (8時間)	名 称	単 位	数 量	単 価	金 額	摘 要
単位当り		m	1.000	当り		

第 0128 号 施工単価表 1.000 口 当り						
鋳鉄管撤去管切断工 エンジンカッター 径250mm ダクタイル鋳鉄管 (FCD)						
夜間 (8時間)	名 称	単 位	数 量	単 価	金 額	摘 要
特殊作業員		人				
普通作業員		人				
エンジンカッター損料 径250mm		日				第0013号施工単価表
諸雑費		式	1.000			
合計		口	1.000			

第 0128 号 施工単価表 1.000 口 当り						
鑄鉄管撤去管切断工 エンジンカッター 径250mm ダクタイル鑄鉄管 (FCD)						
夜間 (8時間)	名 称	単 位	数 量	単 価	金 額	摘 要
単位当り		口	1.000	当り		

第 0129 号 施工単価表 1.000 回 当り						
現場発生産品運搬費						
夜間 (8時間)	名 称	単 位	数 量	単 価	金 額	摘 要
普通作業員		人				
トラック運転費		時間				第0012号運転単価表
諸雑費		式	1.000			
合計		回	1.000			
単位当り		回	1.000	当り		

現場発生品運搬費						
第 0130 号 施工単価表						
1.000 回 当り						
夜間 (8時間)	名 称	単 位	数 量	単 価	金 額	摘 要
普通作業員		人				
トラック運転費		時間				第0012号運転単価表
諸雑費		式	1.000			
合計		回	1.000			
単位当り		回	1.000	当り		

メカニカル特殊継手工						
第 0131 号 施工単価表						
1.000 回 当り						
径300mm U、UF、LUF、US形 (SB、VT、LS方式) 以外						
夜間 (8時間)	名 称	単 位	数 量	単 価	金 額	摘 要
配管工		人				

メカニカル特殊継手工 径300mm U、UF、LUF、US形 (SB、VT、LS方式) 以外 第 0131 号 施工単価表 1.000 口 当り						
夜間 (8時間)	名 称	単 位	数 量	単 価	金 額	摘 要
普通作業員		人				
諸雑費		式	1.000			
合計		口	1.000			
単位当り		口	1.000 当り			

ビニール管布設工 径25mm 第 0132 号 施工単価表 10.000 m 当り						
夜間 (8時間)	名 称	単 位	数 量	単 価	金 額	摘 要
配管工		人				
普通作業員		人				

第 0132 号 施工単価表 10.000 m 当り						
ビニール管布設工 径25mm						
夜間 (8時間)	名 称	単 位	数 量	単 価	金 額	摘 要
合計		m	10.000			
単位当り		m	1.000 当り			

第 0133 号 施工単価表 2.000 口 当り						
ビニール管継手工 径25mm						
夜間 (8時間)	名 称	単 位	数 量	単 価	金 額	摘 要
配管工		人				
普通作業員		人				
諸雑費		式	1.000			
合計		口	2.000			

第 0133 号 施工単価表 2.000 口 当り						
ビニール管継手工 径25mm						
夜間 (8時間)	名 称	単位	数量	単 価	金 額	摘 要
単位当り		口	1.000	当り		

第 0134 号 施工単価表 1.000 m3 当り						
土砂等運搬(施工ハッケージ) 土砂(岩塊・玉石混り土含む) 8 km						
夜間 (8時間)	名 称	単位	数量	単 価	金 額	摘 要
	土砂等運搬(施工ハッケージ)					CB210110(0008)
	土砂(岩塊・玉石混り土含む)	m3	1.000			
合計		m3	1.000			
単位当り		m3	1.000	当り		

第 0135 号 施工単価表 1.000 m3 当り						
殻運搬(施工ハッケージ) 舗装版破砕						
夜間 (8時間)	名 称	単位	数量	単 価	金 額	摘 要
	殻運搬(施工ハッケージ)					CB227010(0009)
	舗装版破砕	m3	1.000			

第 0135 号 施工単価表 1.000 m3 当り						
夜間 (8 時間)						
名 称	単 位	数 量	単 価	金 額	摘 要	
殼運搬(施工ハッケーヅ) 舗装版破砕	m3	1.000				
合計						
単位当り	m3	1.000 当り				

第 0136 号 施工単価表 1.000 m3 当り						
夜間 (8 時間)						
名 称	単 位	数 量	単 価	金 額	摘 要	
殼運搬(施工ハッケーヅ) 舗装版破砕	m3	1.000			CB227010(0010)	
合計						
単位当り	m3	1.000 当り				

第 0137 号 施工単価表 1.000 m3 当り						
夜間 (8時間)						
名 称	単 位	数 量	単 価	金 額	摘 要	
殼運搬(施工パッケジ) 舗装版破砕						
殼運搬(施工パッケジ)	m3	1.000			CB227010(0011)	
舗装版破砕	m3	1.000				
合計	m3	1.000				
単位当り	m3	1.000	当り			

第 0138 号 施工単価表 1.000 m2 当り						
夜間 (8時間)						
名 称	単 位	数 量	単 価	金 額	摘 要	
上層路盤(車道・路肩部) (施工パッケジ) 再生瀝青安定処理材 (30) 締め後密度 2.35t/m3 1層当り平均仕上り厚 100 mm						
上層路盤 (車道・路肩部) (施工パッケジ)	m2	1.000			CB410040(0013)	
再生瀝青安定処理材 (30) 1層当り平均仕上り厚 100 mm フライコート PK-3	m2	1.000				
合計	m2	1.000				
単位当り	m2	1.000	当り			

第 0139 号 施工単価表 1.000 m2 当り						
基層 (車道・路肩部) (施工パッケージ) 1層当り平均仕上り厚 50 mm 再生粗粒度アスファルト混合物 (20)						
夜間 (8時間)	名 称	単位	数 量	単 価	金 額	摘 要
	基層 (車道・路肩部) (施工パッケージ)					CB410240(0014)
	1層当り平均仕上り厚 50 mm 再生粗粒度アス ノ(20) タックコート PK-4	m2	1.000			
合計		m2	1.000			
単位当り		m2	1.000	当り		

第 0140 号 施工単価表 1.000 m2 当り						
表層 (車道・路肩部) (施工パッケージ) 1層当り平均仕上り厚 50 mm 再生密粒度アスファルト混合物 (13)						
夜間 (8時間)	名 称	単位	数 量	単 価	金 額	摘 要
	表層 (車道・路肩部) (施工パッケージ)					CB410260(0015)
	1層当り平均仕上り厚 50 mm 再生密粒度アス ノ(13) フライコート PK-3	m2	1.000			
合計		m2	1.000			
単位当り		m2	1.000	当り		

第 0141 号 施工単価表 1.000 m2 当り						
表層 (歩道部) (施工パッケージ) 1層当り平均仕上り厚 30 mm 再生密粒度アスファルト混合物 (13)						
夜間 (8時間)	名 称	単位	数 量	単 価	金 額	摘 要
	表層 (歩道部) (施工パッケージ)					CB410261(0016)
	1層当り平均仕上り厚 30 mm 再生密粒度アス ン(13) フライコート PK-3	m2	1.000			
合計		m2	1.000			
単位当り		m2	1.000	当り		

第 0142 号 施工単価表 1.000 m2 当り						
表層 (車道・路肩部) (施工パッケージ) 1層当り平均仕上り厚 50 mm 密粒度アスコン改質Ⅱ型(20)耐流動						
夜間 (8時間)	名 称	単位	数 量	単 価	金 額	摘 要
	表層 (車道・路肩部) (施工パッケージ)					CB410260(0017)
	1層当り平均仕上り厚 50 mm 密粒度アスコン改 質Ⅱ型(20)耐流動 タックコート(各種)	m2	1.000			
合計		m2	1.000			
単位当り		m2	1.000	当り		

切削オーバークレイ工 切削深 7cm以下 舗設層数一層 一層目 50 mm 第 0143 号 施工単価表 100.000 m2 当り						
夜間 (8時間)	名称	単位	数量	単価	金額	摘要
土木一般世話役		人				
特殊作業員		人				
普通作業員		人				
再生密粒度アスコン (13)		t	12.570			第0144号施工単価表
アスファルト乳剤 PK-4		リットル				
路面切削機運転費【基準】		日				第0014号運転単価表
路面清掃車運転費【基準】		日				第0015号運転単価表

第 0143 号 施工単価表 100.000 m2 当り						
切削オーバーレイ工 切削深 7cm以下 舗設層数一層 一層目 50 mm						
夜間 (8時間)						
名 称	単 位	数 量	単 価	金 額	摘 要	
アスファルトフィニッシュヤ運転費【基準】	日				第0016号運転単価表	
ロードローラ運転費【基準】	日				第0017号運転単価表	
タイヤローラ運転費(賃料)【基準】	日				第0018号運転単価表	
諸雑費	式	1.000				
合計	m2	100.000				
単位当り	m2	1.000	当り			

再生密粒度アスコン (13)							第 0144 号 施工単価表	
夜間 (8時間)							1.000 t 当り	
名 称	単位	数 量	単 価	金 額	摘 要			
再生密粒度アスコン (13)	t	1.000						
合計	t	1.000						
単位当り	t	1.000	当り					

殻運搬 (路面切削) (施工パッケージ)							第 0145 号 施工単価表	
夜間 (8時間)							100.000 m3 当り	
名 称	単位	数 量	単 価	金 額	摘 要			
殻運搬 (路面切削) (施工パッケージ)	m3	100.000			CB430020(0018)			
合計	m3	100.000						
単位当り	m3	1.000	当り					

第 0146 号 施工単価表 100.000 m2 当り						
インターlockingブロック設置工 (市場単価) 直線配置 厚6cm						
夜間 (8時間)	名称	単位	数量	単価	金額	摘要
	インターlockingブロック設置工 (市場単価)					
	一般部 直線配置 厚6cm	m2	100.000			
	諸雑費	式	1.000			
	合計	m2	100.000			
	単位当り	m2	1.000 当り			

第 0147 号 施工単価表 1,000.000 m 当り						
区画線工 [溶融式・手動] (標準単価) 実線 幅 15cm 1.5mm (標準) 白						
夜間 (8時間)	名称	単位	数量	単価	金額	摘要
	区画線設置工 [溶融式(手動)] [供用区間]					
	実線 15cm、時間的制約 無、機・労 夜間	m	1,000.000			
	路面標示用塗料 3種1号					
	JIS K 5665 溶融 ガラスビーズ 含有量15~18% 白 比重2.0	kg	570.000			

第 0147 号 施工単価表 1,000.000 m 当り						
区画線工〔溶融式・手動〕(標準単価) 実線 幅 15cm 1.5mm (標準) 白						
夜間 (8時間)						
名 称	単 位	数 量	単 価	金 額	摘 要	
接着用プライマー						
区画線用 色- 比重0.9	kg	25.000				
ガラスビーズ						
ガラスビーズ JIS R 3301 1号(0.106~0.850mm) 色- 比重-	kg	25.000				
軽油						
一般用	L	44.000				
諸雑費	式	1.000				
合計	m	1,000.000				
単位当り	m	1.000	当り			

第 0148 号 施工単価表 1,000.000 m 当り						
区画線工〔溶融式・手動〕(標準単価) セブラ 幅 30cm 1.5mm (標準) 白						
夜間 (8時間)						
名 称	単 位	数 量	単 価	金 額	摘 要	
区画線設置工〔溶融式(手動)〕〔供用区間〕 セブラ 30cm、時間的制約 無、機・労 夜間	m	1,000.000				
路面標示用塗料 3種1号						
JIS K 5665 溶融 ガラスビーズ 含有量15～18% 白 比重2.0	kg	1,130.000				
接着用プライマー						
区画線用 色- 比重0.9	kg	50.000				
ガラスビーズ						
ガラスビーズ JIS R 3301 1号(0.106～0.850mm) 色- 比重-	kg	50.000				
軽油						
一般用	L	84.000				
諸雑費	式	1.000				
合計	m	1,000.000				

第 0148 号 施工単価表 1,000.000 m 当り						
区画線工〔溶融式・手動〕(標準単価) ゼブラ 幅 30cm 1.5mm (標準) 白						
夜間 (8時間)	名 称	単位	数量	単 価	金 額	摘 要
単位当り		m	1.000	当り		

第 0149 号 施工単価表 1,000.000 m 当り						
区画線工〔溶融式・手動〕(標準単価) ゼブラ 幅 45cm 1.5mm (標準) 白						
夜間 (8時間)	名 称	単位	数量	単 価	金 額	摘 要
	区画線設置工〔溶融式(手動)〕〔供用区間〕 ゼブラ 45cm、時間的制約 無、機・労 夜間	m	1,000.000			
	路面標示用塗料 3種1号 JIS K 5665 溶融 ガラスビーズ 含有量15～18% 白 比重2.0 接着用プライマー	kg	1,700.000			
	区画線用 色- 比重0.9 ガラスビーズ	kg	75.000			
	ガラスビーズ JIS R 3301 1号(0.106～0.850mm) 色- 比重-	kg	75.000			
	軽油 一般用	L	98.000			

第 0149 号 施工単価表 1,000.000 m 当り						
区画線工〔溶融式・手動〕(標準単価) ゼブラ 幅 45cm 1.5mm (標準) 白						
夜間 (8時間)	名 称	単位	数 量	単 価	金 額	摘 要
諸雑費		式	1.000			
合計		m	1,000.000			
単位当り		m	1.000	当り		

第 0150 号 施工単価表 1,000.000 m 当り						
区画線工〔溶融式・手動〕(標準単価) 矢印・記号・文字 幅 15cm (換算) 1.5mm (標準) 白						
夜間 (8時間)	名 称	単位	数 量	単 価	金 額	摘 要
区画線設置工〔溶融式(手動)〕〔供用区間〕						
矢印・記号・文字 15cm、時間的制約 無、機・労 間		m	1,000.000			
路面標示用塗料 3種1号						
JIS K 5665 溶融 ガラスビーズ 含有量15~18% 白 比重2.0		kg	570.000			
接着用プライマー						
区画線用 色- 比重0.9		kg	25.000			

区画線工〔溶融式・手動〕(標準単価) 矢印・記号・文字 幅 15cm (換算) 1.5mm (標準) 白							第 0150 号 施工単価表 1,000.000 m 当り	
夜間 (8時間)							金額	摘要
名称	単位	数量	単価	金額				
ガラスビーズ								
ガラスビーズ JIS R 3301 1号(0.106~0.850mm) 色-比重-	kg	25.000						
軽油								
一般用	L	110.000						
諸雑費								
	式	1.000						
合計	m	1,000.000						
単位当り	m	1.000	当り					

交通誘導警備員費 交通誘導警備員A 38 人 交通誘導警備員B 112 人							第 0151 号 施工単価表 1.000 式 当り	
夜間 (8時間)							金額	摘要
名称	単位	数量	単価	金額				
交通誘導警備員A	人							

第 0151 号 施工単価表 1.000 式 当り						
交通誘導警備員費 交通誘導警備員A 38 人 交通誘導警備員B 112 人 夜間 (8 時間)						
名 称	単 位	数 量	単 価	金 額	摘 要	
交通誘導警備員B	人					
合計	式	1.000				
単位当り	式	1.000 当り				

第 0152 号 施工単価表 1.000 式 当り						
仮設材等運搬費 (往復) 運搬重量= 1.35 t						
名 称	単 位	数 量	単 価	金 額	摘 要	
運搬費	式	1.000				
合計	式	1.000				
単位当り	式	1.000 当り				

第 0153 号 施工単価表 1.000 式 当り						
仮設材等積込み取卸し 積込み取卸し重量= 1.35 t						
名 称	単 位	数 量	単 価	金 額	摘 要	
積込みのみ	t	1.350				
取卸しのみ	t	1.350				
積込みのみ	t	1.350				
取卸しのみ	t	1.350				
合計	式	1.000				
単位当り	式	1.000	当り			

建設機械運搬費						
第 0154 号 施工単価表 1.000 台 当り						
名 称	単 位	数 量	単 価	金 額	摘 要	
トレローラ	台	1.000				
合計	台	1.000				
単位当り	台	1.000	当り			

舗装版取壊し積込工						
第 0155 号 施工単価表 100.000 m2 当り						
名 称	単 位	数 量	単 価	金 額	摘 要	
夜間（8時間） 土木一般世話役	人					
普通作業員	人					
小型バックホウ運転費	日				第0019号運転単価表	

舗装版取壊し積込工							第 0155 号 施工単価表				
夜間 (8時間)							100.000 m2 当り				
名	称	単	位	数	量	単	価	金	額	摘	要
諸	雑	費	式	1.000							
合	計		m2	100.000							
単	位	当	m2	1.000			当				
		り									

建設廃棄物受入れ料金							第 0156 号 施工単価表				
A s 塊							1.000 m3 当り				
名	称	単	位	数	量	単	価	金	額	摘	要
建	設	廃	棄	物	受	入	れ	料	金	(A s 塊)	
合	計		m3	1.000							
単	位	当	m3	1.000			当				
		り									

発生土運搬費						
第 0157 号 施工単価表						
10.000 m3 当り						
夜間 (8時間)	名 称	単 位	数 量	単 価	金 額	摘 要
	ダンプトラック運転費	日				第0020号運転単価表
合計		m3	10.000			
単位当り		m3	1.000	当り		

機械掘削積込 砂・砂質土						
第 0158 号 施工単価表						
100.000 m3 当り						
夜間 (8時間)	名 称	単 位	数 量	単 価	金 額	摘 要
土木一般世話役		人				
普通作業員		人				
小型バックホウ運転費		日				第0021号運転単価表

第 0158 号 施工単価表 100.000 m3 当り						
機械掘削積込 砂・砂質土						
夜間 (8時間)	名 称	単 位	数 量	単 価	金 額	摘 要
諸雑費		式	1.000			
合計		m3	100.000			
単位当り		m3	1.000	当り		

第 0159 号 施工単価表 100.000 m3 当り						
機械埋戻工(砕石(RC-40))						
夜間 (8時間)	名 称	単 位	数 量	単 価	金 額	摘 要
再生クラッシュヤーン		m3	120.000			
RC-40						
土木一般世話役		人				
普通作業員		人				

機械埋戻工(砕石(RC-40))							第 0159 号 施工単価表 100.000 m3 当り	
夜間(8時間)	名 称	単位	数 量	単 価	金 額	摘 要		
	小型バックホウ運転費	日					第0021号運転単価表	
	タンバ運転費	日					第0002号運転単価表	
	諸雑費	式	1.000					
	合計	m3	100.000					
	単位当り	m3	1.000 当り					

発生土運搬費 8 km							第 0160 号 施工単価表 10.000 m3 当り	
夜間(8時間)	名 称	単位	数 量	単 価	金 額	摘 要		
	ダンプトラック運転費	日					第0020号運転単価表	

発生土運搬費 8 km							第 0160 号 施工単価表 10.000 m3 当り	
夜間 (8時間)	名 称	単 位	数 量	単 価	金 額	摘 要		
合計		m3	10.000					
単位当り		m3	1.000	当り				

通水試験工							第 0161 号 施工単価表 1.000 日 当り	
	名 称	単 位	数 量	単 価	金 額	摘 要		
配管工		人						
普通作業員		人						
諸雑費		式	1.000					
合計		日	1.000					

通水試験工							第 0161 号 施工単価表	
							1.000 日 当り	
名 称	単 位	数 量	単 価	金 額	摘 要			
単位当り	日	1.000	当り					

SJ0140 機械埋戻工(埋戻し用砂) 夜間		第 0001 号単価表 100 m3 当り			
名 称	単 位	数 量	単 価	金 額	摘 要
埋戻し用砂	m3	126.000			
土木一般世話役	人				
普通作業員	人				
バックホウ運転費	時間				第0001号運転単価表
タンバ運転費	日				第0002号運転単価表
諸雑費	式	1.000			
合 計	m3	100.000			
単位当り	m3	1.000 当り			

SJ0030 充填工 夜間		第 0002 号単価表 1 式					当り
名 称	単 位	数 量	単 価	金 額	摘 要		
材料費	m3	1.600			第0003号単価表		
施工費	日				第0004号単価表		
機械等使用料	式	1.000			第0005号単価表		
材料集積移動費	式	1.000			第0006号単価表		
工法使用料	式	1.000					
合 計	式	1.000					
単位当り	式	1.000	当り				

SJ0040 材料費		第 0003 号単価表 1 m3 当り				
名 称	単 位	数 量	単 価	金 額	摘 要	
高炉セメント(B) 450kgパック詰	kg	450.000				
モルタル						
セルクリート同等品以上	kg	225.000				
起泡剤						
タフフォームT同等品以上 混練水・希釈 水 PH5.8以上含む	kg	1.750				
合 計	m3	1.000				
単位当り	m3	1.000	当り			

SJ0050 施工費		第 0004 号単価表					当日
夜間		1 日					
名 称	単 位	数 量	単 価	金 額	摘 要		
土木一般世話役	人						
特殊作業員	人						
普通作業員	人						
電工	人						
特殊運転手	人						
合 計	日	1.000					
単位当り	日	1.000 当り					

SJ0060 夜間		機械等使用料		第 0005 号単価表 1 式		当り	
名 称	単 位	数 量	単 価	金 額	摘 要		
車上式プラント設備	組・日	4.000					
水槽 2.0m3	台・日	4.000					
モルタル流量計 2吋	台・日	4.000					
クレーン装着トラック クレーン装置付 7.0t積2.9t吊	台・日	4.000					
給水車	台	1.000					
トラック 2t積	台・日	1.000					
諸雑費	式	1.000					
合 計	式	1.000					

SJ0060 夜間		機械等使用料		第 0005 号単価表 1 式			当り				
名	称	単	位	数	量	単	価	金	額	摘	要
単	位	当	り			1.000	当	り			

SJ0070 材料集積移動費		第 0006 号単価表			1 式		当り	
名 称	単 位	数 量	単 価	金 額	摘 要			
土木一般世話役	人							
特殊作業員	人							
普通作業員	人							
特殊運転手	人							
トラック賃料	日							
諸雑費	式	1.000						
合 計	式	1.000						
単位当り	式	1.000	当り					

SJ0100 注入口工 夜間		第 0007 号単価表 1 式					当り
名称	単位	数量	単価	金額	摘要		
メカニカルジョイント形 管帽 φ 3 0 0	個	1. 0 0 0					
メカニカル特殊継手工 径300mm U、UF、LUF、US形 (SB、 VT、LS方式) 以外 ビニル管 HI	口	1. 0 0 0			第0131号施工単価表		
φ 5 0	m	1. 5 0 0					
ビニール管布設工 径50mm	m	1. 5 0 0			第0047号施工単価表		
ビニールエルボ HI 9 0° φ 5 0	個	1. 0 0 0					
ビニール管継手工 径50mm	口	3. 0 0 0			第0048号施工単価表		
ビニル管 HI φ 2 5	m	1. 3 0 0					
ビニール管布設工 径25mm	m	1. 5 0 0			第0132号施工単価表		

SJ0100 注入口工 夜間		第 0007 号単価表 1 式					当り
名 称	単 位	数 量	単 価	金 額	摘 要		
ビニールエルボ HI 90° φ 25	個	1.000					
ビニール管継手工 径25mm	口	3.000			第0133号施工単価表		
バルブソケット HI φ 50	個	1.000					
鋼管ソケット 50A	個	1.000					
鋼管継手工 (ねじ込みのみ) φ 50	口	1.000			第0046号施工単価表		
合 計	式	1.000					
単位当り	式	1.000	当り				

SJ0110 確認口工 夜間		第 0008 号単価表 1 式					当り
名 称	単 位	数 量	単 価	金 額	摘 要		
メカニカルジョイント形 管帽 φ 3 0 0	個	1. 0 0 0					
メカニカル特殊継手工 径300mm U、UF、LUF、US形 (SB、 VT、LS方式) 以外	口	1. 0 0 0			第0131号施工単価表		
ビニル管 HI φ 5 0	m	1. 5 0 0					
ビニール管布設工 径50mm	m	1. 5 0 0			第0047号施工単価表		
ビニールエルボ HI 9 0° φ 5 0	個	1. 0 0 0					
ビニール管継手工 径50mm	口	2. 0 0 0			第0048号施工単価表		
合 計	式	1. 0 0 0					
単位当り	式	1. 0 0 0 当り					

SJ0090 プラント組立解体		第 0009 号単価表 1 式			当り	
名 称	単 位	数 量	単 価	金 額	摘 要	
土木一般世話役	人					
特殊作業員	人					
普通作業員	人					
電工	人					
特殊運転手	人					
諸雑費	式	1.000				
合 計	式	1.000				
単位当り	式	1.000	当り			

SJ0020 切削オーバーレイ工 夜間 切削深 7cm以下, 舗設層数一層, 一層目 50 mm, 二層目 0 mm		第 0010 号単価表 100 m2		当り	
名 称	単 位	数 量	単 価	金 額	摘 要
土木一般世話役	人				
特殊作業員	人				
普通作業員	人				
密粒度アスコン改質Ⅱ型(20) 耐流動40以上	t	12.570			
アスファルト乳剤 PKR-T	リットル				
路面切削機運転費【基準】	日				第0014号運転単価表
路面清掃車運転費【基準】	日				第0015号運転単価表
アスファルトフィニッシュヤ運転費【基準】	日				第0016号運転単価表

SJ0020 夜間		切削オーバーレイ工 切削深 7cm以下, 舗設層数一層, 一層目 50 mm, 二層目 0 mm					第 0010 号単価表 100 m2		当り	
名 称	単 位	数 量	単 価	金 額	摘 要					
ロードローラ運転費【基準】	日				第0017号運転単価表					
タイヤローラ運転費(賃料)【基準】	日				第0018号運転単価表					
諸雑費	式	1.000								
合 計	m2	100.000								
単位当り	m2	1.000	当り							

SJ0130 夜間		インターロッキングブロック設置工 再設置 6cm		第 0011 号単価表 1 m2		第 0146号施工単価表		当り	
名 称	単 位	数 量	単 価	金 額	摘 要				
インターロッキングブロック設置工 (市場単価) 直線配置 厚6cm	m2	1.000							
砂 0.074mm以下通過百分率が0～10%	m3	0.040							
インターロッキングブロック材料控除分 6cm	m2	1.000							
合 計	m2	1.000							
単位当り	m2	1.000	当り						

SJ0120 閉塞工運搬費		第 0012 号単価表 1 式					当り
名 称	単 位	数 量	単 価	金 額	摘 要		
特殊運転手	人						
トラック 2t積	台・日	4.000					
トラック運搬	台	1.000					
合 計	式	1.000					
単位当り	式	1.000	当り				

SJ0010 試掘工 夜間		第 0013 号単価表 1 式					当り
名 称	単 位	数 量	単 価	金 額	摘 要		
舗装版切断(施工ハックージ)	m	44.000			CB430510(0001)		
アスファルト舗装版 15cm以下							
舗装版取壊し積込工	m ²	21.000			第0155号施工単価表		
建設廃棄物受入れ料金							
A s 塊	m ³	2.200			第0156号施工単価表		
発生土運搬費							
機械掘削積込	m ³	2.200			第0157号施工単価表		
砂・砂質土	m ³	17.900			第0158号施工単価表		
床掘り(施工ハックージ)							
土砂	m ³	6.300			CB210030(0019)		
機械埋戻工(埋戻し用砂)							
	m ³	6.300			第0014号単価表		
機械埋戻工(碎石(RC-40))							
	m ³	19.050			第0159号施工単価表		

SJ0010 試掘工 夜間		第 0013 号単価表 1 式					当り
名 称	単 位	数 量	単 価	金 額	摘 要		
発生土運搬費 8 km	m3	24.200			第0160号施工単価表		
表層工・人力施工 (車道・路肩) 再生密粒度アスコン(13) 仕上り厚 5cm 設 計密度 2350kg/m3	m2	21.000			第0094号施工単価表		
合 計	式	1.000					
単位当り	式	1.000	当り				

SJ0150 機械埋戻工(埋戻し用砂) 夜間		第 0014 号単価表 100 m3 当り			
名 称	単 位	数 量	単 価	金 額	摘 要
埋戻し用砂	m3	126.000			
土木一般世話役	人				
普通作業員	人				
小型バックホウ運転費	日				第0021号運転単価表
タンバ運転費	日				第0002号運転単価表
諸雑費	式	1.000			
合 計	m3	100.000			
単位当り	m3	1.000 当り			

SJ0080 閉塞工試験費		第 0015 号単価表 1 式				当り
名 称	単 位	数 量	単 価	金 額	摘 要	
フロー試験	回					
湿潤密度試験	回					
一軸圧縮試験 3試料	回					
合 計	式	1.000				
単位当り	式	1.000 当り				

施工パッケージ単価一覧表

単価コード	施工名称	単位	標準単価	積算単価	条件名称	条件値
CB430510(0001) 夜間	舗装版切断(施工パッケージ)	m			舗装版種別 アスファルト舗装版厚	アスファルト舗装版 15cm以下
CB430510(0002) 夜間	舗装版切断(施工パッケージ)	m			舗装版種別 アスファルト舗装版厚	アスファルト舗装版 15cmを超え30cm以下
CB430310(0003) 夜間	舗装版破砕(施工パッケージ)	m ²				
CB410040(0004) 夜間	上層路盤(車道・路肩部)(施工パッケージ)	m ²			材料 1層当り平均仕上り厚 瀝青材料種類	再生瀝青安定処理材(30) 1層当り平均仕上り厚 100 mm プライムコート PK-3
CB430310(0005) 夜間	舗装版破砕(施工パッケージ)	m ²				
CB210720(0006) 夜間	舗装版破砕積込(小規模土工)(施工パッケージ)	m ²				
CB210100(0007) 夜間	掘削(施工パッケージ)	m ³			土質 施工方法	土砂 上記以外(小規模)
CB210110(0008) 夜間	土砂等運搬(施工パッケージ)	m ³			土質	土砂(岩塊・玉石混り土含む)
CB227010(0009) 夜間	殻運搬(施工パッケージ)	m ³			殻発生作業	舗装版破砕

施工パッケージ単価一覧表

単価コード	施工名称	単位	標準単価	積算単価	条件名称	条件値
CB227010(0010) 夜間	殻運搬(施工パッケージ)	m3			殻発生作業	舗装版破砕
CB227010(0011) 夜間	殻運搬(施工パッケージ)	m3			殻発生作業	舗装版破砕
CB410010(0012) 夜間	不陸整正(施工パッケージ)	m2			補足材料の有無 補足材料平均厚さ 補足材料	有り 17mm以上21mm未満 再生クワッチャブ RC-40
CB410040(0013) 夜間	上層路盤(車道・路肩部)(施工パッケージ)	m2			材料 1層当り平均仕上り厚 瀝青材料種類	再生瀝青安定処理材(30) 1層当り平均仕上り厚 100 mm フライコート PK-3
CB410240(0014) 夜間	基層(車道・路肩部)(施工パッケージ)	m2			1層当り平均仕上り厚(mm) 材料 瀝青材料種類	1層当り平均仕上り厚 50 mm 再生粗粒度アスコン(20) タックコート PK-4
CB410260(0015) 夜間	表層(車道・路肩部)(施工パッケージ)	m2			1層当り平均仕上り厚(mm) 材料 瀝青材料種類	1層当り平均仕上り厚 50 mm 再生密粒度アスコン(13) フライコート PK-3
CB410261(0016) 夜間	表層(歩道部)(施工パッケージ)	m2			1層当り平均仕上り厚(mm) 材料 瀝青材料種類	1層当り平均仕上り厚 30 mm 再生密粒度アスコン(13) フライコート PK-3

施工パッケージ単価一覧表

単価コード	施工名称	単位	標準単価	積算単価	条件名称	条件値
CB410260(0017) 夜間	表層(車道・路肩部)(施工パッケージ)	m2			1層当り平均仕上り厚(mm) 材料 瀝青材料種類	1層当り平均仕上り厚 50 mm 密粒度アスコン改質Ⅱ型(20)耐流動 タックコート(各種)
CB430020(0018) 夜間	殻運搬(路面切削)(施工パッケージ)	m3				
CB210030(0019) 夜間	床掘り(施工パッケージ)	m3			土質	土砂

試掘工

試掘工①

工種				数量	単位
L=	2.00	m			
W=	2.00	m			
H=	1.20	m			
舗装切断	8.00			8.00	m
舗装版掘削積込	2.00	×	2.00	4.00	m ²
As殻処分	2.00	×	2.00	×	0.05
機械掘削	2.00	×	2.00	×	0.85
人力掘削	2.00	×	2.00	×	0.30
機械埋戻(砂)	2.00	×	2.00	×	0.30
機械埋戻(碎石)	2.00	×	2.00	×	0.85
発生土運搬	2.00	×	2.00	×	1.15
舗装回復旧	2.00	×	2.00	回復旧厚t=	5 cm
				4.00	m ²

試掘工②

工種				数量	単位
L=	2.00	m			
W=	2.00	m			
H=	1.20	m			
舗装切断	8.00			8.00	m
舗装版掘削積込	2.00	×	2.00	4.00	m ²
As殻処分	2.00	×	2.00	×	0.10
機械掘削	2.00	×	2.00	×	0.80
人力掘削	2.00	×	2.00	×	0.30
機械埋戻(砂)	2.00	×	2.00	×	0.30
機械埋戻(碎石)	2.00	×	2.00	×	0.85
発生土運搬	2.00	×	2.00	×	1.10
舗装回復旧	2.00	×	2.00	回復旧厚t=	5 cm
				4.00	m ²

試掘工③

工種				数量	単位
L=	2.00	m			
W=	2.00	m			
H=	1.50	m			
舗装切断	8.00			8.00	m
舗装版掘削積込	2.00	×	2.00	4.00	m ²
As殻処分	2.00	×	2.00	×	0.10
機械掘削	2.00	×	2.00	×	1.10
人力掘削	2.00	×	2.00	×	0.30
機械埋戻(砂)	2.00	×	2.00	×	0.30
機械埋戻(碎石)	2.00	×	2.00	×	1.15
発生土運搬	2.00	×	2.00	×	1.40
舗装回復旧	2.00	×	2.00	回復旧厚t=	5 cm
				4.00	m ²

試掘工④

工種				数量	単位
L=	2.00	m			
W=	2.00	m			
H=	1.20	m			
舗装切断	8.00			8.00	m
舗装版掘削積込	2.00	×	2.00	4.00	m ²
As殻処分	2.00	×	2.00	×	0.20
機械掘削	2.00	×	2.00	×	0.70
人力掘削	2.00	×	2.00	×	0.30
機械埋戻(砂)	2.00	×	2.00	×	0.30
機械埋戻(碎石)	2.00	×	2.00	×	0.85
発生土運搬	2.00	×	2.00	×	1.00
舗装回復旧	2.00	×	2.00	回復旧厚t=	5 cm
				4.00	m ²

試掘工⑤

工種				数量	単位
L=	1.00	m			
W=	1.00	m			
H=	1.20	m			
舗装切断	4.00			4.00	m
舗装版掘削積込	1.00	×	1.00	1.00	m ²
As殻処分	1.00	×	1.00	×	0.20
機械掘削	1.00	×	1.00	×	0.70
人力掘削	1.00	×	1.00	×	0.30
機械埋戻(砂)	1.00	×	1.00	×	0.30
機械埋戻(碎石)	1.00	×	1.00	×	0.85
発生土運搬	1.00	×	1.00	×	1.00
舗装回復旧	1.00	×	1.00	回復旧厚t=	5 cm
				1.00	m ²

集計

工種	試掘工①	試掘工②	試掘工③	試掘工④	試掘工⑤	試掘工⑥	計	単位
舗装切断	8.00	8.00	8.00	8.00	4.00	8.00	44.00	m
舗装版掘削積込	4.00	4.00	4.00	4.00	1.00	4.00	21.00	m ²
As殻処分	0.20	0.40	0.40	0.80	0.20	0.20	2.20	m ³
機械掘削	3.40	3.20	4.40	2.80	0.70	3.40	17.90	m ³
人力掘削	1.20	1.20	1.20	1.20	0.30	1.20	6.30	m ³
機械埋戻(砂)	1.20	1.20	1.20	1.20	0.30	1.20	6.30	m ³
機械埋戻(碎石)	3.40	3.40	4.60	3.40	0.85	3.40	19.05	m ³
発生土運搬	4.60	4.40	5.60	4.00	1.00	4.60	24.20	m ³
舗装回復旧	4.00	4.00	4.00	4.00	1.00	4.00	21.00	m ²

試掘工⑥

工種				数量	単位
L=	2.00	m			
W=	2.00	m			
H=	1.20	m			
舗装切断	8.00			8.00	m
舗装版掘削積込	2.00	×	2.00	4.00	m ²
As殻処分	2.00	×	2.00	×	0.05
機械掘削	2.00	×	2.00	×	0.85
人力掘削	2.00	×	2.00	×	0.30
機械埋戻(砂)	2.00	×	2.00	×	0.30
機械埋戻(碎石)	2.00	×	2.00	×	0.85
発生土運搬	2.00	×	2.00	×	1.15
舗装回復旧	2.00	×	2.00	回復旧厚t=	5 cm
				4.00	m ²

試掘工⑦

工種				数量	単位
L=		m			
W=		m			
H=		m			
舗装切断					m
舗装版掘削積込					m ²
As殻処分					m ³
機械掘削					m ³
人力掘削					m ³
機械埋戻(砂)					m ³
機械埋戻(碎石)					m ³
発生土運搬					m ³
舗装回復旧				回復旧厚t=	cm
					m ²

試掘工⑧

工種				数量	単位
L=		m			
W=		m			
H=		m			
舗装切断					m
舗装版掘削積込					m ²
As殻処分					m ³
機械掘削					m ³
人力掘削					m ³
機械埋戻(砂)					m ³
機械埋戻(碎石)					m ³
発生土運搬					m ³
舗装回復旧				回復旧厚t=	cm
					m ²

試掘工⑨

工種				数量	単位
L=		m			
W=		m			
H=		m			
舗装切断					m
舗装版掘削積込					m ²
As殻処分					m ³
機械掘削					m ³
人力掘削					m ³
機械埋戻(砂)					m ³
機械埋戻(碎石)					m ³
発生土運搬					m ³
舗装回復旧				回復旧厚t=	cm
					m ²

試掘工⑩

工種				数量	単位
L=		m			
W=		m			
H=		m			
舗装切断					m
舗装版掘削積込					m ²
As殻処分					m ³
機械掘削					m ³
人力掘削					m ³
機械埋戻(砂)					m ³
機械埋戻(碎石)					m ³
発生土運搬					m ³
舗装回復旧				回復旧厚t=	cm
					m ²

令和3年度 水工第41号

久居明神町地内配水管布設工事（その2）

舗装本復旧数量総括表

バル1 : 建設改良工事

工事数量 総括表

ⅠⅠⅠ (工事区分)	ⅠⅠⅡ (工種)	ⅠⅠⅢ (種別)	ⅠⅠⅣ (細別)	ⅠⅠⅤ (規格)	単位	数量	摘要
建設改良工事					式	1	
	路面復旧費				式	1	
		舗装本復旧工			式	1	
			舗装版切断(1)	As版 t=15cm以下	m	20	
			舗装版切断(2)	As版 t=15cm以上30cm以下	m	9	
			舗装版破碎(1)	As版 t=15cm以下	m ²	278	
			舗装版破碎(2)	As版 t=15cm以上40cm以下	m ²	48	
			舗装版破碎(3)	As版 t=15cm以下	m ²	41	
			掘削	土砂	m ³	2	
			土砂等運搬	土砂	m ³	2	
			殻運搬(1)	As版 t=15cm以下	m ³	13	
			殻運搬(2)	As版 t=15cm以上40cm以下	m ³	10	
			殻運搬(3)	As版 t=15cm以下	m ³	1	
			建設廃棄物受入れ料金	As殻	m ³	69	
			不陸整正	補足材(RC-40) t=2cm	m ²	326	
			上層路盤	再生瀝青安定処理t=10cm	m ²	48	

工事数量 総括表

レベル1 (工事区分)	レベル2 (工種)	レベル3 (種別)	レベル4 (細別)	レベル5 (規格)	単位	数量	摘要
			基層	再生粗粒度7スコン(20)t=5cm	m2	48	
			表層(1)	再生密粒度7スコン(13)t=5cm	m2	208	
			表層(2)	再生密粒度7スコン(13)t=3cm	m2	70	
			表層(3)	密粒度7スコン改質II型(20)t=5cm	m2	48	
			切削オーバーレイ(1)	再生密粒度7スコン(13)t=5cm	m2	547	
			切削オーバーレイ(2)	密粒度7スコン改質II型(20)t=5cm	m2	366	
			殻運搬(路面切削)	As殻	m3	46	
			インターlockingブロック撤去	再利用	m2	39	
			インターlockingブロック設置	再利用	m2	64	
			溶融式区画線(1)	白・実線 W=15cm	m	210	
			溶融式区画線(2)	白・ゼブラ W=30cm	m	11	
			溶融式区画線(3)	白・ゼブラ W=45cm	m	200	
			溶融式区画線(4)	白・文字・記号 15cm換算	m	130	

数量計算書				
レベル2 (工種)	レベル3 (種別)	レベル4 (細別)	レベル5 (規格及び数量)	単位 数量
路面復旧費	舗装本復旧工	舗装版切断(1)	As版 t=15cm以下 L = 8.00 + 5.60 + 3.50 + 3.30 = 20.40	m 20.4
		舗装版切断(2)	As版 t=15cm以上30cm以下 L = 9.40	m 9.4
	舗装版破碎(2)	舗装版破碎(1)	As版 t=15cm以下 ※舗装工面積計算書より 表層(1) φ250 A = 89.8 + 118.0 + 70.2 = 278.0	m2 278.0
		舗装版破碎(2)	As版 t=15cm以上40cm以下 ※舗装工面積計算書より 表層(3) A = 47.8	m2 47.8

数量計算法				
バブル2 (工種)	バブル3 (種別)	バブル4 (細別)	バブル5 (規格及び数量)	数量
		舗装版破砕(3)	As版 t=15cm以下 歩道(インターロッキング)仮復旧部 $\phi 300$ 布設部 L=34.7m $A = 0.70 \times 34.7 = 24.29$ $\phi 100$ 布設部 L=13.5m $A = 0.55 \times 13.5 = 7.43$ $\phi 75$ 布設部 L=2.9m $A = 0.55 \times 2.9 = 1.60$ $\phi 100$ 撤去部 L=13.2m $A = 0.55 \times 13.2 = 7.26$ $\Sigma A = 40.58$	40.6
		掘削	歩道仮復旧部 ※舗装版破砕(3)より $V = 40.58 \times 0.06 = 2.43$	2.4
		土砂等運搬	歩道仮復旧部 ※掘削より $V = 2.43$	2.4
		殻運搬(1)	As版 t=15cm以下 $V = (89.8 + 118.0) \times 0.05 + 70.2 \times 0.03 = 12.50$	12.5

数量計算書				
ﾊﾞﾙ2 (工種)	ﾊﾞﾙ3 (種別)	ﾊﾞﾙ4 (細別)	ﾊﾞﾙ5 (規格及び数量)	数量
		殻運搬(2)	As版 t=15cm以上40cm以下 $V = 47.8 \times 0.20$ $= 9.6$	m3 9.6
		殻運搬(3)	As版 t=15cm以下 ※舗装版破砕(3)より $V = 40.58 \times 0.03$ $= 1.22$	m3 1.2
		建設廃棄物受入れ料金	殻運搬(1)・殻運搬(2)及び殻運搬(路面切削)より $V = 12.50 + 9.56 + 1.22 + 45.66$ $= 68.93$	m3 68.9
		不陸整正	補足材(RC-40) t=2cm ※舗装工面積計算書より $A = 89.8 + 118.0 + 70.2$ 表層(1)φ250 表層(1)φ300 表層(2)歩道部 表層(3) $+ 47.8$ $= 325.8$	m2 325.8
		上層路盤	再生瀝青安定処理(30) t=10cm ※舗装工面積計算書より $A = 47.8$	m2 47.8
		基層	再生粗粒度アスコン(20) t=5cm ※舗装工面積計算書より $A = 47.8$	m2 47.8

数量計算書				
バブル2 (工種)	バブル3 (種別)	バブル4 (細別)	バブル5 (規格及び数量)	数量
		表層(1)	再生密粒度アスコン(13) t=5cm ※舗装工面積計算書より A = 89.8 + 118.0 = 207.8	207.8
		表層(2)	再生密粒度アスコン(13) t=3cm ※舗装工面積計算書より A = 70.2	70.2
		表層(3)	密粒度アスコン改質Ⅱ型(20) t=5cm ※舗装工面積計算書より A = 47.8	47.8
		切削オーバーレイ(1)	再生密粒度アスコン(13) t=5cm 平均切削厚t=5cm ※舗装工面積計算書より A = 547.4	547.4
		切削オーバーレイ(2)	密粒度アスコン改質Ⅱ型(20) t=5cm 平均切削厚t=5cm ※舗装工面積計算書より A = 94.1 + 271.7 = 365.8	365.8
		殻運搬(路面切削)	As殻 V = (547.4 + 365.8) × 0.05 = 45.66	45.7

数量計算法				
レベル2 (工種)	レベル3 (種別)	レベル4 (細別)	レベル5 (規格及び数量)	数量
		インターロッキングブロック撤去	再利用 (影響幅) 歩道仮復旧部 $\phi 300$ 布設部 $L=34.7m$ $A = 0.60 \times 34.7 = 20.82$ $\phi 100$ 布設部 $L=13.5m$ $A = 0.60 \times 13.5 = 8.10$ $\phi 75$ 布設部 $L=2.9m$ $A = 0.60 \times 2.9 = 1.74$ $\phi 100$ 撤去部 $L=13.2m$ $A = 0.60 \times 13.2 = 7.92$ $\Sigma A = 38.58$	38.6
		インターロッキングブロック設置	再利用 歩道仮復旧部 $\phi 300$ 布設部 $L=34.7m$ $A = (0.70 + 0.60) \times 34.7 = 34.70$ $\phi 100$ 布設部 $L=13.5m$ $A = (0.55 + 0.60) \times 13.50 = 13.50$ $\phi 75$ 布設部 $L=2.9m$ $A = (0.55 + 0.60) \times 2.90 = 2.90$ $\phi 100$ 撤去部 $L=13.2m$ $A = (0.55 + 13.20) \times 13.20 = 13.20$ $\Sigma A = 64.30$	64.3

舗装工面積計算書

切削オーバーレイ(1)

測点	距離(m)	幅(m)	面積(m2)	測点	距離(m)	幅(m)	面積(m2)
自: No.0	12.50	5.70	71.3	自:			
至: +12.5		5.70		至:			
自: +12.5	1.30	5.70	7.7	自:			
至: +13.8		6.20		至:			
自: +13.8	7.30	6.20	45.3	自:			
至: +21.1		6.20		至:			
自: +21.1(同所)	10.10	5.50	55.6	自:			
至: +31.2		5.50		至:			
自: +31.2(同所)	4.00	12.40	49.6	自:			
至: +35.2		12.40		至:			
自: +35.2(同所)	4.80	5.50	26.4	自:			
至: No.1		5.50		至:			
自: No.1	40.00	5.50	220.0	自:			
至: No.2		5.50		至:			
自: No.2	13.00	5.50	71.5	自:			
至: +13.0		5.50		至:			
自:				自:			
至:				至:			
自:				自:			
至:				至:			
自:				自:			
至:				至:			
自:				自:			
至:				至:			
小計	93.0		547.4	小計			

舗装工面積計算書

切削オーバーレイ(2)

切削オーバーレイ(2)

測点		距離(m)	幅(m)	面積(m2)	測点		距離(m)	幅(m)	面積(m2)
自: No.0			5.50		自: No.0			0.00	
至: +4.3	4.30		6.70	26.2	至: +2.2	2.20		2.55	2.8
自: +4.3			6.70		自: +2.2			2.55	
至: +5.7	1.40		7.60	10.0	至: +3.8	1.60		5.50	6.4
自: +5.7			7.60		自: +3.8			5.50	
至: +7.5	1.80		8.60	14.6	至: +4.5	0.7		9.45	5.2
自: +7.5(同所)			11.60		自: +4.5(同所)			15.00	
至: +8.4	0.90		12.50	10.8	至: +11.8	7.3		15.00	109.5
自: +8.4			12.50		自: +11.8(同所)			6.15	
至: +13.6	5.20		0.00	32.5	至: +13.4	1.6		6.15	9.8
自:					自: +13.4(同所)			15.00	
至:					至: +22.6	9.2		15.00	138.0
自:					自:				
至:					至:				
自:					自:				
至:					至:				
自:					自:				
至:					至:				
自:					自:				
至:					至:				
自:					自:				
至:					至:				
合計	13.6			94.1	合計	22.6			271.7

舗装工面積計算書

表層(1) φ250路線

表層(1) φ300路線

測点		距離(m)	幅(m)	面積(m ²)	測点		距離(m)	幅(m)	面積(m ²)
自: No.0			12.40		自: No.0			0.00	
至: +0.8	0.80		9.40	8.7	至: +3.7	3.70		5.90	10.9
自: +0.8(同所)			7.95		自: +3.7			5.90	
至: +2.1	1.30		7.30	9.9	至: +8.9	5.20		6.00	30.9
自: +2.1(同所)			8.05		自: +8.9(同所)			5.50	
至: +2.7	0.60		8.00	4.8	至: +10.6	1.7		5.55	9.4
自: +2.7			8.00		自: +10.6			5.55	
至: +11.0	8.30		8.00	66.4	至: +11.1	0.5		5.05	2.7
自:					自: +11.1			5.05	
至:					至: +12.6	1.5		5.05	7.6
自:					自: +12.6			5.05	
至:					至: +13.1	0.5		5.60	2.7
自:					自: +13.1			5.60	
至:					至: +22.7	9.6		5.60	53.8
自:					自:				
至:					至:				
自:					自:				
至:					至:				
自:					自:				
至:					至:				
自:					自:				
至:					至:				
合計	11.0			89.8	合計	22.7			118.0

舗装工面積計算書

表層(3)

表層(2) 歩道部

測点		距離(m)	幅(m)	面積(m ²)	測点		距離(m)	幅(m)	面積(m ²)
自: No.0		9.70	3.50	34.0	自: No.0	2.90	2.40	11.1	
至: +9.7	3.50		5.25						
自: +9.7(同所)		2.60	8.50	20.3	自: +2.9	6.50	5.25	36.7	
至: +12.3	7.10		6.05						
自: +12.3		0.70	7.10	4.7	自:				
至: +13.0	6.30								
自: +13.0		0.80	6.30	3.9	自:				
至: +13.8	3.55								
自: +13.8		0.70	3.55	2.4	自:				
至: +14.5	3.35								
自: +14.5		2.90	3.35	4.9	自:				
至: +17.4	0.00								
自:					自:				
至:									
自:					自:				
至:									
自:					自:				
至:									
自:					自:				
至:									
自:					自:				
至:									
自:					自:				
至:									
合計		17.4		70.2	合計	9.4		47.8	

舗装本復旧工平面図(2/2)

S=1:200



切削オーバーレイ(2) (密粒度733改質Ⅱ型 (20)t=5cm)
A=94.1m²

溶融式区画線(1)
横断歩道線(白色・幅46cm・セアラ)L=68.3m

表層(3) (密粒度733改質Ⅱ型 (20)t=5cm) A=47.8m²
基層(再生粗粒度733(20)t=5cm) A=47.8m²

溶融式区画線(3)
横断歩道線(白色・幅45cm・セアラ)L=26.6m

鋪装版切断(2) L=9.4m

表層(1) (再生密粒度As (13)t=5cm) A=118.0m²

溶融式区画線(2)
停止線(白色・幅30cm・セアラ)L=2.9m

鋪装版切断(1) L=3.3m

表層(2) (再生密粒度As (13)t=3cm) A=70.2m²

溶融式区画線(4)
直進左折矢印 白・文字記号15cm換算 L=9.2m

インターロッキング A=64.3m²

溶融式区画線(1) 自転車レーン(白色・幅1.5cm・実線) L=42.9m
溶融式区画線(3) 横断歩道線(白色・幅45cm・セアラ)L=32.0m

溶融式区画線(4)
直進左折矢印 白・文字記号15cm換算 L=6.2m

溶融式区画線(4)
右折矢印 白・文字記号15cm換算 L=6.7m

切削オーバーレイ(2) (密粒度733改質Ⅱ型 (20)t=5cm) A=271.7m²

中光線・外圍線(白)・幅19cm・実線 L=45.0m
溶融式区画線(1)

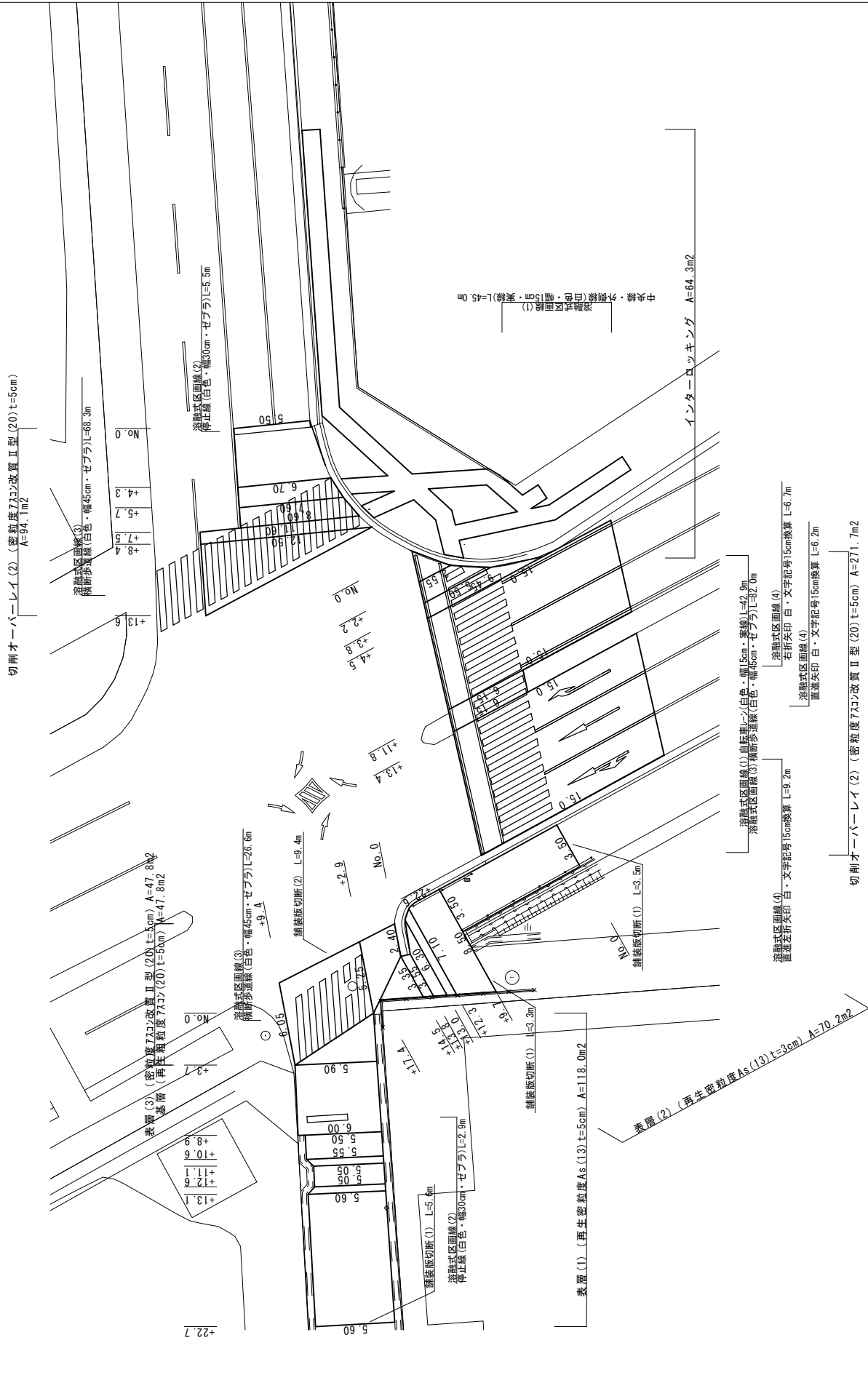

特記仕様書（共通編）

大区分	中区分	小区分（条件及び内容）	
共通	共通	<input checked="" type="checkbox"/> 本工事の施工にあたっては、三重県公共工事共通仕様書（令和2年8月）に準じて行うものとする。 <input checked="" type="checkbox"/> 津市工事請負契約約款、図面及び別紙特記仕様書（施工条件明示一覧表）並びに特記事項は、三重県発行の「三重県公共工事共通仕様書」（令和2年8月）に優先する。 <input checked="" type="checkbox"/> 本工事はすべて設計図書（図面、仕様書並びに現場説明書及び現場説明に対する質問解答書を含む）によるほか、津市建設工事執行規則により執行する。 <input checked="" type="checkbox"/> 設計図書において疑義が生じた場合は監督員の指示による。	
		<input checked="" type="checkbox"/> 品質及び出来形の基準値・規格値について、三重県公共工事共通仕様書で定めのない工種は、監督員との協議による。 <input checked="" type="checkbox"/> 選任を必要とする作業においては、作業主任者等を配置し、必要な資格者一覧を作成するとともに免許の写しを提出するものとする。 <input checked="" type="checkbox"/> 工事中の安全確保のため、労働安全に結びつく労働者が保有する資格者（クレーン運転士、玉掛作業者など）の一覧を作成しその資格証の写しを提出するものとする。	
		<input checked="" type="checkbox"/> 受注者は工事を施工するために下請負契約を締結した場合には、下請金額にかかわらず施工体制台帳を作成し、工事現場に備えるとともに、その写しを監督員に提出すること。	
		<input type="checkbox"/> 施工前に、基準点、KBM、縦横断面及び工事区間内における境界の確認測量を行い、その結果、設計図書と差異が生じている場合には監督員に報告するものとする。 <input checked="" type="checkbox"/> 工事区間内の境界は、受注者の責任において原形復旧できる資料を作成、保存し、調査資料は監督員へ1部提出するものとする。	
	施工	<input checked="" type="checkbox"/> 契約書、設計書及び仕様書に明示されていない事項であっても、機能上及び施工上当然必要と認められるもの、並びに取合いのはつり・補修・復旧は、受注者の負担で処理するものとする。	
		<input checked="" type="checkbox"/> 工事中（養生中を含む）の隣接家屋の乗り入れについては、所有者と十分に協議の上、必要に応じ、鉄板等にて対応するものとする。 <input type="checkbox"/> 排水構造物の施工については、常時通水可能な状態を確保し、異常時には臨機の措置を講じるものとする。	
	工程	関係機関協議	<input checked="" type="checkbox"/> 本工事の工期は、休日、雨天のほか、社会的制約条件による要因を考慮してのものである。
			<input type="checkbox"/> 施工前、ゴミ置場等施工上移設が生じる場合は、所有者、関係自治会等調整し移設場所を確定し、回覧等により周知徹底を行うものとする。他の物件で移設が生じる場合も、同様の扱いとする。 <input checked="" type="checkbox"/> 受注者は、工事着手前はもとより、工事期間中を通じて、必要の都度、工事内容を地元住民及び通行人等関係者に周知し、工事への協力を求めるための文書を配布するなど必要な措置を講ずるものとする。
		官公庁への手続き等	<input type="checkbox"/> 地下埋設物の対応について、各管理者と監督員の立会のもと、試掘調査を行うものとする。
			<input checked="" type="checkbox"/> 施工箇所付近に占用物件が予想される場合には、工事施工に先立って地下埋設（上空占用を含む）の詳細情報を関係機関から調査・収集し、受注者より各管理者と現地立会を行うなど、施工に際し十分に協議確認を行うものとする。
<input checked="" type="checkbox"/> 地下埋設物及び上空占用物を誤って切断した場合の緊急時の対策として、必ず監督員まで詳細を報告し、速やかに関係機関へ連絡を取るとともに周辺住民に対しても適切な処置を行うものとする。			
<input type="checkbox"/> 他の工事等と重複する場合も考えられるため、施工時期や交通規制等に綿密な調整を図り、十分な配慮をもって施工するものとする。			
<input checked="" type="checkbox"/> 交通障害に伴う道路使用許可の手続き、消防への工事届け等を速やかに行うものとする。なお、道路使用許可申請にかかる手数料は、受注者の負担とする。			

（注）上記条件及び内容のし印当該欄は、工事において制約を受ける事となるので明示する。
 変更が生じた場合及び明示されていない制約等が発生したときは、発注者と別途協議し適切な措置を講ずるものとする。
 別途協議とは、設計・現場説明又は作業打合せ等により協議するものとする。

特記仕様書（共通編）

大区分	中区分	小区分（条件及び内容）
<p>用地・補償関係</p>	<p>事業損失</p>	<p><input type="checkbox"/> 家屋事前調査は、調査前に対象住民への周知を行い、調査後に工事着手するものとする。 <input checked="" type="checkbox"/> 受注者の責における金銭的補償等は、受注者の責任において適切に処理するものとする。補償対象者より領収書、承諾書等を徴収し、監督員に報告するものとする。ただし、その内容によっては、市と受注者が協議し、市が処理する場合もある。</p>
	<p>民地の保全</p>	<p><input checked="" type="checkbox"/> 官民若しくは住民の境界を示すもの（杭、鉄、プレート等）が発見された場合は、施工前に監督員に報告するものとする。 <input checked="" type="checkbox"/> 工事により境界杭等が破壊、亡失した場合は、工事完了後復元を行うものとする。その際には、関係者と立会、承認を得るものとする。</p>
<p>安全対策</p>	<p>工事中の安全確保</p>	<p><input checked="" type="checkbox"/> 施工箇所において、通学路であった場合は、対象の学校と十分協議をし、工程の調整を図るものとし、通学者の安全を確保するものとする。 <input checked="" type="checkbox"/> 資機材の搬入と通行時間は適切な時間帯に行い、沿線住民等への周知を図るものとする。これにより難い場合は、関係自治会等と協議を行うものとする。 <input checked="" type="checkbox"/> 地山掘削・床掘時は、既設構造物に損傷が出ないように、適切な措置を行うものとする。また、万が一損傷を与えた場合には、受注者の責において対処するものとする。 <input checked="" type="checkbox"/> 図示してある掘削及び床掘については、計算用に用いた線であり、施工段階では各安全法令を遵守し施工状況を考慮し現場にあわせた勾配等、対策を講じて施工するものとする。 <input checked="" type="checkbox"/> 工程（全工程）について、施工日の即日開放を原則とする。 <input checked="" type="checkbox"/> 工程（舗装本復旧工）について、事前に（津南警察署）と立会を行い、確認後、施工を行うものとする。 <input checked="" type="checkbox"/> 現場にて使用する各種建設機械は、持込者や点検・整備・維持管理状況が把握できるよう、受注者において書類により整理し、監督員もしくは検査員が求めた際には提示すること。 <input checked="" type="checkbox"/> 現場において設置する仮設工は、設置完了時や使用中の点検及び管理についてチェックリスト等を活用して実施・整理し、監督員もしくは検査員が求めた際には提示すること。 <input checked="" type="checkbox"/> 現場代理人は、豪雨、出水、その他の天災に対しては、平素から気象情報などについて十分な注意を払い、常にこれに対処できる準備をしておくものとする。 <input checked="" type="checkbox"/> 工事中は、路面に段差や小構造物等突起物がなすり付けを行い、毎日の作業終了後工事現場内を十分に調べ、危険な箇所はその日のうちに補修を行うものとする。</p>
<p>交通安全管理</p>	<p>交通安全管理</p>	<p><input checked="" type="checkbox"/> 工事の施工に伴って、工事車両の出入口及び交差道路に対し、一般交通の安全誘導が必要となる箇所には、交通の誘導・整理を行う者（以下「交通誘導警備員」という）を配置し、公衆の交通の安全を確保するものとする。 <input checked="" type="checkbox"/> 交通誘導警備員のうち1人は有資格者（平成17年警備業法改正以降の交通誘導警備業務にかかると1級又は2級検定合格者）または、交通の誘導・整理の実務経験3年以上の者を配置するものとする。 <input checked="" type="checkbox"/> 受注者は、交通誘導警備員を雇用するにあたり、その警備会社と雇用期間中等労働条件並びに傷害保険等に関する契約書を締結し、その契約書（写し）を監督員に提出すること。また、交通誘導警備員の配置者一覧表（資格・実務経験年数を明示したもの）及び配置者名の明記された伝票を監督員へ提示するものとする（但し、監督員が提出を求めた場合は提出するものとする）。 <input checked="" type="checkbox"/> 交通誘導警備員に一日一日の工事（どこまで進入できるか等）を十分把握させ、地元車両の出入り等、交通整理に円滑な処置がとれるようにするものとする。</p>

（注）上記条件及び内容のし印当該欄は、工事において制約を受ける事となるので明示する。
 変更が生じた場合及び明示されていない制約等が発生したときは、発注者と別途協議し適切な措置を講ずるものとする。
 別途協議とは、設計・現場説明又は作業打合せ等により協議するものとする。

特記仕様書（共通編）

大区分	中区分	小区分（条件及び内容）
環境対策	環境対策	<p><input checked="" type="checkbox"/> 現場施工及び、現場外走行時の防塵対策については、周囲に粉塵等の影響が無いよう対策を講じ、通行及び人畜に対し十分配慮すること。万が一被害が生じた場合は、受注者の責において解決にあたるものとする。</p> <p><input checked="" type="checkbox"/> 土粒子を多量に含み、排水施設等に悪影響を及ぼすと考えられる放流については、沈砂または濾過施設を通して放流するものとする。</p> <p><input checked="" type="checkbox"/> 受注者は産業廃棄物の処理を委託する際、運搬については産業廃棄物収集運搬業者等と、処分については産業廃棄物処分業者等と、それぞれ個別に直接契約し、その契約書（写し）及び収集運搬業・処分業の許可証（写し）を監督員に提示もしくは提出すること。</p> <p><input checked="" type="checkbox"/> 廃棄物処理及び清掃に関する法律に基づき、産業廃棄物の排出事業者（受注者）は産業廃棄物の処理を委託する際、適正処理のために必要な廃棄物情報（成分性状等）を処理業者者に提供し、また受注者は、処理に係る産業廃棄物管理票（マニフェスト）について、監督員が提示を求めた場合は提示するものとする。</p>
資料作成	提出書類	<p><input checked="" type="checkbox"/> 工事日誌については、監督員が指示した場合、提出するものとする。</p> <p><input checked="" type="checkbox"/> 完成写真（着手前・施工中・完成時に、起点及び終点において必ず同一方向となるように撮影し、3枚1組として、工事写真帳の上段・中段・下段に整理し、完成写真として提出するものとする。（提出部数 2部 用紙サイズ：A4）</p> <p><input checked="" type="checkbox"/> 工事完成報告書の提出部数は2部とする。</p> <p><input checked="" type="checkbox"/> 受注者は、工事に使用する材料の品質を証明する資料を受注者の責任と費用負担において整備し、使用前に監督員に提出し、確認を受けるものとする。</p> <p>・アスファルト混合物（事前認定審査を受けた混合物の認定書の写し）、生コンクリート（製造会社の材料試験結果、配合の決定に関する確認資料）、購入土、碎石（新材）等</p> <p>※その他材料に関する資料についても原則、全て提出するものとするが、主たる材料以外で使用量が少量の場合は資料の提出について監督員と協議できるものとする。</p>
	部分下請負通知書	<p><input checked="" type="checkbox"/> 受注者は、工事の一部分において下請負させせる場合は、全て部分下請負通知書を当該下請負業者の施工開始日までに監督員に提出するものとする。部分下請負通知書には下請負業者（再下請負業者を含む）との契約書等の写し、下請負業者（再下請負業者を含む）の建設業の許可の写し及び主任技術者等の資格者証の写し等を添付するものとする。なお、建設業にない下請負の場合、書面上の主任技術者を作業責任者等と読み替え、下請業者に当該業務の資格者証の写しを添付するものとする。</p> <p><input checked="" type="checkbox"/> 特定建設業者で下請負金額の総額が、建設業法第3条第1項第2号の政令で定める金額以上の場合、受注者は、本工事をつかさどる監理技術者の資格証明書の写しを提出するものとする。</p>
支払いに関する事項	前金支払いに関する事項	<p><input checked="" type="checkbox"/> 請負代金の額が130万円以上の契約において、受注者が公共工事の前払金保証事業に関する法律に規定する保証事業会社の保証を明示した場合で、市が必要と認めるときは、契約金額の10分の4以内で、かつ当該支出予算の範囲内で前払いするものとする。</p>

（注）上記条件及び内容のし印当該欄は、工事において制約を受ける事となるので明示する。変更が生じた場合及び明示されていない制約等が発生したときは、発注者と別途協議し適切な措置を講ずるものとする。別途協議とは、設計・現場説明又は作業打合せ等により協議するものとする。

特記仕様書 (共通編)

大区分	中区分	小区分 (条件及び内容)
その他	名札	<p><input checked="" type="checkbox"/> 受注者は、監理技術者、監理技術者補佐、主任技術者（下請負を含む）及び元請負の専門技術者（専任している場合のみ）に、工事現場内において、工事名、工期、顔写真、所属会社名及び社印の入った名札を着用させるものとする。</p> <p><名札の例></p> <div style="border: 1px solid black; padding: 10px; text-align: center;"> <p>主任・監理技術者</p> <div style="border: 1px solid black; padding: 5px; display: inline-block;"> <p>写真 2cm×3cm 程度</p> </div> <p>氏名 ○○ ○○ 工事名 ○○○○工事 工期 自○○年○○月○○日 至○○年○○月○○日 会社 ○○建設株式会社 印</p> </div> <p>注1) 用紙の大きさは名刺サイズ以上とする。 注2) 所属会社の社印とする。</p>
	部分使用	<input type="checkbox"/> 部分使用箇所 ()) <input type="checkbox"/> 部分使用時期 ()) <input type="checkbox"/> 部分使用目的 ())
	部分引渡し	<input type="checkbox"/> 部分引渡し指定部分 (別途説明書に記載)) <input type="checkbox"/> 部分引渡し時期 ())
	巡回	<input checked="" type="checkbox"/> 当工事(修繕)は、公共工事の品質確保の促進を図るものとして、検査課において施工状況の確認等を行う現場パトロールを行うことがある。
	その他	<input type="checkbox"/>

(注)上記条件及び内容のし印当該欄は、工事において制約を受ける事となるので明示する。変更が生じた場合及び明示されていない制約等が発生したときは、発注者と別途協議し適切な措置を講ずるものとする。別途協議とは、設計・現場説明又は作業打合せ等により協議するものとする。

工事仕様書

本工事の仕様書は、三重県公共工事共通仕様書、水道工事標準仕様書(公益社団法人日本水道協会)、国土交通省道路工事占用工事共通仕様書、及び水道工事施工管理基準(津市上下水道事業局)に基づき施工するものとするが、特記仕様書がある場合はそれを優先する。

また、施工前、施工過程を問わず疑義等が生じた場合は監督員の指示によるものとする。

【講習会等修了者の配置に関する事項】

受注者は工事期間中において、配管作業を安全かつ確実に施工するため、上下水道事業局が指定する講習会等を修了した者(以下「配管接合技能指導員」という。)を現場に配置すること。

また、配管接合技能指導員選任届に講習会等修了証等の写しを添付し、監督員に提出すること。

配管接合技能指導員は、以下の業務を行うものとする。

- 1 継手接合に従事する者の技術上の指導。
- 2 継手接合に係るチェックシートの必要事項の確認。
- 3 監督員が現場立会等を求めた時は、その指示に従うこと。

[上下水道事業局が指定する講習会等]

- 1 口径500mm以上の配水管布設工事
 - (1)公益社団法人日本水道協会の配水管工技能講習会大口径管
 - (2)一般社団法人日本ダクタイル鉄管協会の継手接合研修会(耐震管口径500mm以上)
- 2 口径450mm以下の配水管布設工事
 - (1)公益社団法人日本水道協会の配水管工技能講習会(小口径管)又は配水管工技能講習会 I
 - (2)一般社団法人日本ダクタイル鉄管協会の継手接合研修会(耐震管口径450mm以下)
- 3 ひとつの工事で口径500mm以上と口径450mm以下がある配水管布設工事は、1及び2の講習会等を修了した者を配置すること。

特記仕様書

【水道工事一般事項】

1 早期契約及び着手

本工事実施にあたっては、落札後直ちに工事請負契約を締結して、関係機関の許可等を得た後に、監督員と協議を行うと共に工事の目的を理解し、工程計画を検討して、速やかに工事に着手しなければならない。

2 支給材料の受領

支給材料の受領については、事前に監督員と打合せを行い受領する材料を所定の受領書に記載の上、監督員に提出するものとし、事務手続きを待って、材料の受領を行うものとする。(監督員は、受領書により庫出伝票の発行をする。)

3 路面復旧工事の実施

路面復旧の実施にあたっては、三重県公共工事共通仕様書、アスファルト舗装要綱、及び道路占用許可条件等を遵守し施工するものとし、施工管理記録、品質管理記録等は工事完成後、関係書類として提出するものとする。

4 不断水穿孔工

取出し口径75mm以上の不断水穿孔工については、津市上下水道事業局が指定する業者(大成機工株式会社・コスモ工機株式会社)で施工すること。

5 サドル分水栓及び不断水分水栓の穿孔工

サドル分水栓及び不断水分水栓の穿孔は、本管に水圧が掛かった状態で切粉等が管内に入らないように施工すること。なお、施工上等やむを得ず空管状態で穿孔する場合は監督員の承諾を得ること。

6 特殊押輪の接合

締付けトルクの出来形管理表(チェックリスト)の提出は、口径400mm以上とするが、他の配管においても締め過ぎ等に注意するものとする。

7 耐震管の布設

受注者は耐震管の接合作業(NS形継手等)において知識、経験の有する者が行い、その都度必要事項をチェックシートに記入し、配管接合技能指導員が確認した上で提出するものとする。

8 鋳鉄管の接合

配管作業に従事する配管工は、豊富な実務経験と知識を有するもので、工事着手前に工事経歴書を監督員に提出しなければならない。

9 石綿管の撤去及び処分

石綿管の撤去及び処分については、石綿障害予防規則及び関係法令に基づき行うこと。

10 明示シール及び明示鉢の設置について

給水切替及び給水連絡箇所について、明示シール又は明示鉢を官民境界付近の官地側に設置すること。設置箇所は原則、官民境界に設けられている側溝及び縁石等とするが、設置が困難な場合は、監督員と協議すること。なお、明示シール及び明示鉢は発注者より材料を支給する。

11 マーカーの設置について

マーカー設置箇所について、図面の設置位置を基本(本管直線部は40m毎、及び本管変化点部に設置する。)とし、他の占用物等で図面通り配管できない場合は、監督員との協議によるものとする。

受注者は、材料検収時にマーカーの動作確認を、段階確認としてマーカー反応検査を竣工時まで監督員の確認を受けること。

また、マーカー全本数の出来高管理を行い、マーカー設置位置と管天までの距離を写真管理すること。

なお、竣工図書として、本管理設位置確認図(本管オフセット図)に設置位置及び数量を明示すること。

12 埋戻し用砂の規格について

埋戻し用砂は、0.075mmふるいの通過百分率が0～20%以下、最大粒径は20mm以下を標準とする。

【工事の立会いに関する事項】

受注者は以下の事項に関し、監督員の立会いを求めること。

1 現場説明

工事に先立ち、当該工事設計図書、配管図により工事实施の目的と工事現場周辺の配管状況、直近の弁開閉状況、上水の流向等、及び工事に必要な情報を確認するため監督員に立会いを求めること。

2 既設配水管との連絡(接続)工事

連絡工事を実施する場合、工事日時、安全作業手順書を提出し、それに基づき、工事箇所付近の配管、直近の弁の開閉状況の確認を行うため監督員の立会いを求めること。

3 既設配水管の栓(蓋)の取り外し

栓の取り外し作業については、現場付近の配管状況を十分調査し、当該作業開始までに事前に配水管の圧力及び残水の状態を確認するため監督員の立会いを求めること。なお、既設配水管内に正圧の存在や残水を確認した場合は監督員と請負事業者双方で作業方法等について協議を行い、受注者において、一般社団法人日本ダクタイル鉄管協会発行の接合要領書に基づき安全作業手順書を作成しこれに基づき作業を行うこと。

4 不明管の撤去、切断

作業中に不明管を発見した場合は、速やかに監督員に報告し立会いを求め、その指示に従うこと。

5 不断水穿孔

穿孔は、既設管に割T字管及び必要な仕切弁を基礎上に受け台を設けて設置し、所定の水压試験を行い漏水のないことを確認するため監督員の立会を求めること。

6 立会いの実施方法

立会いの実施にあたっては、津市建設工事執行に関する要綱に記載されている第6号様式「工事打合簿」により行うこと。

ただし、不明管の確認、処理事項については、処理後、工事打合簿により報告するものとする。

【竣工図書に関する事項】

受注者は、竣工図書として本管理設位置確認図(バルブ・本管・消火栓・空気弁オフセット図)を作成すること。また、管理箇所及び作成方法について監督員と協議を行い、承認を受けること。

なお、作成した図書及び工事写真帳を、水道工事施工管理基準に基づく他の竣工図書と併せ、電子データ(工事写真帳はPDF)で提出するものとする。

【使用材料の品質証明に関する事項】

受注者は、工事に使用する材料の品質を証明する資料のうち、「津市上下水道事業局指定材料規格一覧表」に記載する材料については、省略できるものとする。

津市上下水道事業局指定材料規格一覧表

品名	形状及び種類	形状寸法	規格	摘要
ダクタイル鋳鉄管 (内面エポキシ樹脂粉体塗装)	K形1種管	Φ75～Φ350	JIS G5526	
	K形2種管	Φ400以上	JWWA G113 G112	
	NS形1種管	Φ75～Φ250		
	GX形1種管	Φ75～Φ450	JWWA G120	
ダクタイル鋳鉄異形管 (内面エポキシ粉体樹脂塗装)	K形1種管	Φ75～Φ350	JIS G5527	
	K形2種管	Φ400以上	JWWA G114	
	NS形1種管	Φ75～Φ250		
	GX形1種管	Φ75～Φ450	JWWA G121	
ダクタイル鋳鉄管及び異形管接合部品	K形・NS形・GX形	Φ75～	JIS G5526 G5527 JWWA G113 G114 JWWA G120 G121	
特殊押輪	メカニカル形		規格外	
ポリエチレン二層管		Φ13～Φ50	JIS K6762	
硬質塩化ビニール管		Φ13～Φ50	JIS K6742	
硬質塩化ビニールライニング鋼管	SGP-VA	Φ13～Φ100	JWWA K116	
	SGP-VD	Φ13～Φ100		
ポリエチレン管継手		Φ13～Φ50	JWWA B116準拠	ワンタッチ方式(分解可)
硬質塩化ビニール管継手	TS・HI	Φ13～Φ50	JIS K6743	
エポキシ樹脂コーティング管継手	SGP-VA	Φ13～Φ100	JWWA K117	
	SGP-VD	Φ13～Φ100		
スリースバルブ(ゲート)	1.0MPa	Φ25～Φ100	JIS B2011	丸ハンドル
砲金製 仕切弁	1.0MPa	Φ13～Φ50		丸ハンドル
ソフトシール弁	FCD 0.74MPa	Φ75～Φ300	JWWA B120(ショート型)	K形 右開き
		Φ350・Φ400	JWWA B120	
耐震型ソフトシール弁	FCD 0.74MPa	Φ75～Φ300	JWWA B120 G114 準拠	GX形、NS形 右開き
		Φ350・Φ400	JWWA B120 G114 準拠	
甲止水栓		Φ13～Φ25	JWWA B108準拠	逆流防止機能型
直結止水栓(Tハンドル離脱式)	伸縮・盗水防止型	Φ13～Φ25	JWWA B108準拠	逆流防止機能型・T型ハンドル共
特殊継手		Φ75～Φ300		CAジョイント
特殊継手		Φ75～Φ200		VAジョイント
特殊継手		Φ75～Φ200		VCジョイント
特殊継手		φ13～φ50		SKソケット
ポリエチレンスリーブ		Φ75～Φ800	JWWA K158	
埋設標識シート	ダブル折り	幅150		
インサートコア	銅	Φ20・Φ25		サドル付き分水栓と同メーカー
サドル付き分水栓	FCD	本管×Φ13～Φ25	JWWA B117	
サドル付き分水栓		本管×Φ13～Φ25	JWWA B136	
不断水丁字管分水栓	内ネジ式	本管×Φ50		
不断水T字管	FCD・バルブ付・全周パッキン			
不断水T字管	FCD・全周パッキン			
不断水仕切弁	FCD・全周パッキン			
消火栓(ステンレス製 浅層対応)	SUS 0.74MPa	単口地下式		
消火栓(内外面粉体塗装)	FCD 0.74MPa	単口地下式	JWWAB103	
消火栓(内外面粉体塗装 浅層対応)	FCD 0.74MPa	単口地下式	JWWAB103	
消火栓弁	FCD 0.74MPa	φ65×90°		仮配管用
排気弁付消火栓(内外面粉体塗装)	FCD 0.74MPa	単口地下式		
空気弁(粉体塗装)	FCD 0.74MPa	単口φ13～φ25	JWWA B137	
空気弁(粉体塗装)	FCD 0.74MPa	双口75・100	JWWA B137	
補修弁(内外面粉体塗装) (レバー式)	FCD 0.74MPa	φ75×100～400	JWWA B126	
仕切弁筐・排泥弁筐	蓋FCD	24型・32型	JWWA B132	
仕切弁スラブ		60・80・100		
仕切弁ブロック		(25～32)B-1～30		
仕切弁ブロック		(25～45)C-10～30(凹)		
消火栓筐	蓋FCD	35×55、丸型	JWWAB133	
消火栓ブロック		B-1～20、丸型用中部壁		
消火栓ブロック		C-20・30、丸型用下部壁		
消火栓スラブ		90、丸型用スラブ		
止水栓筐		φ75×300・600		
フランジボルトナット	SUS403	M16～M30		

*鉛の新基準に適合した認証品を使用すること。

設計図書等の単位及び記号

本工事の設計図書は、下記の項目について統一するため、十分理解し完成図書等においても統一を図ること。

(単位の統一)

- 1 材料規格は、すべてmm単位とする。
- 2 距離、延長は、すべてm単位とする。
- 3 断面等の寸法は、すべてmm単位とする。
- 4 口径は、φで表す。(数字の前へ記入)

(記号の統一)

名 称	G X 形	N S 形	K 形
ダクタイル鑄鉄管			
受 口			
甲 切 管			
乙 切 管			
三 受 十 字 管			
二 受 丁 字 管			
継 ぎ 輪			
フ ラ ン ジ 形			
曲 管			
フランジ付き丁字管			
受 挿 し 片 落 管			
挿 し 受 片 落 管			
短 管 1 号			
短 管 2 号			
栓			
特殊付属品			

名 称	
地下式消火栓	
特殊継手	
ソフトシール弁	
バタフライ弁	
不断水仕切弁	
不断水丁字管	
補修弁	

給水切替工標準図

給水管口径φ25mm以下

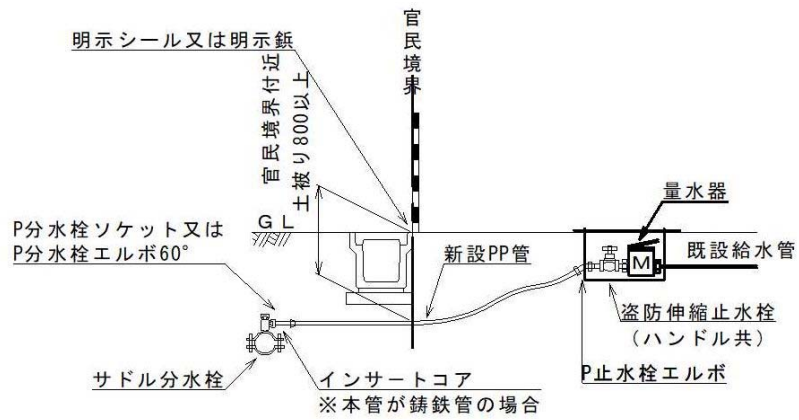

給水管口径φ30mm以上

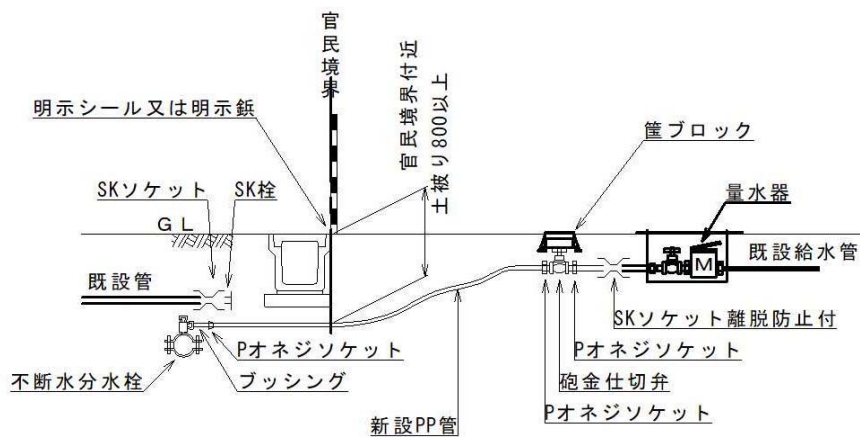

給水管口径φ25mm以下
(止水栓設置の場合)

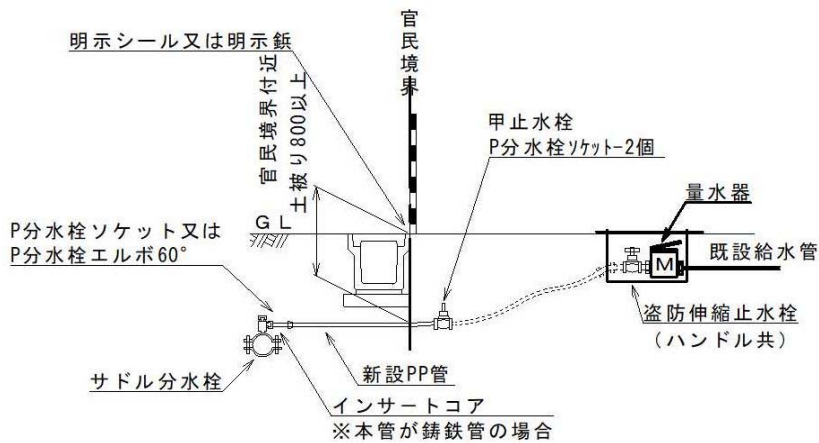

仮設給水切替工標準図

給水管口径 $\phi 25\text{mm}$ 以下

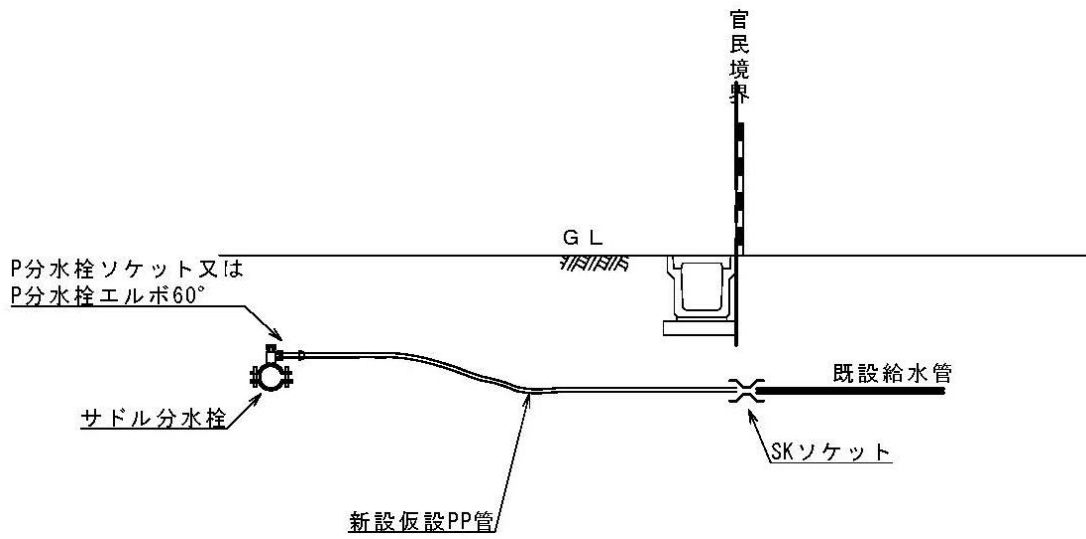

給水管口径 $\phi 30\text{mm}$ 以上

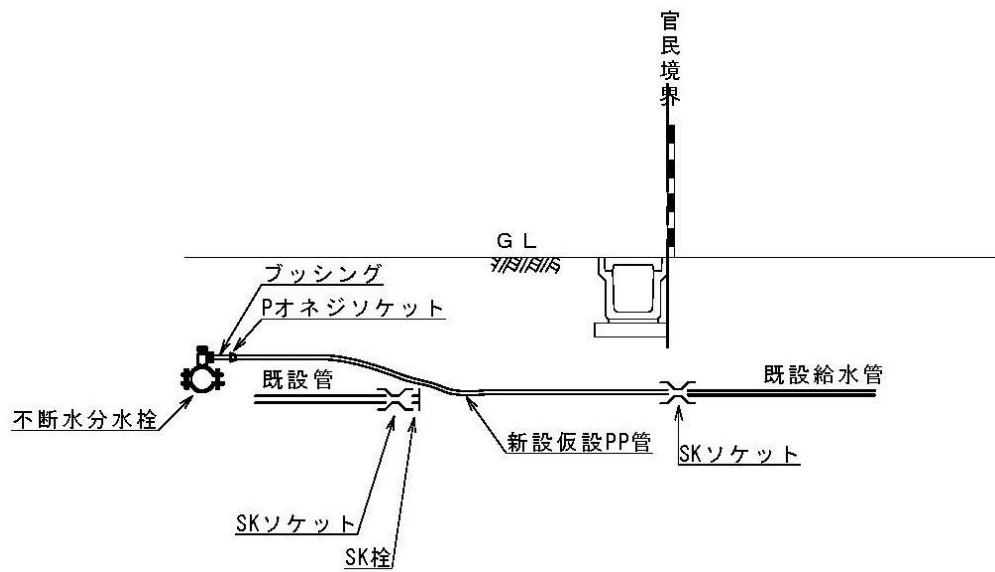

消火栓設置標準図

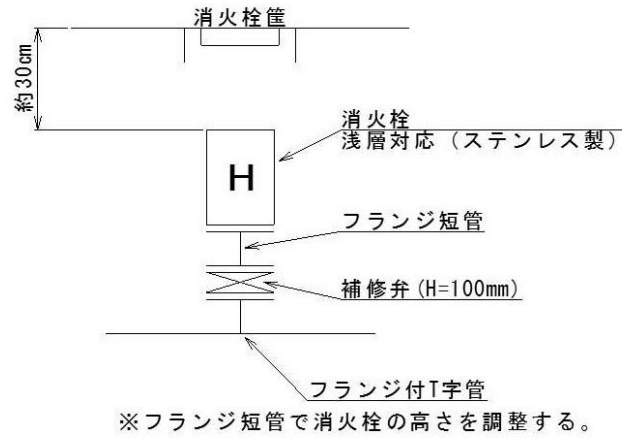

空気弁設置標準図

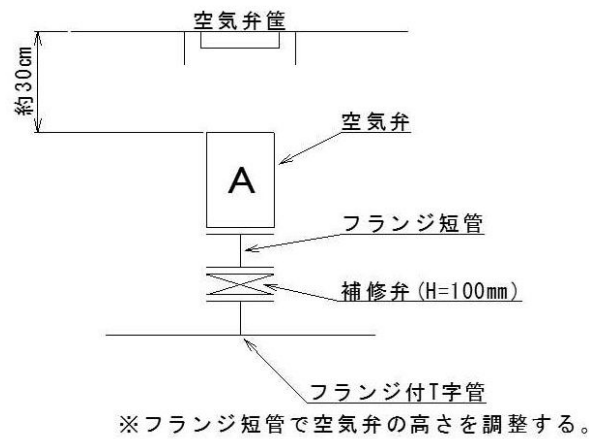

小型空気弁設置標準図

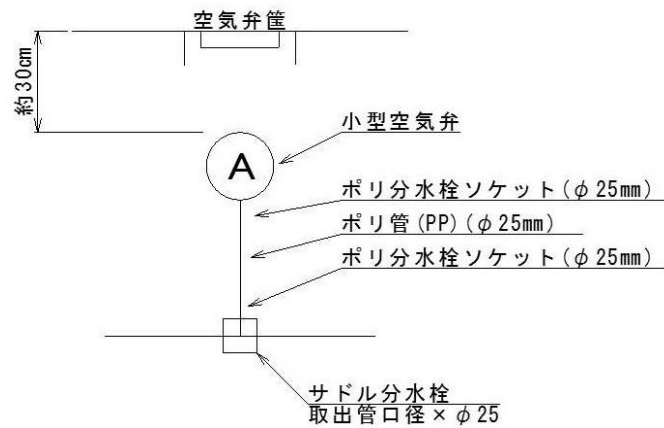

※小型空気弁が傾かないよう、小型空気弁下部まで砂で埋戻しを行う。

ソフトシーリング弁・砲金仕切弁・スリースバルブ 筐標準図

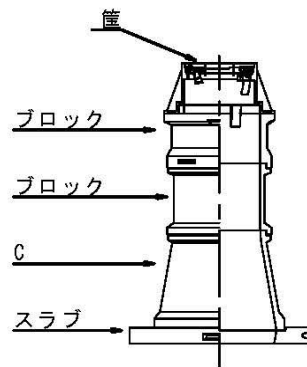

消火栓筐標準図

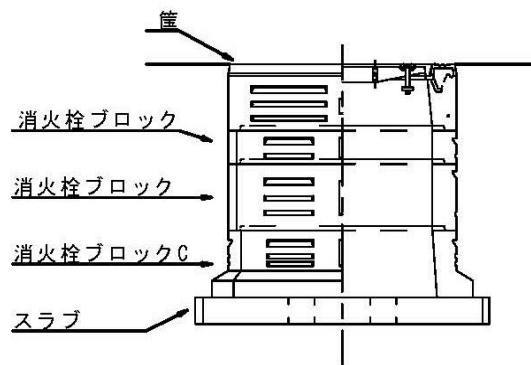

消火栓設置部において、以下の路面標示を施工。

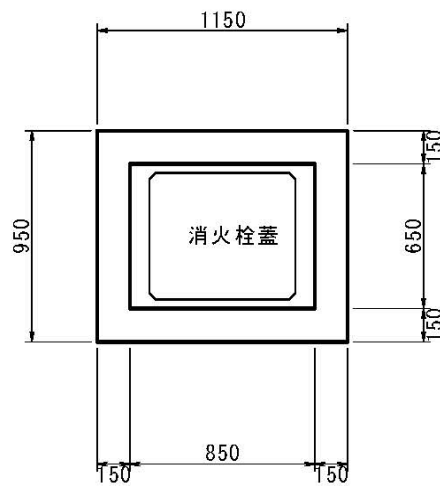

橙 実線 W=0.15m

筐ブロック設置基準

ソフトシール弁（本設 φ75～150mm）

土被り	0.6	0.7	0.8	0.9	1.0	1.1	1.2	1.3	1.4	1.5
筐	1	1	1	1	1	1	1	1	1	1
B-10			1			1			1	
B-20				1			1			1
B-30					1	1	1	2	2	2
C-30	1	1	1	1	1	1	1	1	1	1
スラブ	1	1	1	1	1	1	1	1	1	1

ソフトシール弁（本設 φ200mm）

土被り	1.0	1.1	1.2	1.3	1.4	1.5
筐	1	1	1	1	1	1
B-10			1			1
B-20	1			1		
B-30		1	1	1	2	2
25C-10凹	1	1	1	1	1	1
32C-30	1	1	1	1	1	1
スラブ-80	1	1	1	1	1	1

ソフトシール弁（本設 φ250～300mm）

土被り	0.8	1.0	1.1	1.2	1.3	1.4	1.5
筐	1	1	1	1	1	1	1
B-5	1	1	1	1	1	1	1
B-10			1			1	
B-20				1			1
B-30					1	1	1
25C-10凹		1	1	1	1	1	1
32C-15凹		1	1	1	1	1	1
45C	1	1	1	1	1	1	1
スラブ-100	1	1	1	1	1	1	1

砲金仕切弁・スリースバルブ（本設）

土被り	0.6	0.7	0.8	0.9	1.0	1.1	1.2	1.3	1.4	1.5
筐	1	1	1	1	1	1	1	1	1	1
B-10		1			1			1		
B-20			1			1			1	
B-30				1	1	1	2	2	2	3
C-30	1	1	1	1	1	1	1	1	1	1
スラブ	1	1	1	1	1	1	1	1	1	1

消火栓（本設）

土被り	0.6	0.7	0.8	0.9	1.0	1.1	1.2	1.3	1.4	1.5
筐	1	1	1	1	1	1	1	1	1	1
B-10		1		1		1		1		1
B-20			1	1	2	2	3	3	4	4
C	1	1	1	1	1	1	1	1	1	1
スラブ	1	1	1	1	1	1	1	1	1	1

注意事項

- 1: 同工事で舗装本復旧を行い、舗装天端高が変更となる場合は、上記の基準に嵩上げ等を行うこと。
- 2: 標準ブロックでの設置が困難な場合、又は安全上必要と思われる場合等は、工事打合せ簿を提出し、監督員の承諾を得ること。
- 3: 1、2、管布設高を変更した場合、又は既設管理設深が異なっていた場合は、変更設計時の精算対象とする。
- 4: 仮設仕切弁（埋設）の場合は、原則として仕切弁筐のみ、仮設消火栓（埋設）の場合は、消火栓筐及びスラブのみ設置することとする。
- 5: 泥吐け工に使用する仕切弁筐（鉄蓋）は、「排泥弁用」を使用すること。ただし、予定線等を仮泥吐工として使用する場合は通常のものとし、設置する向きは、本管の向きとする。

仕切弁防護工標準図

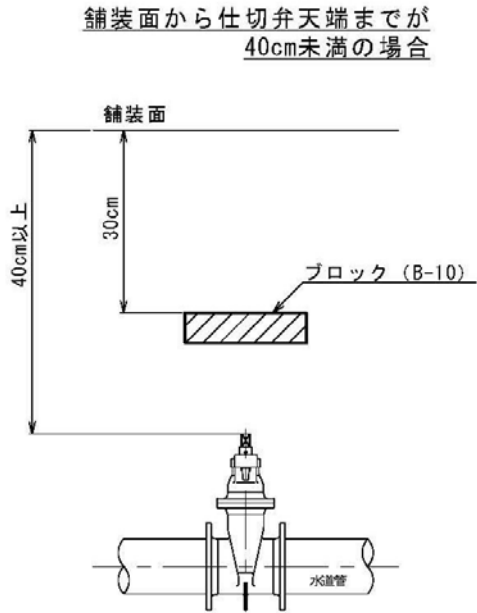

舗装面から仕切弁天端までが
40cm未満の場合

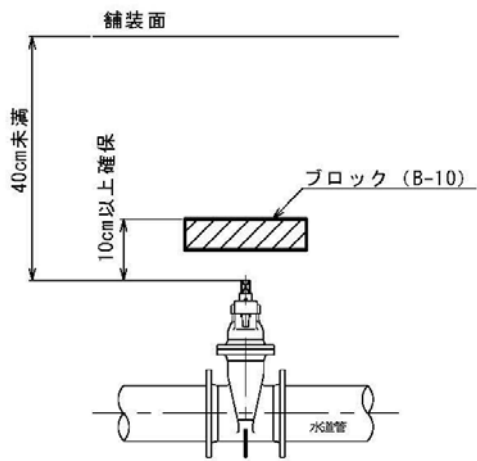

末端保護工標準図

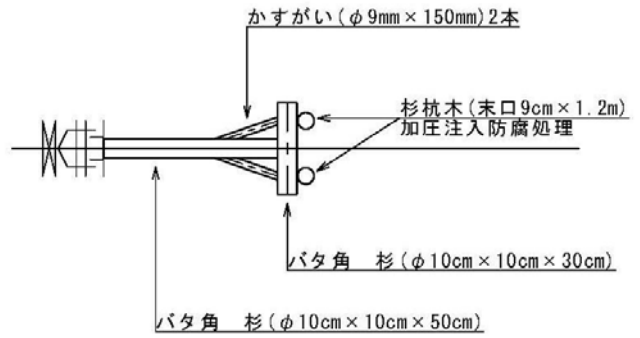

緩衝材設置工標準図

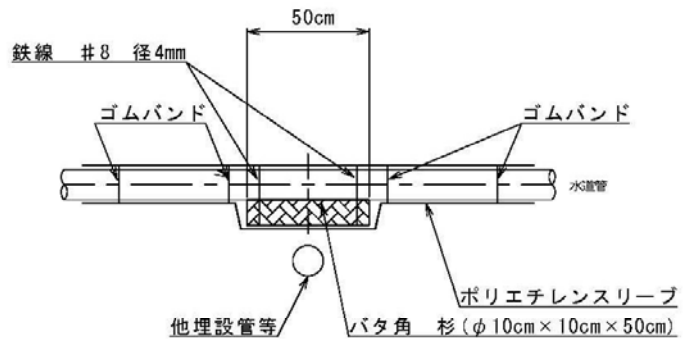

閉塞工標準図

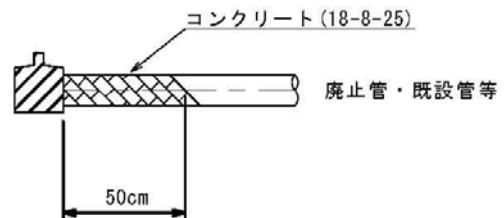

泥吐工標準図

泥吐管（本管取付部）土被り1.2m超えの場合

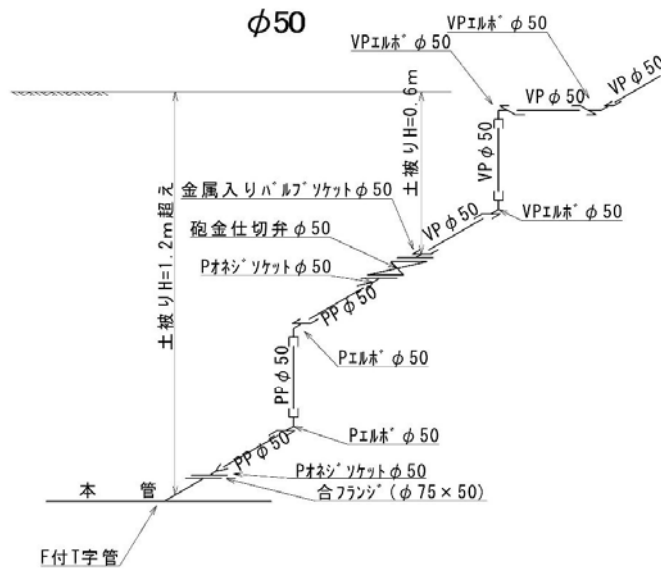

泥吐管（本管取付部）土被り1.2m以下の場合

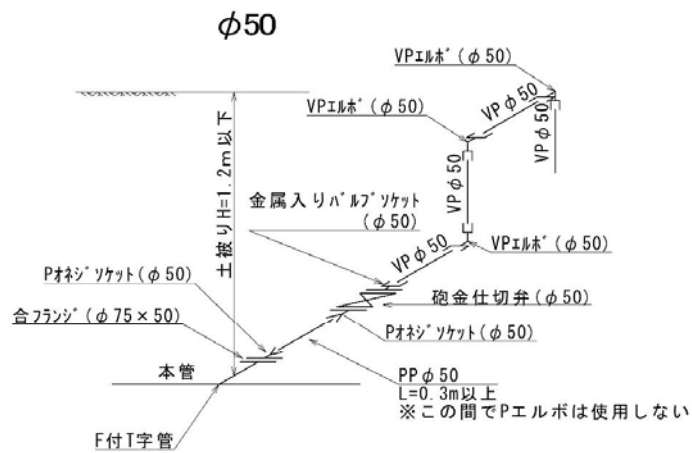

φ25

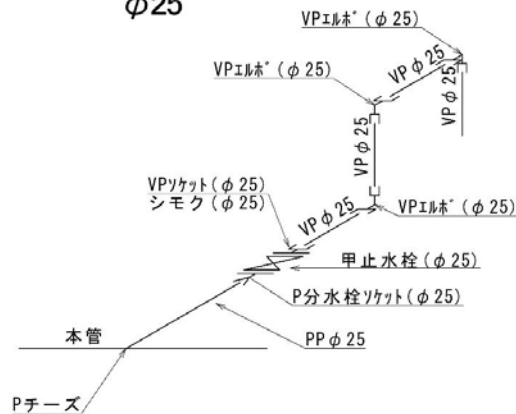

特記仕様書（施工条件明示一覧表）

明示項目	明示事項	条件及び内容
<p>新型コロナウイルス感染症の拡大防止措置等</p>	<p><input checked="" type="checkbox"/> 新型コロナウイルス感染症の拡大防止措置等に関する特記</p>	<p>① 新型コロナウイルス感染症の拡大防止措置等については、以下により徹底を図るものとする。 1 工事の円滑な施工確保を図る観点から、本工事の現場等のみならず関係する会社・事務所等も含め、現場状況などを勘案しつつ、アルコール消毒液の設置や不特定の者が触れる箇所の定期的な消毒、手洗い・うがいなど、感染予防の対応を徹底するとともに、すべての作業従事者等の健康管理に留意すること。 2 新型コロナウイルス感染症については、特に、①密閉空間、②密集場所、③密接場面（以下「三つの密」という。）が同時に重なる場では、感染を拡大するリスクが高いことから、建設現場等における朝礼・点呼や現場事務所等における着替えや詰め所等での食事・休憩など、元請事業者をはじめ、下請事業者等の多数が集まる場面や密室・密閉空間における作業などにおいては、他の作業従事者と一定の距離を保つことや作業場所の換気の励行など、三つの密の回避や影響を緩和するための対策に万全を期すこと。 3 工事等の関係者が「特定警戒都道府県」から作業等に従事する必要がある場合は、受注者で協議を行い、感染拡大防止のための適切な対応をとること。 4 感染拡大防止対策を実施するために追加で費用を要する場合は、設計変更の対象とするため、監督員と協議を行うこと。ただし、感染防止対策について施工計画書に記載した上で履行することを前提とする。 5 新型コロナウイルス感染症の感染拡大防止のため、「工事の一時中止や工期の延長」が必要な場合には、監督員と協議を行うこと。 6 作業従事者等が新型コロナウイルス感染症の感染者及び濃厚接触者（以下「感染者等」という。）であることが判明した場合は、速やかに監督員に報告すること。また、保健所等の指導に従い、感染者等の自宅待機などの適切な措置を講ずること。なお、感染者等であることが判明した場合は、本工事のみならず、変注者が本市と契約中の全ての工事について、一時中止の措置を行う場合がある。 7 新型コロナウイルス感染症の影響に伴い、受注者又は発注者は、施工条件、施工方法等に変更の必要があると認めるときは、津市工事請負契約約款第19条（設計図書の変更）の規定に基づき、発注者及び受注者が協議して、これを定めるものとします。この場合において必要があると思われるときは、工期若しくは請負代金額の変更の対象とするものとする。</p>
<p>ワンデーレスポンス</p>	<p><input checked="" type="checkbox"/> ワンデーレスポンスの実施</p>	<p>1 この工事は、ワンデーレスポンス実施対象工事である。 ①ワンデーレスポンス（7日受注者からの疑問・協議等に對し、発注者は、基本的に「その日のうち」に回答するよう対応することである。ただし、即日回答が困難な場合は、いつまでに回答が可能なかを受注者と協議のうえ、回答期限を設けるなど、何らかの回答を「その日のうち」にするものとする。なお、質問・協議等にあたっては、詳細な状況説明資料等を添えるものとし、内容によっては、根拠資料を揃え、提案を含むものとする。 2 受注者は計画工程表の提出にあたって、作業間の関連把握や工事の進捗状況等を把握できる工程管理方法について、監督職員と協議をおこなうこと。 3 受注者は三重県公共工事共通仕様書「1-1-3 設計図書の照査等」に基づき、適切に設計図書の照査を実施すること。 4 受注者は工事施工中において、問題が発生した場合及び計画工程と実施工程を比較照査し、差異が生じた場合は速やかに文書にて監督職員へ報告すること。 5 発注者が効果・課題等を把握するためアンケート等のフォローアップ調査を実施する場合、受注者は協力すること。</p>
<p>その他</p>	<p><input checked="" type="checkbox"/> 最終変更設計図面・竣工図面</p> <p><input type="checkbox"/> その他</p>	<p><input type="checkbox"/> その他（ ）</p> <p>① 延長、使用材料、舗装復旧面積等に変更が生じた場合は、監督員の指定する方法で当初図面の修正を行い、指定する日時までに提出すること。また、最終変更設計図面（変更が生じた場合）及び竣工図面及び竣工図面に監督員の確認を受けた後、トレーシングナンバー（A2）及びCD-R（メディア本体に工事名、工期及び請負業者名を記入）をPDFファイル及び当初図面を修正したファイルで工事完了後7日以内に提出すること。</p>

(注) 上記委託業務事項・条件及び内容のレ印当該協議は、作業に当たって制約を受ける事となるので明示する。
 明示事項に変更が生じた場合及び明示されていない制約等が発生したときは、発注者と別途協議し適切な措置を講ずるものとする。
 別途協議とは、設計・現場説明又は作業打合せ等により協議するものとする。